

MAURICE PRIVAT

L'ASTROLOGIE
SCIENTIFIQUE

A LA PORTÉE DE TOUS



ÉDITIONS GRASSET

L'ASTROLOGIE
SCIENTIFIQUE
A LA PORTÉE DE TOUS

DU MEME AUTEUR

ROMANS

L'AVENTURIÈRE AUX YEUX VERTS, *Les Editions du Monde Moderne*; MONTE-LA-DESSUS, roman gai, *Les Editions du Siècle*.

POLITIQUE

VIVE LA RÉPUBLIQUE/ (Essai sur l'organisation d'un gouvernement démocratique), *La Renaissance du Livre*.

ECONOMIQUE

SI J'ÉTAIS MINISTRE DU COMMERCE, *La Renaissance du Livre*.

POLITIQUE EXTERIEURE

CONSTRUISONS L'EUROPE, *Les Editions de l'Avenir*.

L'ACTUALITE VIVANTE

LA VIE ET LA MORT D'ALFRED LÖEWENSTEIN, *Nouvelle Société d'Édition*; LE SCANDALE DE LA « GAZETTE DU FRANC »; LES HEURES D'ANDRÉ TARDIEU ET LA CRISE DES PARTIS, *Les Editions des Portiques*; HAUTE FINANCE ET BASSE JUSTICE (Marthe Hanau), chez *Alexis Redier*.

LES DOCUMENTS SECRETS (17 volumes)

LE MYSTÉRIEUX ASSASSINAT DE MRS FLORENCE WILSON (Le Crime du Touquet).

OUSTRIC ET CIE.

LES RÉVOLUTIONS DE 1914 ET LA CRISE MONDIALE.

LA COMMISSION D'ENQUÊTE.

LE PLUS BEL ESCROC QUE J'AI CONNU. (Les dupes de Joseph Poulet; les Assurances Syndicales de Toulouse).

JEANETTE MAC DONALD? (Roman).

LYON, VILLE SECRÈTE (L'occultisme et le spiritisme lyonnais).

L'ÉNIGME PHILIPPE DAUDET.

PIERRE LAVAL.

L'ASSASSINAT DE JULIETTE TORDJMAN D'ORAN.

BANDITS CORSES.

LA VICTOIRE EN CAGE, *roman de la Finance internationale*.

SEZNEG EST INNOCENT.

NOUVELLES MANIÈRES DE GUÉRIR (*Études médicales*).

IVAR KREUGER.

SAINTE THÉRÈSE DE LISIEUX.

VÉNUS AU MAROC.

MAURICE PRIVAT

L'ASTROLOGIE
SCIENTIFIQUE
A LA PORTÉE DE TOUS

ÉDITIONS BERNARD GRASSET

61, RUE DES SAINTS-PÈRES — PARIS-VI^e

Tous droits de reproduction et d'adaptation réservés
pour tous pays, y compris la Russie.

Copyright by Editions Bernard Grasset, 1935.

A
MON AMI
ANDRÉ MAURE

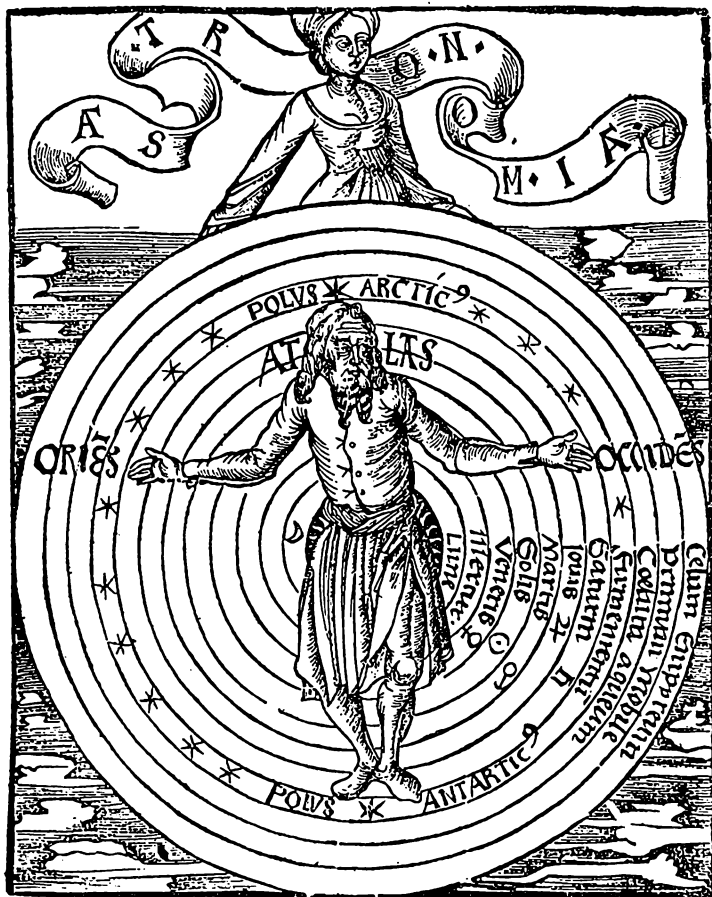

L'homme, est pareil à Atlas : il porte le ciel sur ses épaules. Ce bois gravé allemand du xv^e siècle, publié à Bâle au temps où astrologie et astronomie étaient une seule science, est d'un magnifique symbolisme.

SOMMAIRE

QUELQUES MOTS D'EXPLICATION	17
<i>L'Astrologie à la portée de tous.....</i>	17
<i>Dédain des savants, médecins, philosophes, astronomes, mais leur attitude, au contraire de celle des astrologues, n'est pas scientifique.....</i>	18
<i>Le «tailleur du roi d'Andersen» le fakir et l'âne.....</i>	18
<i>Les théories sur la science des astres sont sans intérêt. La valeur de l'astrologie c'est qu'elle est une science expérimentale et universelle.....</i>	19
CONNAISSANCE DU CIEL	21
<i>Le Soleil, la Lune et les planètes</i>	21
<i>Nomenclature des astres, leurs représentations symbo- liques, du Soleil ☉ à Pluton ♇, en passant par la Lune ☾, Mercure ☿, Vénus ♀, Mars ♂, Jupiter ♃, Saturne ♄, Uranus ♅ et Neptune ♆.....</i>	21
<i>Le Zodiaque n'existe pas en réalité, tandis qu'on voit les constellations zodiacales, qui forment le ciel des étoiles fixes.....</i>	23
<i>Pourtant il y a douze signes du Zodiaque et ils sont, avec les planètes, la base de l'astrologie</i>	23
<i>Leur représentation hiéroglyphique, avec quelques mots sur chacun d'eux. L'utilité du Zodiaque.....</i>	24
LES SIGNES DU ZODIAQUE	29
<i>4 Groupes : Feu, Terre, Air, Eau</i>	29
<i>Les signes sont cardinaux, doubles ou fixes.....</i>	30
<i>Propriétés générales et particularités de chaque groupe.</i>	31
<i>L'Analogie clef de l'Astrologie.....</i>	32

<i>La précession des équinoxes explique les grandes reli- gions d'hier et d'aujourd'hui, comme les traditions religieuses et poétiques</i>	32
<i>Le Christianisme, religion du Signe des Poissons</i>	36
<i>Significations :</i>	
<i>du Bélier</i> ♈	37
<i>du Taureau</i> ♉	37
<i>des Gémeaux</i> ♊	38
<i>du Cancer</i> ♋	38
<i>du Lion</i> ♌	39
<i>de la Vierge</i> ♍	39
<i>de la Balance</i> ♎	40
<i>du Scorpion</i> ♏	40
<i>du Sagittaire</i> ♐	41
<i>du Capricorne</i> ♑	42
<i>du Verseau</i> ♒	43
<i>des Poissons</i> ♓	44
<i>Mythologie et Astrologie</i>	45
<i>Le Zodiaque contient une Genèse</i>	46
<i>Les signes opposés</i>	46
LE SYMBOLISME DES PLANÈTES	48
<i>Les significations pures des planètes et leurs rapports avec la mythologie</i>	49
<i>Le Soleil</i> ☉	49
<i>La Lune</i> ☾	49
<i>Mercury</i> ☿	51
<i>Vénus</i> ♀	53
<i>Mars</i> ♂	56
<i>Jupiter</i> ♃	59
<i>Saturne</i> ♄	62
<i>Les nouvelles planètes ressortent aussi, on ne sait par quel miracle, de la mythologie, comme leurs significa- tions le prouvent</i>	65

Uranus ♁	66
Neptune ♆	68
Pluton ♇	72

LES PLANÈTES DANS LES SIGNES DU ZODIAQUE.

Les significations de principe des signes du Zodiaque et des planètes se modifient réciproquement. Exemples typiques.

Expressions : Domicile, Joie, Exaltation, Chute, Exil. Amitié et inimité des planètes.....

77

TABLEAU DES RAPPORTS ENTRE LES SIGNES ET LES PLANÈTES.

Explications du tableau pour chaque planète dans les signes.....

79

Caractères des signes.....

84

On peut compléter les significations astrologiques.

Comment?.....

83

Le caractère de l'homme, d'après le Soleil \odot dans les Signes.

Le Soleil \odot dans le Bélier ♈

85

le Taureau ♉

86

les Gémeaux ♊

86

le Cancer ♋

87

le Lion ♌

87

la Vierge ♍

88

la Balance ♎

88

le Scorpion ♏

89

le Sagittaire ♐

89

le Capricorne ♑

90

le Verseau ♒

90

les Poissons ♓

91

LES MAISONS.....

93

Définition.

Calcul des Maisons; mais il vaut mieux utiliser les tables existantes.....

93

Maisons cardinale ou angulaire, succédente, cadente..

94

Les précisions qu'apportent les Maisons. Elles n'existent pas plus que les signes du Zodiaque, mais sont très importantes.....

L'œuvre d'Eudes Picard.

Analyse de chaque Maison et de ses significations pour :

<i>la I.....</i>	96
<i>la II.....</i>	96
<i>la III.....</i>	97
<i>la IV.....</i>	97
<i>la V.....</i>	97
<i>la VI.....</i>	97
<i>la VII.....</i>	98
<i>la VIII.....</i>	99
<i>la IX.....</i>	99
<i>la X.....</i>	99
<i>la XI.....</i>	99
<i>la XII.....</i>	100

Aucun élément n'est décisif

Le 12 Octobre 1872; Paul Choïnard et Eudes Picard.

Eudes Picard et Eugène Ledos astrologue des Rothschild..... 100

Idées des Anciens sur l'influence astrale. La couche d'Heaveaside et les ballons-sonde. Millikan a prouvé l'existence des rayons cosmiques, comme le professeur Picard..... 103

Pas de théories, des faits..... 104

LE CIEL DE NAISSANCE..... 107

Comment les Anciens représentaient le ciel. Un horoscope de Képler..... 109

Représentations graphiques du ciel..... 111

Ascendant fixe ou Zodiaque fixe. Le Zodiaque fixe est préférable..... 112

<i>Détermination de l'heure dans les différents pays. Les tables Alphonsines</i>	113
<i>Les Ephémérides de Raphaël. Reproduction des pages de Mars 1935. Comment les lire, tout d'abord</i>	114
<i>Méthode pour dresser un thème. Exemple complet</i> ...	118
<i>Le Temps astronomique; le cadran solaire</i>	121
<i>La Connaissance des Temps</i>	122
<i>Carte du ciel pour le 21 Mars 1935 à 18 heures</i> ...	123
<i>Les Longitudes et les Latitudes</i>	124
<i>Recherche de l'heure exacte</i>	125
<i>Comment monter un thème pour une naissance avant midi, et après midi</i>	126
 Thèmes choisis. — <i>Pour monter les thèmes de Philippe Daudet</i>	
<i>de Louis Barthou</i>	128
<i>de Benito Mussolini</i>	134
 LES ASPECTS	140
<i>Rapports harmonieux, indifférents ou dissonants</i>	141
<i>La Conjonction, les Angles (leurs valeurs et noms, leurs caractères et leur symbolisme)</i>	142
<i>Les Orbes. Tableau des Orbes</i>	145
<i>La Vitesse des planètes</i>	146
<i>Comment chercher les aspects. Il n'y a pas deux ciels de naissance identiques en réalité</i>	147
 LES DÉCANS	150
<i>Définition. Ils complètent les Signes</i>	150
<i>Les caractères selon la marche du Soleil dans le Zodiaque et dans chaque décan; il y a 36 décans</i>	151

LES PLANÈTES DANS LES SIGNES ET LES MAISONS....	161
<i>Etude détaillée des influences de chaque planète dans tous les signes et maisons.....</i>	161
☉ Le Soleil dans les Maisons.....	162
☾ La Lune dans les Signes.....	168
☾ La Lune dans les Maisons.....	173
☿ Mercure dans les Signes.....	177
☿ Mercure dans les Maisons.....	182
♀ Vénus. Importance des planètes dans le ciel, le méridien et l'horizon.....	185
♀ Vénus dans les Signes. Les indications sont ici générales, on doit trouver en les utilisant.....	189
♀ Vénus dans les Maisons.....	194
♂ Caractères de Mars.....	197
♂ Mars dans les Signes.....	198
♂ Mars dans les Maisons.....	203
♃ Particularités de Jupiter.....	207
♃ Jupiter dans les Signes.....	208
♃ Jupiter dans les Maisons.....	212
♄ Caractères de Saturne. LES MAITRES DES MAISONS, Exemple d'après le thème de Philippe Daudet.....	215
♄ Saturne dans les Signes.....	219
♄ Saturne dans les Maisons.....	223
♅ Caractères d'Uranus. Comment il agit sur les signes au point de vue mondial.....	227
♅ Uranus dans les Signes.....	229
♅ Uranus dans les Maisons.....	234
♆ Caractères de Neptune, deux rêves : le médecin et la thèse qui n'était pas encore imprimée, le faire-part avant l'événement.....	237
♆ Neptune marque une période de 13 ans.....	239
♆ Neptune dans les Signes. particularité du Signe de la Vierge. Etude rapide de cycles d'Uranus. Etude rapide de plusieurs cycles de Neptune.....	240

♆ Neptune dans les Maisons	247
♇ Caractère de Pluton. Ce qu'en rapporte Volguine. Vérifications historiques, politiques, sociales	250
LES ASPECTS	253
<i>Particularités des aspects</i>	253
<i>Travaux du Colonel E. Caslant sur les amas</i>	254
<i>Etude détaillée des bons et mauvais aspects de chaque planète par rapport aux autres planètes</i>	255
☉ Le Soleil et les Planètes	256
☾ La Lune et les Planètes	258
☿ Mercure et les Planètes	260
♀ Vénus et les Planètes	262
♂ Mars et les Planètes	264
♃ Jupiter et les Planètes	265
♄ Saturne et les Planètes	266
♅ Uranus et les Planètes	266
♆ Neptune et les Planètes	266
LES ÉTOILES FIXES	268
<i>Opinions de Ptolémée et des Anciens</i>	268
<i>Les tableaux des Etoiles fixes. La méthode du Colonel Caslant</i>	269
LES DÉCLINAISONS	271
<i>Revenons aux Tables de Raphaël</i>	271
<i>Ce que sont les déclinaisons</i>	272
LES DIRECTIONS	274
<i>Le radical ou Radix, le thème de naissance. Son impor- tance</i>	274
<i>Il y a trois sortes de directions : les primaires, les se- condaires et les symboliques</i>	276
<i>Etude de chacune avec exemples</i>	276

L'Importance des DIRECTIONS SYMBOLIQUES. Elles témoignent en faveur de la loi d'harmonie et d'équilibre.....	283
Exemples sur les directions de Paul Doumer.....	284
CONSEILS FAMILIERS.....	290
L'Astrologie à la portée de tous.....	290
Elle est indispensable aux éducateurs; étant la base de l'orientation professionnelle. Elle assure les fondations de la médecine.....	291
Astrologie économique, financière, météorologique, maritime; l'astrologie des courses de chevaux.....	291
Astrologie mondiale. Clemenceau et la guerre de 1914.	292
Conseils prudents pour le dressage des thèmes.....	293
Précautions pour éviter les prédictions mauvaises....	294
Peut-on éviter les prédictions malheureuses ou déplorable?.....	295
TABLEAUX.....	
Quelques dates de naissance.....	298
Les fuseaux horaires dans le monde, tous partent de Greenwich. Les pays qui ont conservé l'heure locale ou solaire.....	301
L'heure d'été en France, en Belgique, en Hollande..	306
Tableau des chefs-lieux de département.....	309
Tableau des principales villes de l'Empire Français..	312
Tableau des principales villes du monde.....	316
Table pour convertir les degrés de longitude en minutes ou heures.....	324
Tableau des Etoiles fixes.....	326
Table des Maisons (établie par F. Ch. Barlet).....	327

EXPLICATION

L'ASTROLOGIE est la plus grande des sciences et la plus facile à apprendre. Elle paye immédiatement. On y acquiert la maîtrise avec une aisance qui fait rêver.

Seulement les règles de l'astrologie étant dispersées en maints ouvrages, il faut posséder une véritable bibliothèque pour s'initier et défricher des pages souvent clair-obscur. Les mathématiciens les ont trop fréquemment hérissées de formules qui ne sont pas accessibles au grand public. On a compliqué à plaisir des lois élémentaires.

Nous avons voulu mettre l'astrologie à la portée de tous. Les calculs qu'elle exige, on le constatera, sont à la portée d'un enfant de dix ans. Les déductions logiques que l'on en tire sont aussi simplistes. Le vocabulaire de la science des astres est lui-même modeste. A peine une vingtaine de termes, communs avec l'astronomie, en général. La chimie, la physique, la médecine ou même la cordonnerie ont un argot plus compliqué.

D'où vient que l'astrologie est dédaignée par les savants malgré les preuves impérieuses qu'elle apporte?

L'Université et les Académies ne se sont pas contentées de la nier: elles ont encore tenté de la déshonorer en la livrant aux charlatans, fabricants d'horoscopes gratuits, faux mages de Hollande ou de contrées asiatiques. L'influence astrale leur paraissait si saugrenue qu'ils ont préféré la nier plutôt que d'y aller voir.

Les médecins en constatant qu'Hippocrate et Gallien étaient astrologues, comme Ibn Sina, Avicenne, ne se sont pas dit que cela pouvait avoir une importance.

Les philosophes en apprenant que Socrate et Aristote étaient astrologues comme Pythagore, Platon et Saint-Thomas d'Aquin, ont haussé dédaigneusement les épaules.

Les astronomes sachant que Kepler, Cassini et Copernic interprétaient des horoscopes ont préféré sourire de pitié.

C'est une façon d'honorer les génies qui stupéfiera toujours les logiciens.

D'autant que si l'on a vu des savants de tous ordres faire amende honorable en prenant connaissance de l'astrologie, on n'a jamais vu d'astrologue s'en détourner ou même en médire. Elle est maltraitée par ceux qui l'ignorent, pour le principe et sans en savoir davantage. Les raisons qu'ils allèguent, en effet, ne résistent pas aux faits. Or, en science, l'expérience aura toujours le dernier mot. Même si l'on voulait prétendre que le cœur est à droite, il n'en battrait pas moins à gauche.

Vous vous souvenez du conte d'Andersen sur ce tailleur qui cousait, disait-on, des étoffes arachnéennes et confectionnait des costumes féériques. Le roi l'appela et se fit habiller par lui. La Cour s'ébahit en le voyant : qu'il était splendidement vêtu ! L'artisan capable d'une telle création était une créature angélique !

Mais quand le souverain sortit, paré de ce velours sublime, un cri s'éleva soudain de la foule :

« Mais il est nu ! »

Alors on reconnut l'imposture. Le tailleur n'était qu'un fumiste.

Tous ceux qui ont ricané de l'astrologie rappellent les courtisans d'Andersen. Ils sont aussi singuliers.

Un jour, aux Indes, un Européen en promenade, remarquant un attroupement, réussit à se placer au premier rang. Là, il vit un fakir qui marchait de long en large devant un âne.

Cependant les assistants s'ébahissaient et poussaient des cris admiratifs. Se penchant sur son voisin, le nouveau venu demanda la cause de cet enthousiasme :

« Comment, vous ne voyez pas que le fakir entre dans la gueule de l'âne et en ressort par la queue, entre ensuite dans le derrière et ressort par la tête ! »

Non, en vérité, il ne voyait pas cela, étant arrivé trop tard pour subir la fascination qu'imposait le magicien. Son cerveau, n'étant pas sous le charme, permettait à ses yeux de contempler ce qui était, non une imagination fantasmagorique.

Ceux qui parlent de l'astrologie à la légère rappellent les spectateurs qui croyaient éperdument que le bateleur mystique s'introduisait dans l'âne et serpentait dans son gros intestin ! Ils sont fascinés par ce qu'ils ont lu ou entendu. Offrez-leur ce livre et ils feront amende honorable. Quelques expériences rapides les convaincront.

Alors, ils nous aideront à faire progresser la science par excellence.

On ne trouvera pas ici de théories sur la manière dont les astres nous influencent. On ignore ce qu'est l'électricité et on ne l'utilise pas moins. On discute sur la propagation de la tuberculose, mais on la soigne, ce qui est plus essentiel. Le pourquoi des phénomènes nous échappe ; qui tente de remonter aux causes premières s'aperçoit vite que c'est plus glissant qu'un mât de Cocagne. Il suffit de constater les rapports entre les astres et nous ; leur évidence vous apparaîtra vite.

Pourtant nous soulignerons que si la lumière des étoiles vient jusqu'à nous au point de permettre à l'astro-physique de donner leur composition minérale et d'analyser les gaz composant leur atmosphère, elle modifie l'air que nous respirons et nous-mêmes par conséquent.

Les rayons cosmiques ne sont plus discutés. Découverts par Millikan, ils ont été certifiés après les randonnées aériennes des

Piccard et Max Cosyns. Si ces rayons existent, ils se modifient certainement suivant les évolutions des astres. C'est ce qu'a toujours affirmé l'astrologie.

Certes les leçons qui nous furent léguées ont besoin d'être passées au crible. Elles ont été souvent mal recueillies, ou déformées. D'autre part, des observations, vraies il y a quelque mille ans, ne sont-elles pas faussées aujourd'hui parce que le Soleil se déplace par la précession des équinoxes, tandis que les constellations sont également mobiles? Jusqu'à présent il n'y paraît pas, mais...

Les travaux des maîtres de jadis ont été aussi mutilés que les statues de Phidias. Ils ne nous sont pas parvenus intacts. Ce n'est pas pour rien, d'autre part, qu'on appelle « la Parole Perdue » la science auguste des Anciens.

La mise au point des connaissances d'autrefois, décantée par des chercheurs, a été complétée grâce à l'étude de milliers de thèmes, à des statistiques comparées et laborieuses. L'astrologie, science expérimentale, développera ses conquêtes. Déjà les services dont elle est capable sont aussi immenses que déconcertants. Elle déplace toutes nos connaissances et apporte une métaphysique, une éthique, une philosophie, une politique, une sociologie, une médecine, un art, car il n'est pas de domaine qu'elle ne domine. Partout elle imposera ses règles tutélaires et définitives. Capitale pour les éducateurs ou les cliniciens, elle permettra de trouver les vocations comme de redresser les caractères.

Rien n'est donc plus essentiel à connaître.

Etudions-la et, vous le constaterez : ce n'est pas sorcier.

CONNAISSANCE DU CIEL

LE ciel qui domine le monde apparaît aux habitants de la Terre comme semé d'étoiles, la nuit, lorsque la Lune se promène dans les constellations. Un astre royal domine le jour, notre Soleil.

Le Soleil a tout un cortège de planètes. Il est représenté par un disque, comme au temps des Egyptiens ☉, et la Lune est signifiée par un croissant ☾, les pointes à gauche, la déesse des nuits, disaient ses adorateurs, était bénéfique dans cette position.

Mercuré, qui ne s'éloigne guère du Soleil de plus de 30 degrés et que les Chaldéens appelaient le Scribe du Soleil, est symbolisé par un cercle, portant la croix au-dessous et les deux cornes lunaires au-dessus, ce qui donne ☿. Cela signifie qu'il est à la fois positif et négatif, donc androgyne. Aussi prend-il les qualités des étoiles avec qui il est en rapport.

Vénus c'est Mercure sans les attributs lunaires, c'est-à-dire ♀. Elle fut, autrefois, représentée par un miroir.

Mars est un cercle dont une flèche est dirigée vers la droite ♂. L'ensemble fait songer au bouclier et à la lance.

Jupiter rappelle le chiffre 4 que lui avaient attribué les Anciens, surtout les pythagoriciens. Pour eux, qui l'ignore, 4 formulait la décade parce que les éléments de 4, soit

$1 + 2 + 3 + 4 = 10$. Aussi incarnait-il la divinité suprême. Son signe est \mathcal{Z} , la première lettre du nom de Zeus.

Saturne, célèbre par son magnifique anneau, est exprimé par un h ainsi dessiné : \mathfrak{h} . On sait qu'il était appelé Kronos, en grec et que la couronne des rois fait souvenir de ce nom. Or, si l'on double l'image de Saturne de cette manière $\mathfrak{h}\mathfrak{h}$, n'obtient-on pas une tiare, c'est-à-dire la figuration du pouvoir grandiose, à la fois temporel et spirituel?

Au XVIII^e siècle Herschel, fou d'astronomie comme le vieil Hokusai était fou de dessin, découvrit Uranus. On a donné comme symbole à cette planète un H majuscule d'où pend un cercle ainsi qu'un balancier \mathfrak{H} . Or, il est curieux de constater qu'un hiéroglyphe analogue ornait les armes de l'Ukraine, autrefois, et l'Ukraine passait pour être influencée par le Verseau où règne Uranus.

Au XIX^e siècle Le Verrier calcula la position de Neptune, qui fut peu après trouvé dans le ciel par Galle, à Berlin. On lui attribua le trident du dieu mythologique Ψ .

Enfin, en 1930, l'observatoire Lowell surprit Pluton, que des occultistes annonçaient, d'ailleurs, comme ils signalent la découverte prochaine de Proserpine, planète encore inconnue. On avait donné à cet astre le nom de Lowell, mais la fillette du savant lui préféra celui du dieu des enfers. Il est figuré ainsi \mathfrak{P} d'une façon générale.

Les astrologues allemands préférèrent représenter Uranus avec le disque du Soleil complété par la flèche de Mars, c'est-à-dire \odot . Cela se défend car Uranus n'est pas sans analogies avec le Soleil \odot par son don créateur, mais un Soleil bizarre et il n'est pas sans rapport avec Mars $\♂$.

La Terre elle-même est une sphère sommée de la croix, telle qu'on la voit dans la main des empereurs, \oplus . La sphère est noire, afin qu'on ne la confonde pas avec Vénus, peut-être aussi parce qu'elle représente une fichue planète.

Ces astres qui sont la raison d'être de l'astrologie se meuvent dans le Zodiaque, bien que le Zodiaque soit une représentation symbolique du ciel. Il n'existe pas. On ne saurait le voir par conséquent mais c'est le chemin que parcourent le soleil et les planètes et s'il n'est pas perceptible on doit évoquer, à son sujet, la trajectoire de la balle de fusil.

Les constellations zodiacales, qui l'entourent et se confondent avec lui, nous sont familières. On peut admirer leurs lumières scintillantes.

C'est parmi les constellations zodiacales que les planètes se meuvent. L'astronomie, par commodité, a adopté le Zodiaque, purement intellectuel. Il est essentiel dans l'astrologie.

Les divisions du Zodiaque portent des noms de constellations zodiacales dont les principales sont, dans l'ordre: le Bélier, le Taureau, les Gémeaux, le Cancer, le Lion, la Vierge, la Balance, le Scorpion, le Sagittaire, le Capricorne, le Verseau et les Poissons.

D'une étendue inégale, elles sont diamantées par les clous stellaires. Elles forment le ciel des étoiles fixes des Anciens. Mais elles sont décalées, par rapport au Zodiaque, d'un signe environ. C'est ainsi que la constellation des Poissons est dans le domaine du Bélier, ou la constellation du Cancer dans celle du Lion. Leur ciel recule de 50 secondes par an et, par conséquent, est d'accord avec la précession des équinoxes.

Si les constellations sont plus ou moins étendues) certaines embrassent en effet un signe et demi), par contre les signes du Zodiaque ont une grandeur exactement pareille. Le cercle, par eux, est divisé en 12 parties de chacune 30 degrés, origine du Zodiaque qui est une construction mathématique, une harmonie numérique.

Ces signes, qui ne correspondent pas exactement aux constellations, ont pris leur nom et, dans l'ordre, s'appellent le Bélier, le Taureau, les Gémeaux, le Cancer, le Lion, la Vierge,

la Balance, le Scorpion, le Sagittaire, le Capricorne, le Verseau, les Poissons.

Ils ont une représentation hiéroglyphique.

Le Bélier c'est les deux cornes du conducteur des troupeaux : en Bretagne, il y a un demi-siècle à peine. les vaches étaient menées par des boucs protecteurs. D'où le symbole Υ .

Le Taureau $\var�$ résume la tête de l'animal qui fut sacré et dont les courses de toros rappellent l'antique culte.

Les Gémeaux sont les divins frères mythologiques, Castor et Pollux, qui eurent pour sœur la belle Hélène, la merveilleuse Hélène de Troie. Ils sont figurés par deux petits enfants se tenant la main X et, par synthèse, donnent l'équivalent du II des chiffres Romains.

Le Cancer est l'idéogramme d'Isis, coiffée du Vautour et se contemplant dans le monde, qui lui sert de miroir. L'ensemble forme le nombre 69 horizontal et est exprimé par C .

C'est la queue du Lion qui, dans le 5^e signe est représentée par Q .

La Vierge, c'est Cérès couronnée d'épis, c'est aussi la mère portant son enfant et qui est ainsi imagée m .

La Balance, animée par l'Esprit de Justice, résume l'équilibre indispensable à l'univers, dont tout dépend et elle a le symbole S .

Le Scorpion, le transformateur, qui refait de la vie avec la mort, rassemble les pattes et la queue de l'animal — *in cauda venenum* — et devient m .

Le Sagittaire c'est le Centaure Chiron, le précepteur d'Achille, l'ami d'Hercule et qui fut atteint au genou par une de ses flèches, ce qui lui occasionna une blessure inguérissable. La flèche l'incarne A .

Le Capricorne est un animal fabuleux, à la fois terrestre et aquatique, moitié chèvre moitié dauphin et dont l'idéogramme rassemble les cornes de la chèvre et le corps en volute

du dauphin, qui se termine en queue de sirène; l'ensemble donne ♋.

Le Verseau, signe d'une importance extrême pour notre temps, devrait s'écrire le Verse-Eau (Aquarius en latin). Il



Les astrologues, d'après Holbein.

est représenté par un homme versant de l'eau et la surface ridée du liquide est figurée par deux traits tremblés ∞.

Les Poissons sont deux poissons debout sur leurs queues et dont les têtes s'éloignent légèrement. Ils forment ce symbole ♋ et, par analogie ♋, c'est-à-dire deux poissons réunis par un trait.

Pour les astronomes les signes du Zodiaque sont des divisions commodes. Il est plus facile, en effet, d'indiquer l'emplacement d'un astre par une longitude immédiatement

répérable, plutôt que d'exiger des calculs pour une mise au point. On ne renonce pas aisément à une habitude, d'autre part. Les astrologues considèrent que les douze signes du Zodiaque ont des propriétés particulières, un dynamisme personnel. et ce n'est pas douteux.

Pourquoi? Nous pourrions, évidemment, nous préoccuper d'une explication. Celle-ci, par exemple. La terre, en tournant sur son axe produit, comme les électro-aimants, de l'électricité qui remplit l'espace sidéral. Celle-ci aurait des facultés diverses suivant les régions du ciel où elle se trouverait. Cette hypothèse en vaudrait une autre. Cependant mieux vaut n'en tenir aucun compte.

L'astrologie ne s'accommode pas des pourquoi. Elle explique les effets; les causes lui échappent.

Parce que le Zodiaque a une existence idéale, ne concluez pas qu'il est inutile, ainsi que l'ont proclamé certains réformateurs. Nul n'a rencontré sur le boulevard, ou prenant l'apéritif, la Justice, la Vérité, le Bon Sens, l'Intelligence. Cependant on ne se contente pas de les invoquer, on sent qu'ils planent dans l'espace.

Acceptez les principes qui vous seront proposés ici, même s'ils vous paraissent étranges et saugrenus. D'abord parce qu'ils sont contrôlés par une expérience plusieurs fois millénaire. Ensuite parce qu'en vous y référant vous serez bien obligé de constater leur valeur.

Peut-être enrichirez-vous, plus tard, la science des astres. Pour le moment suivez le guide, sans arrière-pensée. Lui aussi a été souvent étonné en étudiant l'astrologie. Ce qui lui paraissait le plus inconcevable s'est si fréquemment révélé sérieux qu'il en a pris son parti.

Donc les astrologues ont des idées précises sur les signes du Zodiaque, tour à tour positifs et négatifs, humides ou secs, aimés de certains astres ou en mauvais rapports avec eux.

Résumons l'idée du ciel pour l'astrologie.

La Terre fait partie d'un monde fermé qui est l'un des éléments de l'univers, infini, illimité, incompréhensible. Ce monde est clos par les constellations zodiacales, le ciel des

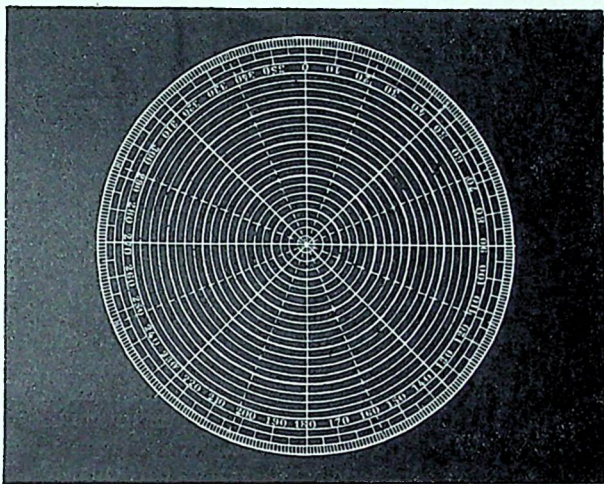

Division du cercle en 360 degrés.

étoiles fixes, au-dessous duquel est placé le ciel zodiacal, les douze signes du Zodiaque. Le Ciel enveloppe la Terre. Les compartiments du Zodiaque vont du centre aux extrémités comme les rayons d'une roue.

La position des astres dans l'univers est exprimée en degrés de longitude et de latitude. On pourrait dire que ceux de longitude fixent la place occupée en étendue, la latitude disant la position en profondeur.

Habituez-vous aux symboles des signes et des planètes,

moins farouches que ceux de la chimie organique ou des sigles de la politique. La flèche du Sagittaire est plus éloquente que ces rassemblements de lettres : C. G. T. ; S. F. I. O. ; P. R. S. ; P. S. D. F. ; A. D. R. ; et autres, sans compter les P. C. D. F. qui enviaient L'A. L. P. G. P., la célèbre Artillerie lointaine pour gens pistonnés.

Reprenons donc ces indications.

Les signes sont, dans l'ordre : le Bélier γ , le Taureau τ , les Gémeaux II , le Cancer ♋ , le Lion ♌ , la Vierge ♍ , la Balance ♎ , le Scorpion ♏ , le Sagittaire ♐ , le Capricorne ♑ , le Verseau ♒ et les Poissons ♓ .

Et voici les planètes :

Le Soleil, La Lune, Mercure, Vénus, Mars, Jupiter, Saturne,



Uranus, Neptune, Pluton.

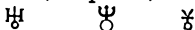

Le ciel est représenté par un cercle que divisent les douze signes en parties égales. Autour de lui on place les planètes et les Maisons, dont nous expliquerons plus tard le sens et les attributions. Evidemment une image n'est qu'à deux dimensions, tandis que tout est voué aux trois dimensions dans la nature. D'où la nécessité de se dire que le croquis représentant un ciel, reflet de ce prodige vivant, en a les particularités. En l'admettant on devient planétaire et tout devient plus clair. Comment un être, pour vous, pourrait-il être sensible aux vibrations universelles si vous n'en aviez pas le sens ?

Et vous constaterez plus tard que chacun est le centre du monde, ce qui est un premier prodige.

LES SIGNES DU ZODIAQUE

Les signes du Zodiaque sont de nature différente et appartiennent à quatre groupes, les quatre éléments des Anciens, le Feu, la Terre, l'Air et l'Eau.

En partant du signe du Bélier et dans le sens du Zodiaque, contraire à celui des aiguilles d'une montre, mais qui est celui de la marche du Soleil dans l'espace, leur ordre invariable est Feu, Terre, Air, Eau, qu'il convient d'apprendre par cœur.

Les signes de même nature sont éloignés de 120 degrés.

Comme les signes du Zodiaque se suivent ainsi : le Bélier Υ , le Taureau \mathcal{T} , les Gémeaux Π , le Cancer \mathcal{C} , le Lion \mathcal{L} , la Vierge \mathcal{V} , la Balance \mathcal{B} , le Scorpion \mathcal{S} , le Sagittaire \mathcal{A} , le Capricorne \mathcal{C} , le Verseau \mathcal{V} et les Poissons \mathcal{P} , les signes de Feu sont :

Le Bélier Υ , le Lion \mathcal{L} et le Sagittaire \mathcal{A} .

Le Taureau \mathcal{T} , la Vierge \mathcal{V} et le Capricorne \mathcal{C} sont des signes de Terre.

Les signes d'Air groupent les Gémeaux Π , la Balance \mathcal{B} et le Verseau \mathcal{V} .

Enfin les signes d'Eau rassemblent le Cancer \mathcal{C} , le Scorpion \mathcal{S} et les Poissons \mathcal{P} .

Ils ont d'autres propriétés étant cardinaux, doubles ou fixes.

Les signes cardinaux signalent les solstices et les équinoxes. Ils divisent le ciel en une immense croix aux branches égales. Ils sont éloignés de 90 degrés, les signes solsticiaux et ceux des équinoxes étant réciproquement opposés et appartenant à des éléments différents.

Les signes cardinaux sont le Bélier Υ fixant l'équinoxe de printemps et la Balance ♎ qui marque l'équinoxe d'automne, le Cancer ♋ passage du solstice d'été, la Saint-Jean aux feux magnifiques et le Capricorne ♏ qui signale le solstice d'hiver, fêté par la Noël.

On dit aussi que les signes cardinaux sont mobiles, c'est-à-dire mouvants.

Les signes fixes sont le Taureau ♉ , le Lion ♌ , le Scorpion ♏ et le Verseau ♊ , un signe de terre, un de feu, un d'eau et un d'air, car tous les éléments sont représentés dans chaque catégorie.

Les signes doubles sont les Gémeaux ♊ , la Vierge ♍ , le Sagittaire ♐ et les Poissons ♓ .

Les *Signes cardinaux* ou mobiles sont pareils aux gonds des grandes portes du ciel. Ils appartiennent à un élément différent, le Υ Belier étant de Feu, le Cancer ♋ d'Eau, la Balance ♎ d'Air et le ♏ Capricorne, de Terre. Ils ont pour attribution le changement, l'inquiétude, l'action, l'initiative, et, par conséquent, l'esprit d'entreprise, l'aptitude au commandement, l'aversion pour la contrainte. Ils affirment donc la personnalité.

Les Signes fixes, qui suivent les cardinaux, tendent à l'optimisme et n'aiment guère le changement : peut-être parce que celui-ci, quand il se présente, apporte un bouleversement. Les signes fixes disent donc stabilité, fermeté, dont l'excès donne l'obstination. Ce qui dure commence volontiers sous des signes fixes, ceux-ci tendent à ancrer les événements.

Les Signes doubles sont aussi appelés mutables. Ils s'adaptent aux situations, leur nature étant flexible, nuancée, capricieuse, diverse, se prêtant aux transformations, obéissant aux rythmes des heures. Impressionnables, versatiles, subtils, critiques, ayant amour des détails, dons d'observation, esprit judicieux, finesse et malice, ils ont pour défauts l'indécision, l'irrésolution, un pessimisme variable et un risque de fourberie.

Naturellement ces définitions ne valent que si la majorité des planètes les plus puissantes se trouve dans une série de signes appartenant à la même famille.

Comme il faut se mettre dans la tête la formule Feu, Terre, Air, Eau, il est nécessaire d'y ajouter, en partant également du Bélier Υ , celle-ci : Cardinal, fixe, double. Plus tard on saisira l'importance de ces attributions.

Les signes de FEU sont chauds et secs, ceux de TERRE froids et secs, ceux d'AIR chauds et humides, ceux d'EAU humides froids.

Certes ces qualifications pourront paraître étranges, mais elles ont fait leurs preuves.

Les Signes de FEU signifient : chaleur, activité, expansion, enthousiasme, autorité, initiative, énergie physique; ceux de TERRE disent fixité, méthode, stabilité, concentration, prudence, voire lourdeur; ceux d'AIR ont un sens vivifiant et subtil : l'assimilation, l'impulsivité, l'ingéniosité, l'intelligence sont leur apanage; pour les signes d'EAU, passivité, mollesse, impressionnabilité, instabilité, sensualité, imagination, inconstance sont à retenir.

Ces caractéristiques ne sont pas choisies au hasard. Quand on pense aux signes de Feu ou d'Eau, de Terre ou d'Air il faut se reporter à ce que nous connaissons de ces éléments. Ainsi l'eau et la terre éteignent le feu, qui est au contraire avivé, exalté par l'air; la terre couve le feu et le mûrit. L'air

avive le feu, fait exploser la terre quand elle le comprime sans ménagements, vitalise l'eau qui est lourde, indigeste, sans âme lorsqu'il n'a pas pénétré ses molécules, mais la source expulse l'eau, sous forme de bulles, quand elle s'est gorgée d'air à l'excès. La terre qui n'est pas pétrie, divisée par l'eau est compacte, dure comme le roc; elle est stérile si l'air ne l'anime pas; le feu la transforme et parfois la sublimise.

Pensez aux combinaisons des quatre éléments et transposez-les : des propriétés nouvelles vous apparaîtront.

C'est ainsi que l'eau, épousant la forme des vases, en conservant ses facultés, s'adapte, se laisse enfermer en conservant sa personnalité: l'eau prend l'odeur de tout ce qu'elle frôle. Un choc extérieur a-t-il fêlé le flacon? Elle s'enfuit.

Les signes d'Eau attribueront, par conséquent, souplesse, facilité à se prêter, mais sans se modifier, caractère fermé, secret, que l'on croit connaître parce qu'il paraît transparent et forme miroir, faculté de souffrir dont il ne faut pas abuser: une blessure invisible pouvant amener langueur ou lent épuisement.

N'insistons pas: il était bon de dire quelques mots d'une méthode entre toutes ingénieuse.

Les signes présentent trois états des éléments. Ainsi le Bélier Υ est le feu exalté, le Lion Ω le feu vital, le Sagittaire \rightarrow le feu attendri, décanté. La terre grasse du Taureau ♉ , printanière et couverte de fleurs, n'est pas la terre des récoltes de la Vierge ♍ , ni la terre dure de l'hiver que domine le Capricorne ♏ ; l'eau calme comme un miroir du Cancer ♋ n'est pas semblable à l'élément écumant, pourrissant et tourmenté du Scorpion ♏ , ni l'eau fécondante, vive, pareille à celle des gaves bleus des Poissons ♐ . Ni l'air altier des Gémeaux ♊ , à la douceur de la Balance ♎ et à l'inquiétude fervente du Verseau ♑ . Ils se complètent et représentent trois états de la matière.

En dehors de ces propriétés générales chaque signe a ses particularités.

Ici, nous devons signaler que *la clef de l'astrologie est l'analogie*. Tout pour elle est rapports, familiarités, déductions qui s'enchaînent. La valeur d'un signe s'étend à l'infini, car il représente non seulement ses attributions, mais des correspondances qui se déroulent merveilleusement. Plus on a l'esprit agile et subtil, plus les concordances apparaîtront. Le sens des signes est à la fois immuable et mouvant. C'est le jeu le plus intelligent qui ait jamais été combiné : il fait pénétrer dans le secret même de la vie.

Pour l'instant, contentez-vous des significations traditionnelles, mais en sachant que vous pourrez les élargir lorsque vous commencerez à interpréter un thème suivant les principes, bien simples en vérité.

Pour discerner l'importance des douze signes, n'est-il pas utile de dire un mot de la précession des équinoxes?

On sait que le Soleil ☉ parcourt le Zodiaque en 365 jours un quart; mais, chaque année, son point de départ s'éloigne légèrement. Supposons qu'un coureur s'entraîne sur une piste circulaire et que le poteau de départ soit reculé de deux mètres chaque fois. En apparence, rien ne sera changé dans le circuit. En réalité, le sportif fera le tour à reculons et directement à la fois.

Chaque année le Soleil est de 50 secondes en retard, secondes qui ne mesurent pas le temps mais l'espace. Il laisse un degré derrière lui en soixante-douze ans et les trente degrés d'arc qui composent un signe zodiacal en deux mille cent soixante années. Le soleil fait donc le tour du Zodiaque en douze fois ce chiffre, c'est-à-dire 25.920 ans.

Ces rythmes se retrouvent dans notre vie quotidienne, car l'homme respire dix-huit fois par minute, c'est-à-dire 25.920 fois en 24 heures.

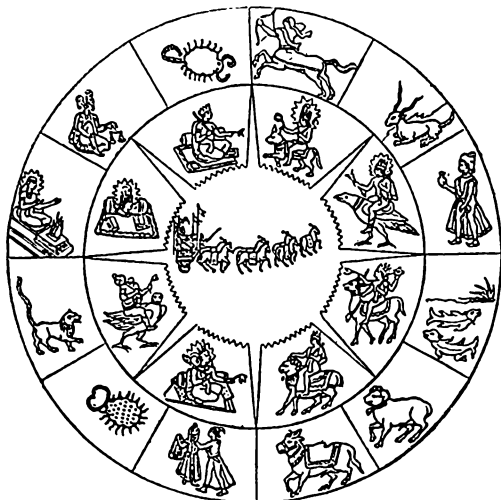

Ancien Zodiaque hindou connu sous le nom de RASHI CHAKRA.

Ce Zodiaque est particulièrement intéressant. Le char du Soleil, au centre, surgit en effet d'une ligne idéale entre la Vierge et le Lion. A partir du Lion et dans l'ordre on reconnaîtra : Le Cancer ou l'Ecrevisse, les Gémeaux, le Taureau, le Bélier, les Poissons, le Verseau, le Capricorne, le Sagittaire, le Scorpion, la Balance, enfin la Vierge. Il y a douze mille cinq cents ans que le Soleil était à cette place dans les constellations zodiacales. Cette gravure a donc 13.000 années.

D'autre part, les figures inscrites dans le 2^e cercle sont au nombre de 8. Elles représentent les planètes qui gravitent autour du Soleil, prince des astres. Par conséquent, à cette lointaine époque, on connaissait Uranus et Neptune ce qu'indique aussi le nombre des chevaux. Complétez-les : ils sont 7 et représentent les sept planètes, moins le Soleil et la Lune; par conséquent...

Le Soleil parcourt le Ciel, chaque année, en 24 heures de 60 minutes multipliées par 365 jours, c'est-à-dire 25.920 minutes.

Le sang bat dans nos artères à 72 pulsations par minute, c'est-à-dire que nous respirons une fois quand notre cœur bat

quatre. Ces 72 pulsations ne rappellent-elles pas les 72 ans nécessaires au point vernal pour parcourir un degré du ciel à contre-temps?

Dans ce singulier mouvement le Soleil a parcouru plusieurs signes, depuis les temps légendaires. Le *Rachi Tchakra*, zodiaque hindou, le confirme. En examinant le Char du Soleil, et son étincelant cortège, on constate qu'il surgit d'une ligne idéale entre la Vierge et le Lion. Cela donne à cette gravure douze mille cinq cents ans car le Soleil ☉, par la précession, était à cette place il y a douze millénaires et demi! Le monde civilisé qui est vieux, a passé par d'amples et tragiques éclipses.

Mais la Vierge ♍, le Lion ♌, le Cancer ♋, les Gémeaux ♊, le Taureau ♉ et le Bélier ♈ ne vous rappellent-ils pas les grandes religions symboliques qui jalonnent l'humanité?

La Vierge-Mère est vénérée depuis on ne sait quand. Les Lions ont orné les temples des Indes et de la Perse. Sous le Cancer ♋, Thot-Hermès apporta à l'Égypte les lois qui lui ont assuré la prééminence et le culte d'Isis s'épanouit non seulement sur les bords du Nil, mais dans toute l'Europe. Ne sait-on pas que Paris doit aux adeptes d'Isis son nom et que Notre-Dame de Paris est bâtie sur les fondations d'un temple isiaque?

Après le Cancer ♋, on a célébré les divins frères, les Gémeaux ♊, dont l'*Illiade* conte quelques fastes et puis le Taureau ♉ vint avec le culte de Mithra, les taureaux à tête d'homme de Suse, le taurobole, sacrifice étrange destiné à purifier ceux qui recevaient la pluie de sang, les courses de toros, rites, cérémonies plus que jeux et même la promenade du bœuf gras.

Sous le signe du Bélier ♈ nous avons eu la religion de l'agneau et celle du bélier, le cycle établi par Ram, grand prophète celte et l'adoration envers Rama. Ram et Rama



Copie d'un zodiaque égyptien du temps des Ptolémée. On y découvrira sans peine, en haut du cercle, à gauche, le Taureau que suivent, en descendant sur la gauche, dans le sens de la marche du Soleil, les Gémeaux, le Cancer, le Lion, la Vierge, la Balance, le Scorpion, le Sagittaire, le Capricorne, le Verseau et les Poissons.

sont les noms du bélier. Les Juifs sont les fils du Bélier, non seulement par le sacrifice d'Abraham, mais en raison du bouc émissaire. On sait même qu'ils ont une ressemblance physique avec cet animal.

Et quand le Soleil parvint au signe des Poissons ♋...

Souvenez-vous : le signe de reconnaissance des premiers chrétiens n'était pas la croix mais le poisson. La croix, sacrée pour toute l'antiquité, depuis toujours et partout, était considérée, avec raison, comme païenne par les fidèles du Christ. Pour le poisson on a prétendu que c'était l'anagramme de la célèbre formule :

IESOUS CHRISTOS THEOU UIOS SOTER

(Jésus-Christ de dieu Fils Sauveur)

dont les premières lettres donnent I.C.H.T.U.S., *ichtus*, c'est-à-dire poisson. Sans doute, mais Jésus, qui fit de ses disciples recrutés parmi les pêcheurs, des pêcheurs d'hommes, a tous les caractères du Messie des Poissons ♋.

Le catholicisme, grand culte de la dernière ère, a les propriétés de ce signe avec le mahométanisme.

Ainsi, chaque fois que le Soleil ☉ règne plus particulièrement dans un signe, par la précession des équinoxes, une immense religion, de caractère œcuménique, s'épanouit, règne, transfigure l'époque et en porte le témoignage. On verra même qu'elle persiste, en général, dans les contrées soumises, zodiaquement, à la même influence...

Vous sentirez, plus tard, la force de ces constatations et vous pourrez même vous distraire à recomposer les anciens cultes en groupant ce qui est personnel aux divers signes.

Si un signe colore une période de deux mille ans, ses significations doivent être impérieuses.

Certes !

Signalons-en quelques-unes, au passage, sans insister.

Le Bélier ♈ est le chef, le guide, le conducteur du troupeau,

le berger par excellence. Il ordonne les migrations, choisit les vallées abritées, s'inquiète des périls, est constamment sur le qui-vive. Il aime la vie, sème ses rejetons, se cabre devant un péril, s'affirme ardent et batailleur moins par bravoure que



Zodiaque chinois sur un talisman.

par oubli du péril. Audacieux, entreprenant, la confiance qu'on lui témoigne l'aiguillonne. Il chérit les animaux et, d'autre part, n'a pas peur de faire couler le sang. Pour lui la faim justifie les moyens car il franchit les barrières en cas de besoin. Mais ce qui est convenu mérite son respect. Il est même formaliste à cet égard. Plus entêté par habitude que par réflexion, il est difficile à convaincre et patient jusqu'à l'explosion. Attendre et voir venir est sa devise, avec quelle prudence, car il surveille constamment les routes.

Qu'est d'abord le Taureau 丑 ? Un ruminant lent dans sa démarche et sa pensée, ami de la verdure, qui ne connaît pas de contrainte quand le désir le fait s'ébrouer, qu'on transformé souvent en bœuf et qui, alors, est promis aux labours

comme à la boucherie. Son port est majestueux et les femmes lui sourient. Il accueille les hommages avec bienveillance, toujours prêt pour une politesse et musarde ensuite dans la solitude. Gourmand, entêté, impatient quand une envie le prend, robuste, le sommeil lourd, il va droit son chemin comme il trace un sillon et ne prend conseil que de lui-même. Bon compagnon, facile à vivre, malgré des colères soudaines dont un rien suffit à le détourner. Immense est sa faculté d'oubli.

Les Gémeaux II sont deux enfants se faisant vis-à-vis. Ils se ressemblent à tel point qu'on les prend l'un pour l'autre. Ils se donnent volontiers la comédie et se regardent vivre en raison de cette dualité, *homo duplex*. Ce qui les caractérise par-dessus tout : la jeunesse. L'adolescence se prolonge en eux et ils aiment les études, les joies prises en commun. Les foules les attirent. Ils adorent faire de l'effet. L'originalité les flatte et leur franchise est étudiée. Ils entassent les connaissances et dilapident volontiers parce que, pour eux, le monde commence demain. Très adroits de leurs mains, ils contemplent la nature et regardent les cieux en rêvant de les conquérir. Toujours un peu écoliers, superficiels et brillants, ils gardent de l'enfance un besoin d'être protégés et la faculté d'obéir. Il leur arrive de n'aimer qu'en idée, sans passer à l'action.

Le Cancer ou l'Ecrevisse ♋ représente l'évolution de l'œuf primitif — tout vient d'un œuf enseignait Orphée — pour parvenir à l'homme. On sait que l'embryon épouse une série de formes avant d'aboutir à l'état de fœtus replié sur lui-même dans le flanc maternel. Le Cancer ♋ représente donc la vie multiforme, grouillante, fabuleuse des profondeurs et se teinte suivant le lieu et l'atmosphère, sensible à tous les changements. C'est un lac aux eaux dormantes et insondables où grouillent les instincts. Il ne faut donc pas s'étonner qu'ils

ait été incarné par les Puniques dans le serpent aux mues perpétuelles et qui est la plus fluidique des créatures. Il garde la mémoire de tout ce qui fut, même de ce qui ne laissa pas de trace, car le souvenir est sa raison d'être. L'écrevisse marche à reculons et le cancer ♋ sera donc invinciblement entraîné vers le passé.

Le Lion ♌ est le plus noble des animaux : sa tête est humaine. Libre, fier, calme, tranquille, effrayant dans ses colères, loyal dans la bataille, négligeant dans la défense, incapable de subir l'esclavage et toujours redoutable, même quand on croit l'avoir capturé dans un filet, il est majestueux avec naturel. C'est un fils du Soleil qui vit au jour le jour, car les réserves sont intarissables pour son appétit et il ne tue jamais par plaisir. Sa lionne est terrible quand ses enfants sont en péril.

Le lion ne change pas volontiers de tanière et rien ne compte guère que sa personne, à ses yeux, souvent malades. Il n'éprouve qu'indifférence pour les autres êtres, bien qu'il les protège, à l'occasion, par générosité. Il se rassemble parfois en troupes pour des expéditions aventureuses et tombe volontiers en des pièges.

Tous ces caractères léonins appartiennent au signe du Lion ♌. On les connaîtra mieux encore en se reportant aux fables de La Fontaine, dont les thèmes proviennent de l'Inde, en général, et qui rassemblent, notamment pour le prince de l'animalité, des traits incomparables de précision. Les lions de La Fontaine ressortent au ♌ astrologique.

La Vierge ♍, c'est d'abord Cérès couronnée d'épis, donc les récoltes. Quand les gerbes ont été rassemblées il est indispensable de les protéger, puis de les transformer en pains sur le foyer où dort la flamme perpétuelle que la Vestale a consacrée et dont elle prolonge la vie. Autour du feu la maison s'est édifiée, où règne la mère qui, par son industrie, rend les

aliments donnés par la nature savoureux et plus bienfaisants.

La mère, n'est-ce pas aussi l'enfant, espoir, promesse de l'avenir, qui a besoin de tous les sacrifices pour devenir adulte et créer à son tour?

La protection de la famille exige des connaissances pratiques, une science quotidienne, le goût de la prévoyance, l'économie, la recherche du mieux-être, une perpétuelle ingéniosité servie par un savoir plus nécessaire que brillant, et quelle patience!

Ce nom de Vierge doit aussi attirer l'attention car il n'a pas été choisi en vain. On ne reste telle que si l'on ne se marie pas, aurait dit M. de Lapalisse en souriant, et c'était un sage. Cette indication de célibat est à retenir.

La Balance ♎ est symbolisée par une belle femme ornée d'une balance; elle incarne donc la justice, la mesure, l'équité. Mais la mesure c'est l'harmonie, donc les nombres, l'ordre universel, la paix, le peuple heureux. Tous les sens attachés au mot latin *libra*, si proche de *liber*, lui sont dévolus et la Balance ♎ exprime contre-poids, niveau, hauteur dans les actes, mais aussi accommodation, compréhension, sagesse, goût, choix intelligent.

La mesure c'est la musique, mais également l'astronomie, la maîtrise de soi, la compréhension facile et l'esprit critique, voire la tendresse obtenue par un accord. La Balance ♎ est sociable puisqu'elle équilibre *deux* plateaux, aussi parce que la justice est non seulement le besoin mais l'anxiété des hommes.

Le Scorpion ♏ est bien différent. C'est un arachnéide. Il est patient, secret, caché et tend des pièges pour sa nourriture. Sa queue est pourvue d'un dard venimeux avec lequel il tue les victimes que lui désignent les dieux : le bel Orion fils de Neptune, Orphée tentant de ressusciter la dryade Eurydice et

s'étant retourné en revenant des Enfers. Il a donc un rôle de bourreau. Exécuteur des hautes œuvres, il obéit à la nécessité, exerce une fonction horrifique mais quasi sacrée. Aussi a-t-il pour devise et raison : Fais le bien tu n'en seras pas récompensé, fais le mal tu n'en seras pas puni. Evidemment, puisqu'il remplit un rôle.

Le nom du scorpion a été donné à des armes, notamment à une grosse arbalète, ce qui ne saurait être négligé. On sait que devant un péril il se tue. Il se déplace en zigzag et l'on doit tenir grand compte de cette particularité. La philosophie qu'influence le Scorpion ♏, en effet, marche en crabe; elle est tortueuse et elle a souvent des conclusions déconcertantes.

Ce signe zodiacal exprime la Transformation, par le venin de l'insecte et aussi par la mort, passage, renouvellement. Les cadavres de feuilles ou d'animaux naissent d'autres formes, des possibilités multiples. Le Scorpion est donc un purificateur. Ainsi que Siva il dévaste pour appeler une autre aurore, permettre renaissance et métamorphoses, exciter l'appel vers l'inconnu. Comme il est un messager obscur et tragique des dieux, la bête qui marque le huitième signe est vouée à une métaphysique confuse, en perpétuel devenir, instinctive et qui cherche passionnément ses voies, dans une brume.

Le Sagittaire ♐ n'est-il pas signalé, sur les zodiaques anciens? par un Centaure brandissant un arc? Oui, et la mythologie nous apprend que le Centaure Chiron, quand il eut renoncé à l'immortalité à cause de la blessure atroce qu'une flèche d'Hercule lui infligea au genou, devint la belle constellation.

Mais c'est le signe qui nous occupe.

Qu'étaient les Centaures? Des êtres monstrueux, chevaux aux torsos humains, procréés par le fils d'Ixion en s'unissant aux cavales de Thessalie. Kantharos, rejeton du maudit attaché par Jupiter à une roue ailée, était né de la nuée

modelée par le maître de l'Olympe qui lui donna l'apparence d'Héra ou Junon, dont Ixion était amoureux. Ses fils aux galops furieux étaient exaspérés de désirs, indomptables et violents.

Mais le plus célèbre des Centaures est Chiron, fils de Cronos ou Saturne, bienveillant, doux, grand chasseur mais surtout incomparable médecin. On l'appelait le plus juste des Centaures. Apollon lui confia l'éducation de son fils Æsculape, dieu de la médecine, et le Centaure Chiron fut également, plus tard, le précepteur d'Achille. Il apprit aux hommes la signification des plantes et l'art de trier les simples. Son nom a été attribué à la bienfaisante centauree. Chiron fut également le maître de l'Hercule solaire. La musique est son domaine, comme la magie et la divination, car il maniait, avec une égale virtuosité, l'arc, la lyre et le bistouri.

Nous nous sommes étendu sur ces explications afin de montrer la méthode à suivre. Car dans ces diverses anecdotes nous allons voir se dessiner les particularités du Sagittaire ♐.

La chasse lui est dévolue, non la capture de la proie pour le besoin, mais sa recherche par goût sportif. Il enfante des illusions et prend leur forme. Il est l'ami des grands et se montre bienveillant, bienfaisant, volontiers amoureux, voire salace. Il a les chevaux en adoration.

Autrefois médecine, magie, divination et musique appartenaient à la religion, étaient ses moyens d'expression. Qui les mettait en œuvre? Les sacerdotes et les plus éminents à qui le soin de cultiver le tendre cerveau des enfants était également dévolu. Ministres, chefs religieux, penseurs traditionnels, ce sont aussi des arbitres nés. Mais le tempérament ardent des Centaures gronde encore souvent en eux et l'amour est une de leurs préoccupations les plus pressantes.

Le Capricorne ♑ est-il plus malaisé à définir? Examinons son symbole.

C'est un animal terrestre et aquatique, mi-chèvre, mi-dauphin, qui signale, par conséquent, le passage des animaux marins aux mammifères. Sur les rocs émergés il s'accrocha avec obstination, défiant la nature, lui imposant sa volonté. Il l'a forcée avec rudesse.

Pour le *Dictionnaire de la Fable*, qu'il convient de lire avec précaution, le Capricorne « est le dieu Pan qui, craignant le géant Typhon, se changea en bouc et fut mis par Jupiter au rang des douze signes du Zodiaque ». Pan représente, lui aussi, l'évolution magique de l'animal à l'homme, puisque cet être au teint rouge, cornu, avait des sabots de chèvre et le corps poilu. Ce mythe rappelle à la fois les hypothèses de ces deux rivaux en science, Lamarck et Darwin.

Quant à Typhon, Homère, le plus savant des poètes, rapporte que Junon fit naître ce monstre en frappant la terre de sa main. Il apparut avec cent têtes, entouré de vapeurs, crachant des flammes, poussant des hurlements et il eut pour enfants les fléaux dont Hercule purgea la terre: Géryon, l'Hydre de Lerne, la Gorgone que vainquit le solaire Bellérophon et le Sphinx que rencontra Œdipe. Nous retrouvons les étapes de la création, la venue des races qui ont dominé la planète quand les continents se dressèrent hors des mers encore bouillonnantes.

Cet ensemble nous donne calcul lent, entêtement à vivre, recherches obscures et passionnées, connaissances profondes, car on ne domine la nature qu'en obéissant à ses lois. suivant la pensée de François Bacon, mais aussi en les surmontant. Libre-arbitre, rébellion contre les dieux, c'est-à-dire les forces vierges, besoin d'accommoder les possibles et de dominer — puisque Typhon mit l'Olympe en péril et captura même le magnanime Jupiter — pensée tournée vers l'innovation, fut-elle effarante, volonté de puissance. Ce signe est particulièrement orageux, mais humain. Il présage aussi

des constructions systématiques et chimériques, bizarres, où l'amour n'a point de part. Dureté, insensibilité, humeur sombre...

Le Verseau ♃ est cosmique. Symbolisé par un homme versant l'eau d'une cruche, parfois de deux, il annonce à la fois l'avènement et la fin de l'homme, sa naissance et sa transfiguration. Cette eau répandue vient du vieil Océan, si fréquemment évoqué dans Homère et qui est la mer céleste où naviguent le Soleil et les astres. Elle présage donc deux immenses cataclysmes, l'un a intéressé le passé, l'autre est pour l'avenir. Le premier ayant déterminé l'homme, que projettera le second?

Ces indications nous permettent d'attribuer au Verseau ♃ une extrême sensibilité, du ressort, de l'intelligence, la patience avec une capacité surprenante à souffrir; ingéniosité, goût de la perfection, besoin d'être encouragé, plus encore réchauffé par la tendresse, faculté de rebondir, dons d'invention pratique, bref tout ce qui fut nécessaire à l'homme pour dominer la création, conquérir la planète et violer jusqu'aux secrets de l'espace.

Enfin, les Poissons ♛, 12^e signe, sont le peuple innombrable qui s'ébat dans les ondes. Ils représentent donc la vie prodigue et multiforme.

Ce sont deux poissons, se faisant vis-à-vis, qui symbolisent cette part du Zodiaque. Ovide, scrupuleux historien des fables anciennes et qui connaissait leur importance, a rapporté que Vénus, fuyant avec son fils Cupidon, le délicieux Amour, la persécution du géant Typhon, fut portée au delà de l'Euphrate par deux poissons. Le père de ces animaux marins, un jour qu'Isis, représentation égyptienne de la Lune, était extrêmement altérée, lui avait procuré de l'eau.

D'autres auteurs sacrés disent que Vénus ou Amphitrite fut entraînée vers le secourable Neptune par des dauphins.

Lorsque tous les dieux se cachèrent sous des formes animales, Vénus, pour les vieux Egyptiens, se serait réfugiée sous les écailles d'un poisson. Les peuples qui ont vénéré Vénus s'abstenaient, en général, de manger du poisson, sauf en certaines cérémonies et l'on trouvera des indications à cet égard dans notre ouvrage *Vénus au Maroc*. Dans bien des pays on mange du poisson le vendredi, consacré à Vénus, survivance d'un culte oublié.

Cette esquisse résume les qualités des Poissons. Ce signe représente la vie grouillante, avons-nous dit, mais aussi les multitudes diverses et mouvantes. Il honore la charité, la bonté agissante, le dévouement obscur pour les grands dieux, les maîtres qui, en cas de malheur, n'ont qu'à se réfugier parmi ses enfants. Perdus dans leur multitude ils pourront s'épanouir quand le péril sera passé. Ce signe est protéiforme, voyageur, tourmenté de migrations, obéissant à de vastes courants, propices aux pêcheurs en eau trouble. Des tempêtes le secouent. Il dit le changement par la Lune, mais ayant sauvé Vénus et l'Amour, il est sensible à tout ce qui est beauté, tendresse, charme, grâce et sacrifie à la superstition.

Ce signe possède un sens inné des véritables grandeurs. Obscur gardien des traditions, il protège les souvenirs majestueux. Quand, par exemple, les intellectuels critiquaient à l'envi Victor Hugo, le peuple n'a jamais cessé de le vénérer, protégeant ainsi son œuvre.

Les douze signes du Zodiaque méritaient cette présentation. On verra comment ils se transforment par l'influence des planètes et leurs significations diverses, qui sont nombreuses.

Soulignons que pour comprendre la science des astres, il faut se tourner constamment vers la mythologie gréco-latine, prodigieux poème astrologique. Quand Evhémère a tenté d'imposer l'idée que les héros et les dieux étaient d'anciens

chefs de tribus dont on avait exalté les exploits, il se conduisait en avocat, non en interprète sérieux. Castor et Pollux sont des étoiles. Le Sagittaire représente le Centaure Chiron à qui une constellation fut attribuée. Cela aurait dû suffire à aiguiller l'attention des commentateurs.

Lorsqu'on est inquiet sur une signification astrologique, il faut s'appuyer sur la fable et en compléter le sens par l'analogie.

L'histoire d'Isis rappellera la Lune et la fabuleuse existence d'Hercule ou d'Apollon appartient au Soleil ☉. Icare est un fils des Gémeaux II, comme la belle Hélène. Pan appartient au signe du Capricorne ♑, ainsi que Mendès, le bouc que l'on fêtait en Egypte comme le père des Hybrides.

Maints détails relevés dans les récits sacrés permettront d'enrichir ses connaissances et de multiplier les rapprochements. La mythologie est la clef par excellence de l'astrologie, qu'elle complète singulièrement. De l'étendue de votre culture dépendront vos trouvailles.

Car la représentation d'un ciel de naissance ne vous révélera pas seulement le caractère et les possibilités de celui que vous étudiez. Il est le résumé de l'univers et de ses puissances. Est-il inutile de connaître cette vérité cardinale ?

Observons encore que si l'on examine le Zodiaque à l'envers, dans le sens des aiguilles d'une montre, il révèle une immense Genèse, bien proche de nos conceptions scientifiques.

D'abord le peuple marin foisonna sous les Poissons ♓ et puis, sous le Verseau ♒, un cataclysme fit jaillir les terres encore couvertes d'écumes et les grands reptiles apparurent sous le Capricorne ♑. Ils étaient amphibies et des monstres horribles se mêlaient à leurs formes extravagantes.

Avec le Sagittaire ♐ les Centaures s'épanouirent, c'est-à-dire les mammifères. Toute la faune, brassée par le Scorpion ♏, renouvelée, vit l'homme se dresser et prendre la mesure de son domaine. Avec la Balance ♎ l'univers retrouva son

équilibre et les peuples pasteurs commencèrent à se fixer dans les premiers villages avec la ♍.

Les autres signes appartiennent au cycle humain. Sans insister, indiquons que les signes opposés ont fréquemment une signification complémentaire, c'est-à-dire que la clef d'un signe doit être cherchée dans celui qui lui fait vis-à-vis. Les Poissons ♋, par le christianisme, ont exalté la Vierge ♍, apparentée à la mère du Sauveur.

Il est bon d'avoir toujours présent à l'esprit que le Bélier ♈ est opposé à la Balance ♎, le Taureau ♉ au Scorpion ♏, les Gémeaux ♊ au Sagittaire ♐, le Cancer ♋ au Capri-corne ♏, le Lion ♌ au Verseau ♒, la Vierge ♍ aux Poissons ♋ et réciproquement. Ils s'équilibrent et s'affrontent pour s'affirmer.

Surtout gardez-vous de croire que ces longues réflexions sont inutiles et qu'un tel saut dans les légendes du passé n'était pas essentiel. Parce que l'astrologie est une science exacte et calcule les événements pour l'année, souvent même pour le jour, ne courez pas au plus pressé. Vous ne regretterez jamais d'être familier du symbolisme des Anciens. Il vous donnera, pour l'interprétation des ciels de naissance, une incomparable dextérité.

S'il est bon de compter, dans la science des astres, dont les Nombres sont les clefs, il l'est au moins autant de savoir ce que représentent exactement les forces qu'on aura à discriminer et qui se manifestent sur plusieurs plans, en conservant leur valeur. Ayez présentes à l'esprit les particularités des douze signes : elles vous seront précieuses.

Mais les divisions du Zodiaque ne sont pas les seuls éléments du ciel. Il y a aussi les planètes et les étoiles fixes.

Étudions les planètes.

LE SYMBOLISME DES PLANETES

LES planètes sont des astres errants, d'après leur étymologie. On considère comme planètes le Soleil ☉, maître de notre système et la Lune ☾, satellite de la Terre 🜜 mais traitée par certaines mythologies comme la parèdre du Soleil ☉. Elle en joue le rôle par rapport à la planète où nous vivons.

Les planètes sont donc le Soleil ☉, la Lune ☾, Mercure ☿, Vénus ♀, Mars ♂, Saturne ♄, Jupiter ♃, Uranus ♅, Neptune ♆ et Pluton ♇ (1).

Le monde gréco-latin ne connaissait que sept planètes. Uranus ♅, Neptune ♆ et Pluton ♇ n'ont pu être repérées que grâce aux modernes télescopes. Pourtant le Zodiaque indien signale bien huit planètes en dehors du Soleil et de vieux textes chinois firent état, il y a plusieurs millénaires, d'une étoile inconnue qui semblerait avoir quelques rapports avec Pluton ♇. La civilisation a subi d'immense éclipses mais elle est plus ancienne qu'on ne le croit généralement. Il y a quinze mille ans des hommes savaient tout et nous vivons sur les débris de leurs connaissances.

1. C'est volontairement que nous répétons des formules, que nous revenons sur des notions acquises : ce petit ouvrage est un cours.

Comme les signes du zodiaque ont des qualités en propre, les planètes ont des valeurs personnelles.

Le Soleil ☉ est le dieu du jour, le maître de la vie par sa lumière vivifiante, il féconde et brûle à la fois. Il éclaire tout magnifiquement. La mythologie l'incarne dans Apollon et Hercule, Atys et Bacchus, Osiris et Indra.

Il est le chef des cieux et le maître des moissons. Les chants, les jeux et les joies naissent par lui. Cœur du ciel il régit le cœur des peuples et des hommes.

En tuant les miasmes il apporte la santé, c'est un guérisseur divin qui régénère le physique comme le moral, efface toutes souillures.

Il illumine. Sans lui le monde ne serait qu'un grouillement de larves. Il apporte l'inspiration et l'enthousiasme. Tout est sublimisé par lui. Il incarne le Père.

Pour bien le connaître, il faut se reporter à la vie mythique d'Apollon comme, pour la Lune, il est nécessaire de s'adresser à Diane-Artémise, sœur d'Apollon, fille de Zeus-Jupiter, Maître du Ciel et de Nébo, la Nuit.

La Lune ☾ est la reine de la Nuit qu'elle anime d'enchantements, de visions et de rêves. Elle rythme la vie des océans par le flux et le reflux, est maîtresse de la végétation, influence le divin sommeil et parsème les prairies de rosée. Ses rayons sont puissants puisqu'ils rongent le marbre et brouillent le verre. N'est-ce pas le disque lunaire qui dévore les vitres ?

L'influence de la Lune est niée par les astronomes, mais l'abbé Moreux l'a démontrée. Elle agit sur la végétation et les plantes semées dans la nouvelle lune ont tendance à monter, celles qui ont été mises en terre durant la pleine lune à s'arrondir, à « se pommer ». Dans la pleine lune les bêtes voient redoubler leur difficulté de s'exprimer, comme l'atmosphère devient plus humide. La croissance des coraux sur les côtes de

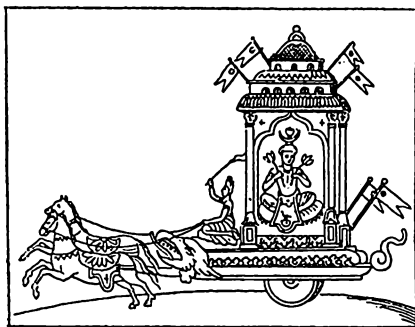

La Lune sur son char (d'après une sculpture hindoue)

Chez les Hindous et bien d'autres peuples, les Germains, par exemple, la Lune, on le sait, est masculine, le Soleil étant, au contraire, féminin. Souvenir des cultes du passé...

Ce char est une pagode à trois étages. Au 2^e, quatre pavillons ornent les angles. Les roues de la maison mouvante sont évidemment rondes mais pleines, tandis que celles du char du Soleil ont quatre rayons. Les chevaux sont au nombre de deux et leur selle est une rosace à douze rayons, les douze constellations, répétées deux fois, car la Lune a le nombre 2 pour principe et l'astrologie hindoue lui attribue vingt-quatre trônes dans le Zodiaque. Un dragon poursuit les coursiers menacés d'être dévorés. La queue du monstre orne l'arrière du char. Les nœuds lunaires, lieux où la Lune coupe l'écliptique sont ainsi symbolisés : ils portent encore le nom de Tête et Queue du Dragon en astrologie.

La porte ouverte, d'où l'on voit le dieu, est la porte arabe, la « bab ». Elle dit la grandeur de l'initiation. Sur la tête de la Lune vous voyez le croissant contenant le lotus aux deux triangles magiques; dans chacune de ses mains, le dieu tient la tulipe à six pétales, la fleur sacrée des alchimistes, représentation de la sagesse par excellence, de l'entrée dans le monde divin. La Lune, en effet, procure les rêves, dont certains sont prophétiques et par conséquent dépassent l'homme. Bien d'autres remarques pourraient être faites sur cette figure, petite mais qui montre comment on doit interpréter les symboles.

l'Annam suit un rythme de dix-huit ans et demi qui correspond exactement à la rétrogradation des nœuds de la Lune.

Quels sont les caractères de la Lune?

Elle parcourt le zodiaque en 28 jours environ et prend

quatre apparences diverses. Elle est donc rapide et changeante. Elle est magnétique tandis que le Soleil est électrique. Celui-ci est chaud et sec, la Lune ☾ est humide et froide. Il est masculin; elle est féminine.

La Lune agit sur les liquides et particulièrement les humeurs. Le chien qui hurle à la Lune annonce la mort, régie par l'astre brillant. Il apporte les songes, mais aussi les tempêtes par son action sur les mers.

L'amour nébuleux est son domaine, car c'est la nuit que ses animaux préférés, le chat comme le cerf, sont fous de désirs. La peur aussi lui appartient, l'angoisse et, généralement tous les instincts, comme les pressentiments. Par excellence elle est la Mère. On sait que Diane-Artémise était adorée sur trois plans; elle était d'abord la chasseresse terrestre, la Lune ensuite et Hécate ou Proserpine, Impératrice des Enfers.

Mercure ☿ ne s'éloigne guère de plus de trente degrés du Soleil ☉. Il le suit ou le précède dans sa ronde éternelle et forme autour de la Terre, dans ses circonvolutions, une rosace à 21 côtés. Aussi son mouvement est-il parfois rétrograde par rapport à notre planète.

Sa révolution autour du Soleil ☉ s'accomplit en 2 mois, 27 jours, 23 heures, 15 minutes et 46 secondes.

Nous n'emprunterons rien à l'astronomie à son sujet parce que cette science vaut par sa partie mathématique. En dehors des calculs elle apporte surtout des hypothèses, impossibles à vérifier. L'astrologie, du moins, prouve ses affirmations. On croit généralement le contraire!

Mercure doit être cherché dans Hermès, inventeur de la lyre, qui dota de la voix Pandora, la première femme créée par Dionysos-Apollon. Il était le messager des dieux et représenté comme tel avec des ailes aux talons. Il était aussi le psychopompe ou conducteur des âmes, pourvu du caducée, baguette des enchanteurs, des prêtres et des rois, à laquelle



Hermès, messager des dieux qui incarne la pensée et les moyens de l'exprimer. Il est l'intermédiaire entre la vie et le rêve comme entre l'action et le désir. Hermès-Mercure est à la fois subtil et savant. Aérien il représente l'Intelligence sociable qui se transforme au contact des idées.

s'enroulaient deux serpents entrelacés. Il fut également le maître des gymnases et des palestres, invoqué dans les concours d'éphèbes. Enfin il était représenté sous l'apparence d'un homme robuste à la barbe fleurie dans une physionomie sévère ou d'un adolescent aux formes accomplies.

C'était le dieu du vent chanteur, mais aussi celui de l'éloquence, des voyageurs, des marchands et des filous.

Tout ceci compose un personnage singulier qui possède :

L'agilité du corps et de l'esprit, l'astuce, l'ingéniosité, la rapidité, le sens de la direction, le don d'expression, l'harmonie innée par la faculté des nombres, leur perception, l'art de comprendre vite et de faire comprendre, donc l'éloquence et le professorat, la prêtrise même par les rites de la mort et la connaissance des problèmes d'outre-tombe, la possibilité de rendre immortel, la pratique de la magie d'où dépendait la médecine, le besoin de se déplacer pour des buts précis.

Ces particularités appartiennent à Mercure ☿ avec aisance, légèreté, finesse, malice.

Vénus ♀ est évidemment figurée par Aphrodite.

Cronos-Saturne ayant mutilé son père Ouranos ou Uranus, maître du ciel, avec le harpé, qui est la moitié du *thau* (1), la virilité flotta dans l'océan cosmique et de ses flots bouillonnants jaillit l'Anadyomène. Sa beauté fascina l'Olympe. Elle y incarna l'idéal féminin avec ses promesses de volupté. Les fleurs naissaient sous ses pas et les Jeux et les Ris l'accompagnaient. Sa merveilleuse ceinture, dont les courtisanes se parèrent ensuite en signe de vocation, contenait tous les charmes séducteurs. Quatre colombes roucoulantes tiraient son char. La Vénus d'Arles est représentée tenant d'une main un miroir et de l'autre une pomme.

Quand les trois déesses, Junon, Minerve et Vénus se disputèrent la pomme d'or sur laquelle la Discorde avait inscrit *A la plus belle*, l'Anadyomène obtint la couronne.

Mais pour comprendre ce symbole il faut se souvenir que c'est une pomme qu'Ève offrit à Adam pour l'initier au bien et au mal. Le paradis des Celtes était planté de pommiers, qui appartiennent aux rosacées — comme la fleur d'oranger ou

1. Sur le symbolisme du *thau* nous conseillons de lire les pages que nous avons publié dans *Vénus au Maroc* (collection des *Documents Secrets*, 17^e volume). Le même ouvrage contient une documentation sur l'initiation de Vénus et le symbolisme de la pomme.

la rose qui naquit du sang d'Adonis, cher à Vénus, — et qui représentent une étoile à cinq branches, le pentagramme

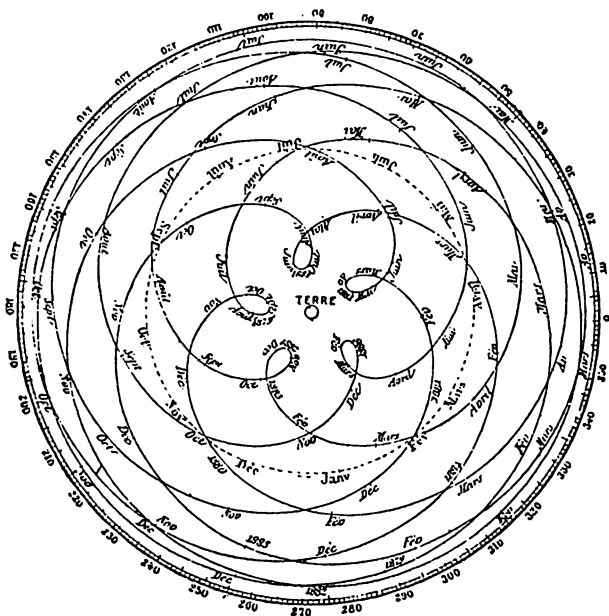

Extrait de l'Astronomie Populaire de Camille Flammarion

Mouvement de Vénus par rapport à la Terre.

sacré. Si l'on tranche une pomme perpendiculairement au sommet, on voit se dessiner le pentacle dont la connaissance ouvre les portes de la science.

Or, Vénus ♀, dans son mouvement par rapport à la Terre, l'enserme dans une magnifique étoile à cinq branches.

Aussi les Anciens distinguaient-ils plusieurs Vénus, et Cicéron nous dit :

« Entre les différentes Vénus, la première est fille du Ciel et du Jour... La seconde est née de l'écume de la mer : c'est d'elle et de Mercure qu'on fait naître Cupidon. La troisième, fille de Jupiter et de Dionée, est celle qui se maria avec Vulcain; c'est d'elle et de Mars qu'est né Antéros. La quatrième, née de Syria et de Tyros, s'appelle Astarté, qui épousa Adonis. »

La quatrième est syrienne et tyrienne, nous prévient Cicéron. Les trois autres sont une, car les deux premières, variations sur un même thème, sont identiques et la troisième est la même vue d'un autre angle : Dionée, sa mère, étant la fille de l'Océan et de Thétis la Néréide, ce qui précise bien l'origine stellaire, l'éclatante naissance de Vénus au sein de la Voie Lactée, océan des cieux.

Mais alors, que serait l'humaine? Le reflet impur de la grande, la sage, la divine.

Il y a donc la Vénus Uranie et la Gracieuse, l'Aimable.

La fille d'Uranus est le sourire et la beauté harmonieuse du monde. Elle est la musique, la contemplation, la sagesse, le bonheur, le calme édénique. Tous les sens, en cette déesse, sont spiritualisés. L'équilibre parfait, idéal, avec une exquise douceur lui sont dévolus dans la bienveillance et la tendresse. C'est elle qui a apporté aux hommes la science des cieux, et l'esprit de justice, donc la mesure et la hantise de la perfection. On parvient aux sommets par la connaissance ou par le cœur, la sagesse ou l'amour; Vénus, l'Océanique ouranienne, symbolise cette affirmation des grands mystiques.

Transposez ses vertus sur le plan terrestre et l'autre vous apparaîtra fertile en illusions, car le bonheur, l'équilibre, l'harmonie sont des espoirs rarements atteints.

Ces données nous autorisent à attribuer à Vénus ♀ : Douceur, tendresse, sensibilité, coquetterie, beauté, charme,

musique, science infuse, politesse, agrément, bienveillance, espoir, câlinerie, gourmandise délicate, féminité, paresse, arts, créations gracieuses, parure charmante, charme incantatoire auquel on n'échappe pas, avec le rythme et même la politique.

Mars ♂ est également incarné par un dieu dans la mythologie.

Arès ou Mars était, d'après Hésiode, fils de Jupiter et de Junon. Sa sœur Bellone conduisait son char; Terreur et Crainte, ses deux fils, l'accompagnaient. C'est à l'un des Titans, que Junon confia l'éducation de son fils. Le dactyle lui apprit la danse et les exercices nécessaires au combat. Il fut aimé de Vénus et d'autres belles.

Il était environné, dans la bataille, d'un terrible fracas et Homère le montre, retournant vers l'Olympe « semblable à une nuée sombre, un nuage orageux, qui obscurcit le ciel au moment où s'élève le souffle furieux du vent ». Jupiter lui reproche, dans l'*Illiade*, de se « plaire à la discorde, aux guerres et aux combats ». Il n'est pas sans rapports avec l'ouragan, en effet.

Son fils Diomède, qui fut châtié par Hercule, nourrissait ses chevaux de chair humaine.

En Thrace Mars était adoré sous la forme d'une épée rouillée fichée en terre; chez les Sabins et à Rome sous celle d'une lance, chez les Gaulois d'une épée nue placée sur l'autel. Le poète Ausone mettait au pied de la statue du mois qui lui est consacré un bouc pétulant, une hirondelle qui gazouille, un vase plein de lait qui, avec l'herbe verdoyante, annoncent le retour du printemps.

Mars est donc le fils de Junon, c'est-à-dire de la Lune. Il fut formé aux arts de la guerre et apprit les danses des Corybantes, qui marchaient en sautant au son des tambours et des flûtes, harmonies qui les faisaient délirer, leur inspirant des

clameurs furieuses. Il aime la bataille et, souvent vaincu, se relève toujours pour d'autres rencontres. Il s'identifie

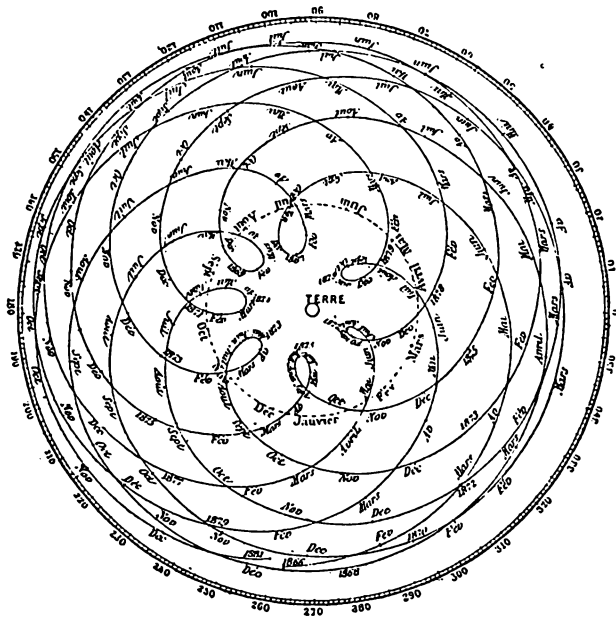

Extrait de l'Astronomie Populaire de Camille Flammarion
Mouvement de Mars par rapport à la Terre.

avec le signe du Bélier Υ quand il représente le printemps; il est aussi l'orage écumant.

Cependant on aurait tort de ne voir qu'une brute dans le dieu de la guerre. Il est querelleur, sans doute, autant que brave, mais il sait commander, former des troupes, les armer, se montre aussi sage au conseil que résolu au combat. Il

impose la discipline par le rythme bien scandé et les vertus de l'enthousiasme lui sont familières par les prêtres de Cybèle. Construire un camp, nourrir ses troupes, se renseigner sur l'ennemi, vivre aux dépens du pays, le gouverner, plaider



Mars, d'après une intaille antique. Vainqueur, il tient, d'une main le rameau d'olivier, de l'autre il porte une statuette de la Victoire, parée de palmes et d'une couronne de lauriers. La couronne est un symbole solaire et le laurier appartenait à Apollon, le Soleil.

sa cause et celle des siens fut-ce devant l'Aéropage, dicter une paix sage est aussi dans ses attributions.

Il a une intelligence pratique, lucide. Il excelle à détruire et sait bâtir, multiplier les forts, creuser les tranchées, susciter ou utiliser les moyens d'action. Il forge dans les cœurs la notion du devoir. Il est aussi très sensible, dans sa chair plus que dans son cœur : quels cris, qui glaçant d'épouvante des milliers d'hommes lorsqu'il a été involontairement blessé par la lance de Diomède ! N'est-il pas, alors, pareil à un enfant par sa taiblesse ?

Il ne faut pas oublier que si la guerre est un fléau, elle a, quelquefois, aidé la civilisation à s'épanouir. Comment les

hommes accepteraient-ils de s'unir sans la menace d'un péril? Plus que l'intérêt la peur rassemble et elle a été, avec le sang, le ciment dont les nations sont formées. Ce mal est un organisateur tyrannique.

Mars ♂ exprime les qualités et capacités du dieu terrible. Ajoutons qu'il trace autour de la Terre, dans ses évolutions célestes, une large étoile à 7 branches. Le nombre 7, violent, agressif, qui exprime la victoire après une lutte lui est donc consacré. Les solutions chirurgicales auront volontiers son agrément.

On aurait tort de ne voir en Mars que la brutalité, il apporte aussi la volonté sans qui rien de grand ne s'édifie. Les Romains, qui en avaient fait leur dieu préféré, ne furent-ils pas des bâtisseurs magnifiques?

Jupiter était le dieu suprême, le maître de l'Olympe. Il gouverne le monde. Epoux d'Héra, ou Junon, la Lune, il est le père d'Hercule, le Soleil, et confia à Apollon le char du Soleil; il a la Terre pour alliée. Minerve, la Sagesse, jaillit armée de son cerveau. Il partage l'univers entre Neptune ♃ qui domine les mers et Pluton ♇, chargé des empires infernaux. Il transforma en créatures humaines les pierres lancées par Deucalion et Pyrrha après le déluge et créa d'autres hommes avec les arbres.

De lui naquit une immense postérité, les juges des Enfers, Minos, Eaque et Rhadamante comme Castor et Hélène, Vulcain, Aphrodite et Proserpine. Il prend toutes les formes: taureau pour enlever Europe, il est bélier afin d'indiquer une source à Mars, cygne pour charmer Lédà, pluie d'or pour séduire Danaé, dont il a Persée, autre héros solaire, serpent afin d'enlacer la Terre; il fut même fourni.

Il est l'éther et la lumière, il manie la foudre tandis qu'il a confié le trident à Neptune et le casque à Pluton. Il est Tout et s'il a replacé Saturne sur le trône, il l'a ensuite détrôné



JUPITER,

DIEU TRÈS HAUT, DIEU SUPRÊME.

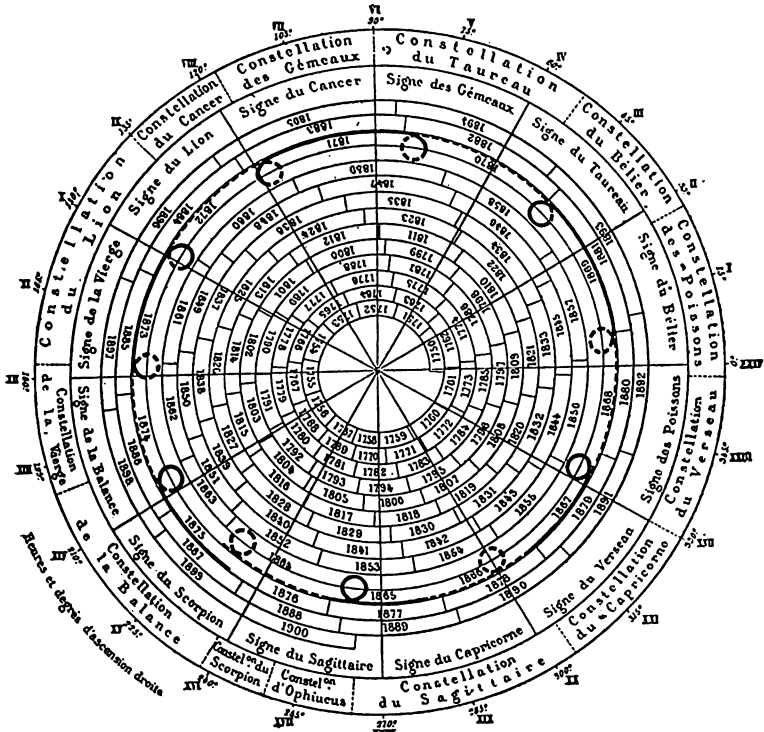

Extrait de l'Astronomie Populaire de Camille Flammarion
Mouvement de Jupiter par rapport à la Terre.

parce que ce père inquiet, se méfiant de lui, voulait le détruire. Quand Typhon l'eut privé de vie en le hachant avec le harpé, sans détruire sa forme, Mercure le ressuscita. Ses vengeances sont terribles. Il hante les montagnes et soupire, parfois

dans les chênes de Dodone. Le nombre 4, qui résume la divinité, lui est attribué.

Par lui Castor et Pollux, comme Chiron le Centaure, furent transformés en constellations, ainsi que Ganymède, parure du Verseau ♃. On ne peut attribuer à un être proche de nous ces facultés. Ce n'est pas un fils de la Terre qui peut être maître du Zodiaque et ses transformations en bélier, en taureau, en cygne ou en serpent, indiquent bien des signes zodiacaux : le Bélier ♈ martien, le Taureau ♉ vénusien, les Gémeaux, par les divins frères, Castor et Pollux, le Cancer par le serpent, le Lion par la pluie d'or solaire. Ses unions avec des déesses, qui ne sont jamais stériles, disent sa suprématie planétaire.

Ce qui caractérise donc Jupiter, astre magnifique, c'est la majesté et la grandeur, la puissance. Il commande à Tout. Son génie prend les formes, les aspects qu'il lui plaît. Il est religieux, fait régner l'ordre, impose sa volonté vigoureuse, se délasse du pouvoir par l'amour, exige l'application des lois, se donne des spectacles, châtie en père, afin de corriger, non par amertume. Il a des faiblesses et se trouve parfois enchaîné. Mais si Typhon le tua, Briarée aux cent bras le secourut.

Magistrat et Pontife par excellence, il assure le gouvernement. Il est le maître des bienfaits, le Secourable. C'est aussi, sur un plan modeste, un président-né, amateur de banquets et qui flatte ses mains au contact des rondeurs féminines avec jovialité.

Ces dons appartiennent à l'astre majestueux qui franchit le Zodiaque en douze années et est un exemple d'équilibre, de certitude, de beauté.

Saturne, lui aussi, doit être rapporté à la mythologie.

Cronos ou Saturne est le fils d'Uranus ou Ouranos, le Ciel et de Gé, la Terre. A la demande de sa mère il mutila Uranus et épousa Rhéa, sa sœur, dont il eut Jupiter, Pluton et Nep-

tune, dieux, Junon, Vesta et Cérés, déesses. Rhéa signifie reine et elle incarne le principe féminin passif, inerte. Cronos, dans un grand nombre de langues, a formé le mot couronne.

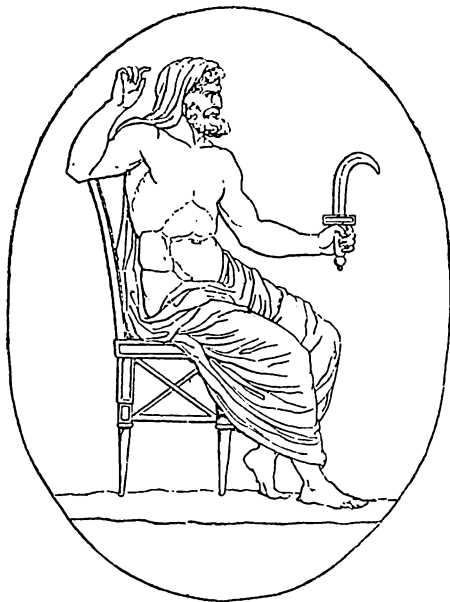

Saturne, maître du Temps, armé d'une sorte de faucille.

Le frère aîné de Saturne était Titan. Il lui abandonna l'empire du monde à la condition de détruire ses fils, à leur naissance, pour assurer son héritage à ses neveux. Titan ou les Titans avaient la nature de leur mère Gé, tandis que Cronos-Saturne était plus proche du céleste Ouranos.

On sait qu'il engloutit ses enfants, dès leur naissance, con-

formément au pacte et, pour être certain de ne pas se tromper, croqua les filles comme les garçons. Rhéa sauva Jupiter en donnant à son père une grosse pierre emmaillotée au lieu du futur maître des cieux. Un vomitif fit sortir les cinq rejetons vivants de ses entrailles.

Alors Saturne fut attaqué par les Titanides, qui lui reprochant sa félonie, le chargèrent de chaînes et l'emprisonnèrent. Mais Jupiter et ses frères, l'ayant délivré, le replacèrent sur son trône. Craignant un complot attribué à son libérateur, il prépara un guet-apens contre lui, mais son invincible fils l'exila des cieux pour le châtier. Alors Saturne vint en Italie et y fit régner l'âge d'or, y apprenant à semer et à cultiver la terre.

On sait qu'il se métamorphosa en cheval afin d'obtenir les bonnes grâces de la nymphe Philyre et que de ses amours naquit le Centaure Chiron. Au mois de décembre, durant cinq jours, on célébrait les Saturnales où les maîtres servaient les esclaves. Ceux-ci avaient leur franc-parler durant cinq fois vingt-quatre heures et l'on ne pouvait tirer vengeance de leurs propos. Saturne prévenait que le maître d'aujourd'hui pouvait devenir l'esclave de demain et réciproquement.

Du point de vue cosmogonique, Saturne représenterait le premier des grands astres apparus dans notre système solaire et ses enfants seraient les planètes, nées aux confins de l'éther et qui auraient d'abord été absorbées par sa masse. C'est pour éviter les troubles dans l'Univers qu'il s'efforçait d'annihiler leur force.

Si le Zodiaque propose une Genèse, l'histoire des dieux rapporte ce que les Anciens avaient pu connaître sur les étoiles, par des moyens qui nous échappent. Il est certain que les types planétaires classiques existent et l'astrologie révèle la raison de ces rapports déconcertants.

La vie de Saturne-Cronos fixe les qualités de l'astre.

La dureté, l'orgueil, la dissimulation, l'esprit de vengeance

lui sont dévolus, avec l'insensibilité, l'art de se tromper sur des apparences sans pouvoir l'admettre, des revers éclatants : la prison entre deux trônes et l'exil final dans la déchéance et la solitude. Ce dieu est savant : il n'a pas apporté seulement l'agriculture aux hommes, mais les institutions religieuses avec le gouvernement sacerdotal : la Cité vaticane a remplacé un temple consacré à Saturne par l'antique Rome.

Saturne, qui a meurtri Uranus, son père, a voulu arracher sa virilité à Jupiter, son fils ; un vieillard aux yeux creux étincelant d'un feu sombre, portant la faux moissonneuse, le représente. Saturne est donc le prince de la Mort. La huitième Maison est celle de la mort, en astrologie, et le nombre 8 a été attribué à l'Implacable.

Il poursuit son fils Jupiter d'une haine intraitable. Dur, rude, maître du Temps, il continue sa promenade solitaire, incapable de pardonner, ourdissant de ténébreux et profonds calculs pour faire tomber ceux qui lui ont ravi sa place, jaloux de tout et de tous, aussi rancunier que figé dans ses idées.

S'il est despotique, si le dieu se montre rancunier quand on néglige ses prérogatives, il incarne la réflexion, la prudence concentrée, la conscience : voire l'excès de scrupule. Saturne est la Raison. Il porte la faux des agriculteurs, car il apprit aux hommes à cultiver la terre. Il a la solidité et l'énergie du paysan.

Avec Saturne ♄ l'astronomie des anciens peuples de la Méditerranée est complète. Le zodiaque hindou (page 34) contient bien neuf planètes, mais deux s'étaient égarées. Grâce aux instruments perfectionnés modernes, tour à tour Uranus ♅, Neptune ♆ et Pluton ♇ sont apparus.

Pour les rattacher à la tradition gréco-latine, il faudrait que les noms attribués à ces astres ne l'aient pas été en vain, que le hasard n'ait eu aucune part dans leur baptême. C'est difficile à admettre.

Cependant l'astrologie contemporaine a reconnu des

rapports entre les effets produits par ces nouvelles étoiles et les légendes des théogonies. Ici, il convient d'être prudent. Les maîtres d'aujourd'hui n'ont pas à leur disposition les moyens que possédaient leurs lointains ancêtres. Les appareils de mesure et de contrôle n'étaient pas ignorés de ceux-ci, mais ils se mettaient, en outre, par l'extase, en communication avec l'univers. Ils utilisaient avec un art raffiné la loi des correspondances, demeurée vivante dans l'astrologie.

Comme nous ne saurions sortir du domaine des faits, même quand nous prenons la Fable au sérieux, disons sur quoi s'appuie cette observation.

En signalant l'importance du signe du Verseau ♃, nous faisons remarquer qu'il annonçait l'homme. Celui-ci n'a pas été façonné par Jupiter, qu'élevèrent les Corybantes, prêtres-danseurs, ni par Saturne, qui civilisa le Latium.

Uranus, époux de la Terre, procréa Titan et les Titans avec Saturne, les Titans, fils de Gé, la Terre, et qui tiennent d'elle. Ils détrônèrent immédiatement leur père et Saturne, qui régna en leur nom, promit l'empire de l'univers à ses neveux, parmi lesquels étaient les farouches Cyclopes, hommes n'ayant qu'un œil placé au milieu du front.

Or, la planète Uranus ♅, découverte par Herschell, à Londres, en 1781, est particulièrement vigoureuse dans le Verseau ♃, comme nous l'exposerons dans le chapitre suivant.

Nous avons également défini le signe du Scorpion transformateur qui fait de la vie avec la mort, de la mort avec la vie. Au centre du Scorpion ♏, Uranus manifeste une énergie singulière. Ce qui caractérise l'homme n'est-il pas le tourment de créer, de renouveler, de conquérir?

Uranus ♅ préside aux inventions mécaniques : la photographie, l'automobile, l'aviation, le cinéma subissent son influence explosive. Ceci n'est-il pas significatif? Car ces dé-

couvertes appartiennent en propre au génie de notre espèce.
Par conséquent résumons l'histoire mythique d'Uranus.

C'était le ciel personnifié et le plus ancien des dieux, père de Saturne et des Titans comme de l'Océan immatériel, perdu dans l'espace. Il tournait autour de la Terre, s'élevant tantôt au zénith, tantôt au nadir. Dans son sein était gravé l'immuable loi de la nature.

Après avoir donné naissance aux Cyclopes il eut, avec la Terre, les Hécatonchires, géants ayant cinquante têtes et cent bras : Cottus, Briarée et Gygès. Epouvanté à leur vue, il les chargea de chaînes et voulut les précipiter dans le Tartare, les Enfers. C'est alors que Gé, la Terre, arma son fils Saturne du harpé, attira Uranus, l'enlaça et l'enfant impitoyable trancha la virilité de son père amoureux.

De sa semence, mêlée aux ondes salées de l'Océan primordial, naquit Aphrodite-Vénus et de son sang jaillirent les Erynnies qui s'attachaient aux criminels, les poursuivant de leurs fureurs vengeresses, les Géants dont le combat contre les dieux est célèbre parce qu'ils manquèrent conquérir l'Olympe, et les Méliés, nymphes qui dansent au-dessus des prairies et qui dirigent la vie pastorale.

Que pourrait être Uranus ♁ si ces rappels méritaient de lui être appliqués?

Celui qui donna aux hommes leur dynamisme et leur âme passionnée, inassouvie, pour qui l'impossible n'existe pas. Après avoir conquis le ciel, ne rêvent-ils pas de coloniser les planètes lointaines, ne préparent-ils pas des voyages d'explorations interstellaires?

Uranus reculerait d'horreur devant son œuvre et précipiterait au gouffre ceux qui se réclament de lui. Car il juge ses enfants, ayant assez souffert pour être sans illusions. Aucun essai ne le découragerait et il chercherait passionnément.

S'il n'a pu empêcher le mal, il le voue aux coups de ses noires filles, que rien ne saurait fléchir.

Tyrannique et douloureux, il rêve l'amour pur et n'ayant pu l'obtenir avec la Terre, c'est dans l'océan stellaire qu'il l'a fait naître. Il est désordonné, inquiétant, prodigue. Mutilé dans sa chair, c'est au domaine de la pensée qu'il a porté activité, fécondité. Et l'imprévu naît, à son rayonnement, avec une invraisemblable soudaineté. C'est que tout vient de lui, passé, présent et avenir, tout aussi se décompose, se ravine et s'insurge à sa vue. Les idées jaillissent de lui en tumulte. Du nouveau, toujours du nouveau serait sa devise avec le conseil de Goethe : « En avant par-dessus les tombes ! ».

Il est étrange que ces principes appartiennent en propre à Uranus ♅. Sans qu'on l'ait désiré le plus ancien des dieux répond à la planète moderne. Entre le caractère de l'un et les effets enregistrés de l'autre, il y a corrélation absolue. C'est aussi mystérieux que déconcertant.

On sait que François Arago conseilla à Le Verrier d'étudier les troubles produits dans les mouvements d'Uranus qui, à son avis, étaient dus à une planète inconnue.

Le Verrier, type curieux de saturnien, calcula pendant des années et situa la nouvelle planète dans le ciel, sans l'avoir vue, par hypothèse raisonnée. L'astronome allemand Galle la repéra près de l'endroit signalé par son collègue français, le 28 Septembre 1846. On lui donna le nom de Neptune ♆.

Il est incontestable que sa puissance est particulièrement sérieuse dans les Poissons ♉ et le Cancer ♋. Le Cancer est sous l'influence de la Lune. Il serait normal que le dieu des océans gouvernât les Poissons et fut en étroite familiarité avec la Lune qui provoque les marées.

Que nous inspire la mer? D'abord des visions. Elle exalte l'imagination. Puis de l'effroi par le grouillement mystérieux

qui l'anime, les lois obscures qui la régissent, les phénomènes qui la jettent hurlante à l'assaut d'on ne sait quoi. Elle est l'élément perfide, indomptable, qui déjoue tous les calculs. Elle semble soumise au caprice.

Les effets de Neptune ♆ se rapportent aux inquiétudes que la mer occasionne. Les mouvements chaotiques enregistrés dans la vie des peuples sont dûs à cette planète. Elle engendre la confusion et l'incertitude sur les marchés financiers. Elle projette un monde d'illusions.

Le nom de Neptune aurait-il donc une correspondance véritable avec le frère de Jupiter? Ce serait absurde, direz-vous? Sans doute, mais si on y allait voir?

Que dit la mythologie sur le deuxième fils de Cronos-Saturne, à qui le huitième mois et surtout un treizième mois était consacré dans le calendrier d'Athènes les années trois, cinq et huit, à qui le 8 de chaque mois appartenait? Neptune-Poseidon se voyait attribuer deux fois le nombre 13 et deux fois le 8, tous deux significateurs de mort.

Fils de Saturne et de Rhéa, par conséquent frère de Jupiter, Pluton, Junon, Cérès et Vesta, il fut dévoré par son père sous la forme d'une pierre et caché par la Mère des Cieux dans le sein de l'Océan; cependant Saturne, à cette occasion, se fit le guide de sa femme.

Nous constatons un nouvel accord entre le dieu incarnant la Fatalité et le Destin avec Neptune.

Quand il combattit les Titans, aux côtés de ses frères, il enchaîna les rivaux du Ciel dans le Tartare. L'empire des mers lui fut accordé avec le trident pour sceptre. Il prit part, plus tard, à la conspiration d'Apollon contre le maître de l'Olympe, mais celui-ci, ayant découvert le complot, condamna les deux complices à un an d'exil sur la terre.

Ceux-ci édifièrent les murs de Troie, la cité légendaire, Ilium du vieil Homère dont l'*Illiade* raconte la conquête et la destruction. Laomédon, roi de Troie et père de Priam, ne

leur paya pas le salaire convenu et la part de Neptune consistait en chevaux. Apollon châtia la cité en lui envoyant la peste et Neptune en ouvrant des brèches dans les digues construites par lui, de sorte que le pays fut submergé.

Cependant les pieux Troyens le supplièrent d'apaiser son courroux. Il exigea qu'une jeune fille fut livrée chaque jour à un monstre marin et cela dura jusqu'au moment où Hésione, fille du roi, ayant été désignée par le sort, Hercule tua l'amateur de vierges. On sait qu'Andromède fut de même délivrée par Persée, figuration d'Hercule, d'un animal marin qui dévorait aussi les jeunes filles.

Neptune envoya à Marathon un taureau dévastateur que Thésée dû massacrer et fit aborder en Crète le bel animal pour qui Pasiphaë conçut un fauve désir.

Mais il aime surtout les chevaux. Quand les dieux proposèrent un prix à celui qui ferait à Athènes le présent le plus utile, d'un coup de trident Neptune fit jaillir un cheval aux crins ondoyants. Il donna à Pélée, élève du Centaure Chiron et père d'Achille, deux splendides et illustres chevaux. Neptune est le père du cheval Arion et l'aïeul de Pégase.

Durant la guerre de Troie il combattit avec les Grecs, profitant du sommeil de Jupiter pour renoncer à la neutralité qui devrait être la raison des dieux. L'Olympien dû lui envoyer par Iris l'ordre de revenir.

Iris, non Mercure...

Iris était la messagère de Junon, la Lune. Portant les ordres de sa maîtresse, elle était parée d'ailes brillantes et portée sur l'arc-en-ciel, aux couleurs de la lumière, la blanche dorée du Soleil et celles des planètes. Son emploi le plus important était d'aller couper le cheveu fatal des femmes vouées à la mort. Ceci nous assure que la Lune joue un rôle dans la fin des humains et l'astrologie n'y contredit pas.

Le choix de Jupiter pour rappeler Neptune à son devoir est important. S'il chargea Iris de cette mission, c'est en raison

des liens affectueux qui unissaient le maître des océans (terrestres et célestes) avec Junon, la Lune. Il ne pouvait que déférer à un ordre auquel l'épouse de Jupiter se trouvait associée. L'influence de la Lune sur les marées était donc connue des Anciens.

Neptune changea ensuite Périclymène en aigle, Hiérax en oiseau de proie et la jeune Cénis en femme. C'est donc un transformateur, un créateur d'artifices réels.

Parmi les fils qu'on lui donne, il y a des brigands et des chefs tyranniques, notamment Cercyon qui attachait les voyageurs à des pins dont il obligeait la ramure à se rejoindre, de sorte que, relâchés, ils reprenaient leur stature en déchirant la victime qu'on leur avait confié. Vaincu par Thésée, le bourreau subit le sort qu'il infligeait à ses victimes.

Il y a encore les anthropophages Lestrygons, issus du géant Lestrygon, né de Neptune. Celui-ci suscite également des rebelles intraitables et fait porter au pouvoir des chefs pour qui l'autorité est illimitée autant qu'impitoyable. Il lance même des pirates à l'assaut des cités marines où ses dévots règnent par la perfidie et le meurtre.

Mais Neptune relie aussi les continents, les met en contact et transporte les richesses d'Asie dans le Péloponèse. Non sans traverses.

Enfin il unit le ciel à l'onde et fait se confondre leurs clartés. Il est donc à la fois un maître en illusion et l'animateur de visions subtiles. La chouette est son symbole comme celui de Minerve, la chouette qui prophétise. Aussi s'affirme-t-il surtout pendant la nuit.

Nous avons longuement rappelé les mythes du dieu Neptune parce qu'ils répondent aux particularités de la planète ♆.

Elle féconde les révolutions, favorise les illusions, préside aux grandes spéculations dans le domaine financier, accorde un esprit tyrannique et confus, détruit volontiers son œuvre,

engendre les projets chimériques, combine l'artificiel, donne la médiumnité, la connaissance des mystères de la nature, dévoile l'avenir à ses privilégiés, hausse à la sainteté, aimante d'immenses courants irrésistibles, forme les pressentiments, crée des fantasmagories, mêle le factice aux prodiges, soulève des tempêtes qui annoncent la fin du monde et s'apaisent soudain, on ne sait comment, en laissant place à un lumineux enchantement, donne alors la fortune, d'un coup de filet, facilite la venue des monstres, les épouvante de ses colères sans cause apparente et les abandonne nus, anxieux, désespérés sur le rivage, ramène on ne sait quoi de ses profondeurs, présente aussi toutes les promesses, car Ψ est l'Aventure, partout et toujours, dans les idées, les sentiments, les actes; cette planète revivifie le chaos originel comme elle suscite les terreurs paniques.

Sous l'effet des colères de Neptune, les riverains se recroquevillent et tremblent d'angoisse. Les autres préfèrent ne pas chercher à comprendre son âme compliquée, tourmentée, aux rêves et aux orages d'un autre monde.

Enfin, dernier avertissement : malheur à ceux qui pourraient penser à lui sans crainte !

Tout cela est inséparable du dieu des mers et appartient à Neptune Ψ la planète. Mieux encore : on a vu qu'Apollon, le Soleil était l'ami et l'allié de Neptune; ne bâtirent-ils pas ensemble les murs de Troie. Or, l'action de Ψ est particulièrement intense dans le signe du lion Ω , appartenant au \odot Soleil. Ici également, invoquer le seul hasard serait simpliste

C'est donc le 21 janvier 1930 que l'Observatoire Lowell, à Flagstaff (Arizona) trouva Pluton $\♃$, dans le signe du Cancer $\♋$. La fillette du savant préféra au nom de Lowell, immédiatement proposé, celui du dieu infernal.

Pluton était depuis quelques années annoncé par des occultistes, qui le situaient en d'autres signes, d'ailleurs, comme

ils suivent Proserpine, planète encore hypothétique, en annonçant sa prochaine découverte. Ils se demandent si les nouvelles étoiles errantes qui enrichissent le système solaire exerçaient une influence aussi sensible avant d'être repérées et si, après avoir accompli leur rôle, elles ne disparaîtront pas quelque jour, quitte à revenir dans une autre ère. Une telle question jette dans un monde d'ébahissements. Personnellement nous trouvons ces hypothèses curieuses, sans plus.

Pluton ☿ n'a pas encore un symbole définitif mais celui que nous représentons est le plus familier aux Français. C'est aussi le plus intelligemment composé, car le dieu Pluton portait sur la tête le breuvage d'immortalité avec lequel il ressuscitait les morts. Un vase était donc significatif pour désigner un astre portant son nom.

Depuis qu'il fut découvert, Pluton ☿, qui accomplit en 239 ans la route du Zodiaque, a été étudié par les astrologues. La plupart assurent qu'il est encore trop tôt pour avoir une opinion à son égard. Des travaux personnels me permettent d'affirmer que Pluton ☿ s'intéresse à tout ce qui est justice. On discerne son action dans la plupart des événements où justice et mort sont en familiarité: par exemple Henri Rochette se coupant la gorge en plein prétoire ne peut s'expliquer sans l'influence de Pluton ☿.

Si nombreuses furent les constatations analogues que, pour nous, l'assimilation du dieu à l'astre ne fait aucun doute. Cela semble stupéfiant, mais des séries de concordances ont un sens clair, en chimie comme en médecine; de même en astrologie.

Pluton était le fils de Saturne-Cronos et de Rhéa, comme Jupiter et Neptune. L'empire des enfers lui fut attribué après la victoire contre les Titans. Si Jupiter-Zeus eut la foudre, Neptune-Poséidon le trident, Pluton reçut des Cyclopes le casque d'invisibilité, casque que le maître des « infernaux palus » prêta à Mercure, durant la gigantesque bataille.

Les enfers ploutoniens étaient : l'Erèbe aux brumes sombres où séjournait la Nuit, le sommeil et les songes ; le Champ des Pleurs, habité par les ombres des enfants morts au berceau, les jeunes vierges et les tendres victimes de l'amour ; le Tartare où les grands criminels étaient suppliciés, où la douceur affinaient les âmes encore impures ; les Champs-Élysées, asile des justes, des sages et des artistes. Cinq fleuves limitaient cet empire : le Styx, le Cocyte, l'Achéron, le Phlégéon et le Léthé.

L'Achéron roulait des rochers dans ses flots noirs et écumeux. Voué à la tristesse et à l'angoisse, c'était le fleuve des douleurs. Le Cocyte, formé par les larmes des mauvais, était plein de gémissements. Sur ses bords erraient ceux qui n'avaient pas été inhumés. Le Styx, dont le nom était si redouté et craint que les serments où on l'invoquait devenaient irrévocables, était un fleuve de glace, fait de haine concentrée. Les flammes sulfureuses du Phlégéon se jetaient dans l'Achéron ; le Léthé symbolisait l'Oubli et l'on ne pouvait revenir sur terre sans avoir bu de son eau, car l'être qui se réincarnerait devait ignorer son passé afin de n'en être pas alourdi.

Il y a cinq fleuves... Si des sept grands dieux de la mythologie on enlève le Soleil (Hercule adversaire de Pluton) et la Lune (Proserpine femme et égale du dieu de l'Erèbe), il en reste cinq qui rappellent le nombre des courants où les âmes sont inclinées...

Les lacs stagnants, les abîmes aux relents fétides, les crevasses aux vapeurs suffocantes étaient, pour les Anciens, les entrées des enfers. Par là Pluton sortait dans son quadrigé aux chevaux noirs, Hercule avait pénétré pour ramener au jour le chien Cerbère à triple tête, sauver Thésée de l'esclavage, obliger Pluton à restituer Eurydice à l'amour d'Orphée. Hercule, dans ces trois occasions, s'était battu avec le maître des enfers et, dans une occasion, l'avait même blessé. Hercule est une des figurations du Soleil.

On sait que Pluton enleva Proserpine tandis qu'elle cueillait des narcisses, fleurs à six pétales, et en fit la reine des espaces infernaux.

Il avait pour auxiliaires: Cerbère, guichetier vigilant, Charon qui passait les morts dans sa barque, les trois Parques, filant et tranchant les destinées, les trois Juges qui pèsent fautes et bonnes œuvres, les trois Furies qui supplicient les criminels.

Lui-même régnait, avec Proserpine, sur un trône noir et or; sa main portant le bâton ou la lance, le bident qui lui donne puissance sur les deux mondes, où les clefs lui permettant d'ouvrir ou de fermer. On lui sacrifiait, dans l'obscurité, des animaux noirs, ornés de bandelettes noires et ses prêtres étaient vêtus de noir. Les cuisses des victimes lui étaient spécialement consacrées et l'on sait que les Juifs ne mangeaient pas le quartier de derrière des animaux abattus. Les chairs qui lui étaient offertes devaient être réduites en cendres. On lui vouait les assassins et quiconque, après cette cérémonie, pouvait leur ôter impunément la vie. Le cyprès et le buis, qui ornent encore les cimetières, plaisaient à son âme funéraire, invisible, toujours présente et qui exigeait des sacrifices volontaires, faute de quoi il montrait son courroux.

Pluton ☿, corps du sombre dieu, cristallise donc l'idée de conscience qu'il l'influence surtout la nuit, par les songes. Il corrige la justice des hommes. Son code est inéluctable et l'on ne saurait tromper ses auxiliaires qui exécutent farouchement leur mission. Rien ne le fléchit et, quand il a décidé, seul Hercule (le Soleil), en combattant avec lui, peut le résoudre à abandonner une proie.

Tout ce qui appartient à l'âme, les ressorts cachés, la connaissance obscure du bien et du mal, dans toutes ses représentations, relève de son autorité, ainsi que la connaissance des secrets de la Nuit, de l'au-delà, la force d'affronter l'Inconnu.

Une malédiction s'attache à ce qu'il désapprouve. Il est le Juge que rien ne saurait tromper, qui venge les erreurs des prétoires ordinaires ou prépare sa moisson quand on fausse les balances qui devraient toujours être justes. Il se moque de nos lois : ce qui est fugitif n'atteint pas l'éternel ! Il est volontiers célibataire ou se conduit en célibataire ; enfin on lui doit des chances souvent étranges.

Nous avons analysé longuement les particularités des planètes parce qu'elles sont les clefs de l'astrologie. Il nous reste à examiner d'autres contingences aussi essentielles.

LES PLANÈTES DANS LES SIGNES DU ZODIAQUE

LES significations de principe, les significations pures des signes du Zodiaque et celles des planètes se modifient réciproquement. Si vous mettez de l'eau dans du vin il perd sa couleur native et son énergie, si vous mêlez du jaune et du bleu vous obtenez du vert. Le sens original se transforme, se déforme, se combine, devient alliage. Il faut peser, doser, car une planète est plus ou moins vigoureuse. Dans un ciel aucune détermination particulière n'est absolue. Tout se tient.

Pensez à ces transmutations des astres au contact des signes et aux familiarités qui en découlent. Ayez toujours présent à l'esprit le sens permanent de chacun. Jamais un volume, si énorme soit-il, ne saurait vous traduire toutes ses possibilités.

Retenez bien qu'une planète et un signe s'altèrent réciproquement, sauf s'ils ont une nature identique.

La pratique de l'astrologie a attribué aux planètes des amitiés ou inimitiés, vis-à-vis des signes. Elles sont plus ou moins harmonieuses avec eux.

On considère, par exemple, que le Soleil ☉ est chez lui, en accord intime, avec le Lion ♌, mais qu'il est exalté, c'est-à-dire plus brillant et nerveux dans le Bélier ♈, tandis qu'il se trouve en chute dans la Balance ♎ et en exil dans le Verseau ♒. Remarquez que le prince de la lumière est dans le Lion ♌ du 21 Juillet au 23 Août, période de grande chaleur; dans le Bélier ♈ du 21 Mars au 21 Avril, au printemps; il entre dans

la Balance ♎ le 21 Septembre, en automne et il fréquente le Verseau ♋ du 21 Janvier au 21 Février. Il est évident qu'aux jours printaniers le Soleil ☉ s'élançe avec toute sa force jeune, active, ardente, qu'il déploie son ardeur en août, s'affaiblit à l'été finissant et languit au cœur de l'hiver.

Mais, d'autre part, il participe à la nature du signe qu'il parcourt et se nuance en l'inspirant à son tour.

Vous avez été frappé au passage par les expressions *exalté*, *en chute*, *en exil*. Elles sont proprement astrologiques. On dit aussi que les planètes sont *en joie* quand elles se trouvent spécialement bien dans un canton du ciel et que tel signe est leur *domicile*, c'est-à-dire qu'elles y sont chez elles.

Morin de Villefranche, qui résume les connaissances astrologiques de l'Antiquité grecque et celles du Moyen-Age, a précisé les particularités des planètes. Les voici, à peine remaniées:

AMITIÉS ET INIMITIÉS DES PLANÈTES

SIGNES	DIGNITÉS	EXALTATION	CHUTE	EXIL
♈ Bélier	♂ Mars	☉ Soleil	♄ Saturne	♀ Vénus
♉ Taureau	♀ Vénus	☾ Lune	♅ Uranus	♂ Mars
♊ Gémeaux	☿ Mercure	—	—	♃ Jupiter
♋ Cancer	☾ Lune	♃ Jupiter	♂ Mars	♄ Saturne
♌ Lion	☉ Soleil	—	☿ Mercure	♄ Saturne
♍ Vierge	☿ Mercure	—	♀ Vénus	♃ Jupiter
♎ Balance	♀ Vénus	♄ Saturne	☉ Soleil	♂ Mars
♏ Scorpion	♂ Mars	♅ Uranus	☾ Lune	♀ Vénus
♐ Sagittaire	♃ Jupiter	—	—	☿ Mercure
♑ Capricorne	♄ Saturne	♂ Mars	♃ Jupiter	☾ Lune
♒ Verseau	♅ Uranus	☿ Mercure	—	☉ Soleil
♓ Poissons	♃ Jupiter	♀ Vénus	—	☿ Mercure

Seul ♁ a trouvé place dans cette nomenclature, que nous avons cherché à compléter, comme on le constatera dans le tableau de la page suivante.

Ce résumé, qui permet admirablement de comprendre les correspondances de la mythologie et de l'astrologie, doit être votre guide.

Vous y constatez que la Lune ☾ , élément féminin par excellence, a le Cancer ♋ pour domicile et se trouve exaltée dans le Taureau ♉ dominé par Vénus ♀ . Elle est faible dans le Scorpion ♏ , appartenant à Pluton ♇ et Mars ♂ , et la ☾ se trouve bien mal à son aise quand elle traverse le Capricorne ♑ , siège préféré de Saturne ♄ , son beau-père à l'humeur morose.

Vénus ♀ pare la Balance ♎ et vivifie le Taureau ♉ amoureux. Elle est transportée d'aise dans les Poissons ♓ , qui représentent l'amour sur le plan social et lui furent secourables, la protégèrent, la sauvèrent. La Vierge ♍ calculatrice, incarnation de la matrone romaine soumise à son devoir représentant aussi tout ce qui est argent laborieusement acquis, ne lui agrée pas et Mars ♂ bouleverse trop tout ce qu'elle chérit pour lui plaire. Aussi le Bélier ♈ et le Scorpion ♏ , signes d'activité intense, ne l'inspirent qu'à demi car elle hait le mouvement qui déplace les lignes. Le Bélier ♈ et le Scorpion ♏ lui donnent des velléités qu'elle renierait volontiers.

Mars ♂ , à son tour, est à son aise dans le Bélier ♈ où il manifeste ses qualités d'entraîneur et de chef, ou dans le Scorpion ♏ transformateur : il y détruit pour réorganiser. Il est également constructif dans le Capricorne ♑ voué à Saturne ♄ , «le grand maléfique», mais s'empêtre dans les rêves quand il se trouve dans le Cancer ♋ , tandis qu'il s'amollit dans la Balance ♎ et le Taureau ♉ , où son intelligence se contenterait de la capture des cœurs et des joies charnelles.

RAPPORTS ENTRE LES SIGNES ET LES PLANÈTES

Planète	Domicile	Joie	Exaltation	Chute	Exil
SOLEIL ☉	Lion ♌	Lion ♌	Bélier ♈	Balance ♎	Verseau ♒
LUNE ☾	Cancer ♋	Sagittaire ♐	Taureau ♉	Scorpion ♏	Capricorne ♑
MERCURE ☿	Gémeaux ♊	Verseau ♒	Vierge ♍	Poissons ♛	Sagittaire ♐
VÉNUS ♀	Balance ♎ Taureau ♉	Taureau ♉	Poissons ♛	Vierge ♍	Scorpion ♏ et Bélier ♈
MARS ♂	Bélier ♈	Scorpion ♏	Capricorne ♑	Cancer ♋	Balance ♎ Taureau ♉
JUPITER ♃	Sagittaire ♐	Poissons ♛	Cancer ♋	Capricorne ♑	Vierge ♍ et Gémeaux ♊
SATURNE ♄	Capricorne ♑	Balance ♎	Balance ♎	Bélier ♈	Cancer ♋ et Lion ♌
URANUS ♅	Verseau ♒	Verseau ♒	Scorpion ♏	Lion ♌	Taureau ♉
NEPTUNE ♆	Poissons ♛	Taureau ♉	Lion ♌	Vierge ♍	Capricorne ♑
PLUTON ♇	Scorpion ♏	Balance ♎	Cancer ♋	Lion ♌	Bélier ♈

Jupiter ♃ est l'antagoniste de Saturne ♄ et réciproquement. Ils vont donc sans plaisir dans leurs domiciles respectifs.

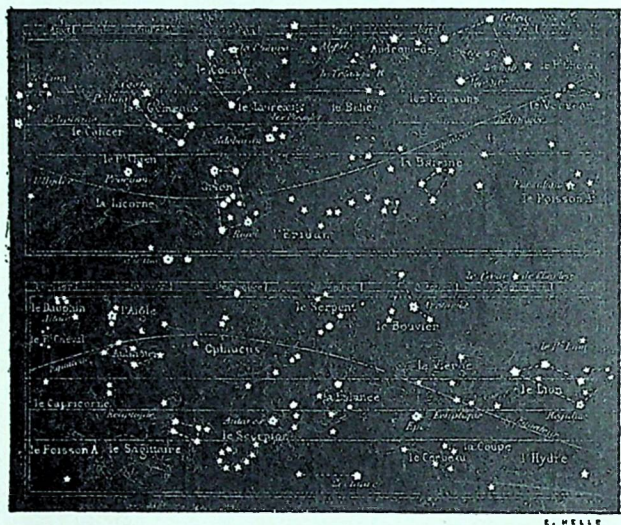

Les Constellations Zodiacales

Voici le résumé des constellations zodiacales avec leurs étoiles. On remarque, en haut, de gauche à droite, le Lion, le Cancer, les Gémeaux, le Taureau, le Bélier, les Poissons et le Verseau; en bas : le Capricorne, le Scorpion, la Vierge et le Lion. L'artiste, au-dessus de chaque constellation a indiqué le mois qui y correspond. Ne pas oublier qu'en réalité le mois astronomique chevauche sur deux mois.

Jupiter ♃, époux de la Junon lunaire ♃, est exalté dans le Cancer ♋, mais la Vierge ♍ l'importune. Régnant sur le monde, le foyer et ses modestes tâches ne l'attirent pas. Sur ce point l'astronomie apporte une confirmation imprévue. Des photographies prises lors du passage de Jupiter ♃ dans

la Vierge ♍, en 1933, montrent le magnifique astre bien dolent et fatigué. La blonde Cérès l'épuise, en vérité! Quant aux Gémeaux Π sa majesté se déconsidère dans cette jeunesse turbulente et qui s'en croit, avec excès.

Saturne ♄ domine le Capricorne et a le Verseau ♒ en affection. Il est à son aise dans la juste Balance ♎, mais le Bélier ♈ est trop ardent et dominateur pour sa sombre vieillesse. Quant au Cancer ♋, où règne la Lune ☾ et le Lion ♌, palais du Soleil ☉, il repousse leur lumière et la subit à contre-cœur, s'y sentant comme dépouillé.

Les trois planètes nouvelles, Uranus ♅, Neptune ♆ et Pluton ♇ se sont vu attribuer des domiciles en raison de leurs effets. On a observé la vigueur d'Uranus ♅ dans le Verseau ♒, sa force créatrice dans le Scorpion ♏, sa faiblesse dans le Lion ♌ et son embarras dans le Taureau ♉, bien que sa fille Vénus ♀ en fasse l'un de ses séjours préférés; mais ce signe est trop terrien pour lui.

Les Poissons ♓ sont régis par Neptune ♆, planète de l'imagination, donc des illusions. Frère de Jupiter ♃ qui a partagé son royaume avec lui, il suit ses sympathies et antipathies. Quant à Pluton ♇, lui aussi frère et allié de Jupiter ♃ il partage avec lui le Sagittaire ♏, spécialement le 3^e décan, les 10 derniers degrés. Il est la Justice par excellence, l'immanente, celle qui ne saurait être transgressée; aussi le 2^e décan de la Balance ♎, les degrés entre le 10^e et le 20^e, pourraient-ils lui être attribués comme joie. Dans la partie comprise entre le 20^e et le 30^e degré du Cancer ♋, il est exalté, car Proserpine est lunaire. Il n'aime pas le Soleil ☉, rappelez-vous ses combats avec Hercule où il fut chaque fois vaincu, le Lion ♌ est donc sa chute et, bien que Mars ♂ lui moissonne les victoires, il est au plus mal dans le Bélier ♈, car il représente l'immuable, que Mars ♂ fracasse constamment. Par contre, l'analogie lui accorderait le Scorpion comme domicile.

LE SYSTÈME DE PTOLÉMÉE

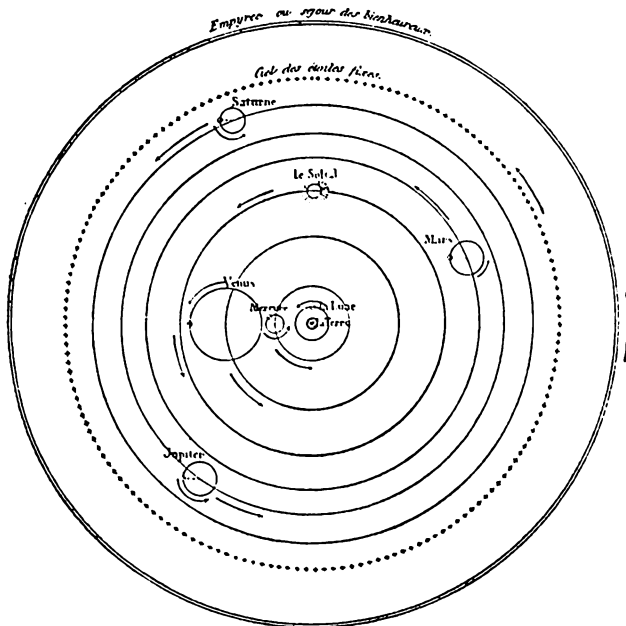

Voici le résumé du système du grand astronome de l'antiquité classique. Le ciel des étoiles fixes c'est le zodiaque, la ceinture autour de laquelle les planètes suivent leur marche. Au-dessus du ciel des étoiles fixes se trouvait, pour les astronomes anciens, l'Empyrée.

Ayez toujours à l'esprit les significations radicales des signes et des planètes. En les dosant avec les domiciles des astres, vous pouvez déjà concevoir de nombreuses combinaisons.

Et pour vous en montrer la richesse, nous allons définir des particularités, qu'on pourra compléter, du Soleil ☉ dans les

douze signes. Il serait, en effet, des plus intéressants d'y procéder par l'observation directe. Voici comment :

Dans le prochain chapitre nous expliquerons ce qu'est l'Ascendant, qui marque chaque être à sa naissance. Rien de plus facile pour un instituteur, un éducateur, un chef d'entreprise, un officier que de le calculer pour ses élèves, ses employés ou ouvriers, ses soldats et de choisir douze sujets ayant tous le Soleil ☉ dans le Bélier ♈, c'est-à-dire nés entre le 21 Mars et le 21 Avril, mais dont l'Ascendant est dans chacun des signes. Les traits de caractère connus qu'il surprendrait lui donneraient le Bélier ♈ pur, par rapport au Soleil.

En continuant son examen, de la même manière, pour le Taureau ♉ et les dix autres signes, il ferait de l'astrologie vivante qui lui donnerait des indications peu banales en enrichissant singulièrement nos connaissances.

Il s'apercevrait, par exemple, que le Bélier ♈ est aux aguets dès qu'il surprend un bruit inhabituel, que le Taureau ♉ ne plie pas sa serviette, que le Lion ♌ laisse volontiers les portes ouvertes, que la Vierge ♍ se tord les pieds aisément, est sujette aux chutes, se heurte aux obstacles sans les voir, que la Balance ♎ a un sens dramatique de la justice ou que le Scorpion ♏ est d'une curiosité inassouvie, garde ses secrets et change les meubles de place dans l'appartement. De même les Gémeaux ♊, messagers d'instinct, aiment écrire à leurs amis et connaissances.

Certes, on compléterait, de cette façon, le legs prodigieux du passé. Car l'astrologie n'est pas une science morte, vous pourrez l'accroître constamment en cherchant autour de vous et ce jeu est infiniment divertissant.

Rappelez-vous que rien n'a de valeur absolue dans l'astrologie et que les aspects, c'est-à-dire les relations entre les astres, ou d'autres considérations, peuvent émousser les traits signalés, les assourdir, voire les brimer.

LE SYSTÈME DE COPERNIC

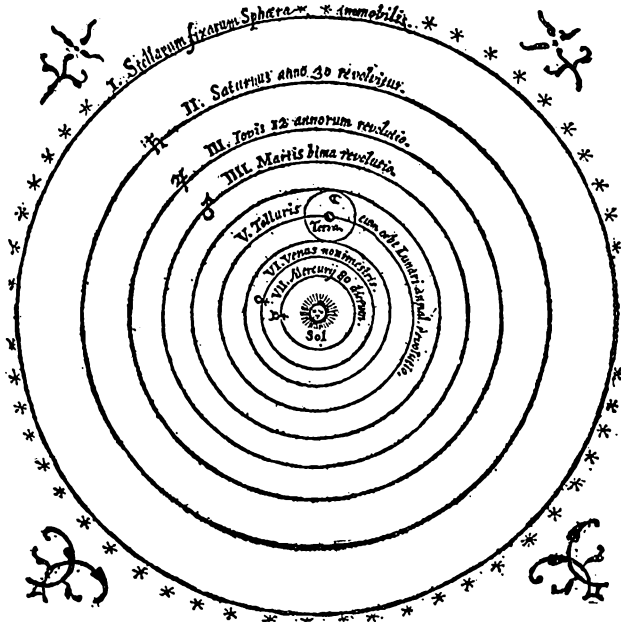

Ce système astronomique est renouvelé des Grecs. Voici le fac-similé du bois publié dans l'ouvrage du célèbre astronome en 1543. On reconnaît, en haut, la sphère des étoiles fixes, équivalant au zodiaque, ensuite la révolution de Saturne, puis celles de Jupiter, Mars, la Terre et la Lune, Vénus, Mercure, tous illuminés au centre par le Soleil.

Notez également ces précisions :

♈, le Bélier est un signe de Feu, cardinal, masculin, stérile.

♉, le Taureau est un signe de Terre, fixe, féminin, fertile.

♊, les Gémeaux sont un signe d'Air, double, fécond, bicoronné, de bonne vitalité, de science intellectuelle.

♋, le Cancer est un signe d'Eau, cardinal, féminin, fécond, muet, de faible constitution.

♌, le Lion est un signe de Feu, fixe, masculin, stérile, de grande vitalité.

♍, la Vierge est un signe de Terre, double, féminin, peu fécond, incorporé, d'esprit pratique.

♎, la Balance est un signe d'Air, cardinal, masculin, modérément fécond, d'heureuse vitalité, et qui s'intéresse à la science spéculative, aux arts et aux idées dépendant du Rythme, c'est-à-dire des Nombres.

♏, le Scorpion est un signe d'Eau, fixe, féminin, fécond, tourné vers la science appliquée.

♐, le Sagittaire est un signe de Feu, double, masculin, fécond, bicorporé, de vitalité.

♑, le Capricorne est un signe de Terre, cardinal, féminin, stérile, de constitution faible.

♒, le Verseau est un signe d'Air fixe, masculin, modérément fécond, de bonne constitution, attiré par la science créatrice.

♓, les Poissons sont un signe d'Eau, double, féminin, fécond, bicorporé, de constitution faible, curieux de science psychique.

Et voici ce qu'apporte le ☉ Soleil dans les Signes. C'est le *Miroir d'Astrologie* du peintre Conrad Moricand, qui nous a surtout inspiré pour cette nomenclature.

Dans le Bélier ♈, du 21 Mars au 21 Avril, le Soleil ☉ apporte l'orgueil et le besoin de domination qui fait renverser les obstacles ou inspire des colères en cas de résistance. Le Bélier ♈ s'impose, ne veut pas attendre et frappe rarement aux portes, ne s'excuse pas, remercie quand il y pense. Il a la soif de posséder. Dur aux intempéries, son énergie et sa volonté s'affirment intraitables. Il s'accroche comme un bouledogue. Ses conclusions sont absolues et il abonde en axiomes.

Il a, avec le goût de la perfection, une confiance absolue en

ses capacités. Son intelligence est puissante et se justifie en actes immédiats. Elle tranche rapidement les problèmes, ne s'attendrit pas et exècre la rêverie. Le Bélier γ aime et recherche risques et dangers. Il domine les autres d'une voix de commandement. Ses mouvements sont brusques et rapides. Il fait l'éloge de ses exploits, est magnanime et peu sociable, mais s'entend avec les gens de la terre.

Dans le Taureau ϑ , 21 Avril au 22 Mai, l'astre royal accorde des sens épais, une intelligence difficile à émouvoir mais qui réalise en profondeur quand elle a saisi; opiniâtreté, obstination, persévérance dans les buts.

Les Tauriens ont d'eux une haute idée instinctive, sont difficiles à vaincre ou à persuader, ont tendance à la luxure et, avec un tempérament paisible, sont sujets à des colères terribles; ambitieux sous leur bonhomie, roublards dans leur lourdeur, compatissant aux infortunes avec un gros rire apitoyé, pratiques sans mesquinerie, complaisants, bien que personnels; ils préfèrent donner ce qu'ils ne doivent pas que payer ce qu'ils doivent. Les Tauriens n'ont, d'ailleurs, qu'un sens approximatif de la propriété des autres. Ils sont fidèles en amitié et n'écoutent qu'eux-mêmes. Le danger les surprend toujours : ils n'en ont pas conscience. Ils achètent avec abondance.

Les Gémeaux Π , du 22 Mai au 22 Juin, offrent : une grande vivacité d'esprit et une intelligence subtile, mais en surface, car ils ne se meuvent que sur deux dimensions; une divination des choses, de l'activité allant jusqu'à l'agitation, une assurance espiègle, de la grâce, la parole et les gestes factices avec de nombreux gestes inutiles.

Les Gémeaux Π manient mieux les foules que les individus, ont un besoin d'épater, le goût de la gaîté, de la plaisanterie, de l'humour, du burlesque et une conception de la pudeur où le nu est en honneur. Ils sont égoïstes et pratiques à leur insu, mais hardis et risqueurs, voire follement imprudents. Ils

jouissent presque exclusivement par les sens, sont volontiers buveurs et luxurieux, haïssent le travail monotone, savent tirer le meilleur parti de tout et sont très joueurs. Ils abandonnent combien de projets avant qu'ils ne soient accomplis, gâchant avec ivresse. On les prend par l'amour-propre et la vanité. Ils tiennent à être bien avec les autorités.

Les Gémeaux ont une tendance religieuse, mais elle est personnelle, souvent en marge, car ils redoutent de s'engager dans une foi.

Les Cancériens, subissant les charmes du Cancer ♋ (22 Juin au 23 Juillet) sont des natures impressionnables, suggestibles et combinent leur personnalité, d'instinct, sur celle des autres. Leur mémoire est étendue et subtile; ils découvrent le défaut de la cuirasse dans les êtres et les choses et courent vers tous les courants. Ils détestent la solitude et cherchent une attache : être, idée, labeur. Mélangeant à l'entêtement la force d'inertie et une inconsciente duplicité, ils échappent à la domination ou s'y livrent passivement. Amour du merveilleux, changement, imagination, intuition, susceptibilité s'expriment par leur air lointain, dans les nuages. Ils sont moqueurs. Très fréquemment ils sont fiers d'une jolie et toute petite bouche dont les lèvres font la moue. Ils ont le culte du souvenir.

Le Lion ♌, du 23 Juillet au 23 Août, attribue sentiments nobles, droiture, faculté de gagner ses ennemis et de s'en servir, badinage qui garde ses distances, idée prodigieuse de soi-même, enjouement avec gravité.

Les grandeurs viennent aux Lions sans qu'ils les cherchent. Ils sont justes et ont besoin de justice. Avec beaucoup d'amis, ils ne comptent que sur eux, par orgueil et aussi en raison de l'esprit autoritaire qui les inspire. Leur colère est soudaine et brève, leur vengeance a de la branche, leurs amours sont solides, malgré une tendance à considérer les leurs comme des meubles. Se parant d'opinions ardentes, exagérées, ils ne

reculent pas, même en discernant le gouffre où les mène leurs décisions. Ils donnent et se donnent sans arrière-pensée.

Leur intelligence rayonne ; rapide, elle éclaire tout. Ils sont portés vers la politique mais, en art, leur génie est surtout critique. Ils sont tolérants, trouvant qu'il faut de tous les mondes pour faire un monde, d'où leur sérénité, s'adaptent aux conditions et circonstances qui paraissent impossibles à être endurées, subissent le malheur en grognant, mêlent des goûts de grandeur aux préoccupations positives et leur honneur par eux est érigé en culte.

La Vierge ♍ (24 Août, 23 Septembre) donne peu de jeunesse, le besoin de se dévouer à quelque chose et une curiosité perpétuelle. Les Vierges aiment acquérir des connaissances, collectionner, étiqueter. Ils amassent tellement de documents inutiles et des petits faits qu'ils ne s'y retrouvent pas. Ils cachent dans leurs armoires, placards ou bureaux plus qu'ils n'y rangent. Leur raisonnement est circonscrit, partial, mais droit. Ils ont besoin de s'appuyer sur des autorités, qu'ils citent volontiers, en se perdant dans les détails. Humbles parfois, serviables, ils peuvent avoir de l'éloquence. En amour ils montrent du goût pour les paroles mignardes et n'ont pas toujours le sens du ridicule. Ils ne sont pas vigoureux et marchent vite, la tête en avant, sans voir autour d'eux et en se cognant aux obstacles.

Ils sont volontiers bavard, possèdent une pointe de vanité, aiment soigner les malades.

La Balance ♎ (24 Septembre au 24 Octobre) confère une nature douce, aimable, n'ayant pas d'autre ambition que de bien vivre. Tout ce qui est gracieux, joli, attire leurs regards et les séduit. Ils voient d'abord ce qui est agréable et se détournent volontiers du reste, aussi sont-ils bienveillants. Ils vivent au jour le jour et détestent la discorde. Le pittoresque, les anecdotes et les mélodies les attirent davantage

que les émotions. Ils sont sentimentaux sans recherche et une compagnie choisie leur est un délice. Ils aiment l'amour et s'y montrent voluptueux. Leur bonne humeur est constante. Ils servent de trait d'union entre des personnalités disparates ou même adverses. Un sens inné de la justice les caractérise, mais une justice heureuse. On ne voit les os nulle part sur le corps des Balances!

Instinctifs, volontaires et opiniâtres, ne se décourageant jamais, tels apparaissent ceux dont le Soleil ☉ est dans le Scorpion ♏ (24 Octobre au 22 Novembre). Ils subissent étonnamment les influences et adaptent rapidement leurs plans. Bons ou mauvais, ils persistent dans leurs projets. Leur conscience est solide, ce sont des exécutants sans inquiétude et qui ne ruent pas dans les brancards. Ils méprisent et raillent ce qu'ils ne peuvent éprouver ou comprendre, critiquent avec âpreté et quelquefois acrimonie. Leur puissance de travail est extraordinaire, avec une force de concentration sur leurs desseins qui démonte. Ils vont jusqu'au fond d'un problème déplaisant et les décisions les plus inhumaines ne sauraient les effrayer.

Capables d'autorité et de commandement, ils ergotent sur les conséquences de leurs actes, car ils ont une morale à eux, obscure, impénétrable. Ils influencent leur entourage, les émotions les affectent peu et ne changent pas l'expression de leur visage. Ils sont propres, restent cois quand ils sont pris et manifestent une gaité d'enfant. Ils cherchent des raisons à leurs actes et ont besoin de se justifier par des exemples. Les secrets des autres les fascinent. On ne sait jamais très bien ce qu'ils sont ou ce qu'ils pensent.

Le Sagittaire ♐ (du 23 Novembre au 22 Décembre) confère aspect riant et joyeux, entrain et amusement, voix claire et vibrante, courtoisie, panache et loyauté. Les Sagittaires sont à l'affût de l'effet qu'ils produisent, moins préoccupés de leur

valeur que de leur importance, ils aiment le monde et s'inquiètent de son opinion, soucieux du bon ton, des usages, de ce qui est distingué et se montrent galants. Ils disent plus qu'ils ne l'auraient désiré, sont vifs, se décident rapidement et avec allégresse, restent jeunes d'âme et résolvent facilement les problèmes de la vie. Ils s'assimilent rapidement les idées à qui ils donnent une forme heureuse.

Leur intelligence est rapide et brillante, ils voient plus en étendue qu'en profondeur et sont incapables d'abstraction. Ils ne conduisent pas les entreprises à terme et sont décontenancés par les objections. Ayant le goût du paradoxe et des causes perdues, ils les défendent avec un esprit chevaleresque et fidèle. Leur fortune est sujette à de continuelles fluctuations. Ils dépensent facilement toute leur énergie et jouent volontiers un rôle, fort bien d'ailleurs, étant gens de théâtre par définition.

Ceux qui sont inféodés au Capricorne ♄ (du 22 Décembre au 21 Janvier) naissent vieux et sont plus attirés par la mort que par la vie. Graves, taciturnes, renfermés, ils aiment la solitude, les mystères et la contemplation. Ils voient le mal avant le bien et augurent du mal à priori. Avides, inquiets, timorés, méfiants, pessimistes, ils n'ont pas de chance, avortent dans leurs entreprises, subissent échecs et retards, rient peu, d'un rire sardonique et mâchent de continuels remords ou regrets.

Analystes puissants, à la pénétration remarquable, ils approfondissent en décolorant, détériorant même. Ils enlèvent suc et vie aux idées. Entêtés, travailleurs acharnés, ils poursuivent des travaux de longue haleine, préfèrent le compliqué et l'abstrait, s'attachent lentement et n'oublient jamais une injure. Ils redoutent toujours de manquer de quelque chose; aussi amassent-ils, pour une occasion. Ils couvent tout ce qu'ils possèdent comme des trésors et sont peu serviables.

Ceux du Verseau ♃ (21 Janvier au 19 Février), sont complexes. Prévenants, bons, sans astuce, ils tomberaient dans les pièges, étant sujets à croire tout ce qu'on leur dit. Aimables, bénins, sans malice, délicats, doux comme des agneaux, ils sont brusquement sujets à des colères frénétiques. Illogiques, souvent incohérents, ils ont du goût pour les sophismes et les tendances les plus opposées. Ils s'adaptent sans effort et se dispersent. Honnêtes, courageux, ils ont l'horreur des chemins battus. Ils ne redoutent pas le danger, mais la menace d'un péril les affecte. Solitaires dans la foule, car ils observent sans cesse, leur soif de connaître étant insatiable. La fortune leur est indifférente et ils se montrent généreux pour les communautés. On observera, plus tard, l'importance des décans dans ce signe. Les pieds et les mains des Verseaux sont grands et osseux.

Sous les Poissons ♉ (20 Février au 20 Mars), le souci de la considération publique prédomine, avec le dédain des soucis, de l'inconnu, du mystérieux, des inventions. Leurs élus ont besoin de quiétude et toute innovation leur fait peur. D'où un respect et un besoin de l'autorité, la faculté de penser par procuration, un sens pratique développé. Tout ce qui ne les touche pas directement leur est étranger. Ils ont le goût de la table et l'amour sensuel ne les attire que s'il ne leur cause aucun souci. Ils s'en passent sans en être peinés. Vifs, brillants, ayant de l'entrain, ils protègent volontiers et sont moins généreux qu'amateurs de justice. Le bien a besoin de leur être officiellement signalé et un calcul se mêle souvent aux services qu'ils rendent. Ils ont l'orgueil de leur famille qu'ils soutiennent et font parvenir. Ils aiment les titres et les décorations. Censurant les idées d'autrui, en se montrant péremptaires, toute critique ne les fait souffrir. Ils ergotent plus qu'ils ne discutent, en s'écoutant parler. Titre, ruban, galon les ravissent d'aise, ils en ont plein la bouche. Ils sont curieux et

bavards et adorent qu'on les plaigne. On les ravit en leur disant qu'ils ont fait tout leur devoir.

Répétons que nous avons pris surtout comme base, pour ces désignations le *Miroir d'Astrologie* de M. Conrad Moricand. Elles sont à compléter en signalant, par exemple, tout le côté intuitif puissant des ♃, comme surnaturellement prévenus de l'avenir et hantés par lui. Les ♃ sont un signe religieux; ils signalent mystique et voyance.

Il n'y a pas plus de bons et de mauvais signes que de bonnes et de mauvaises planètes : « il n'y a pas qu'une demeure dans la maison de mon Père », assure Jésus dans les Evangiles. Tous les éléments du Ciel ont leurs qualités et leurs défauts. Goethe prévenait qu'on a toujours les défauts de ses qualités. Les uns peuvent l'emporter sur les autres suivant l'harmonie et les combinaisons des astres.

Naturellement ce qu'apporte le Soleil dans le signe zodiacal se combine avec l'Ascendant, car nous sommes infiniment complexes. D'autres influences se joignent à celles-ci, comme on le constatera. Dans un jeu aux milliers d'éléments, un seul, si important soit-il, n'est pas absolu. Ce serait trop simple. S'il suffisait d'avoir le mois de naissance pour connaître n'importe qui, l'humanité se réduirait à trop peu de caractères.

Ceux qui offrent des horoscopes à cinq francs envoient des notes toutes prêtes, combinées sur les effets du Soleil ☉ dans le mois. Mais un horoscope est individuel; deux jumeaux n'ont pas exactement le même, car le ciel est changeant, l'Ascendant mettant deux heures pour passer d'un signe au suivant, ce qui décale tout; et la Lune gagnant environ un degré toutes les deux heures, temps suffisant pour qu'elle entre dans l'orbe d'une étoile fixe ou en sorte. Chaque degré même possède un sens décisif. Aussi, dans un horoscope, tout est-il toujours nouveau. Ce n'est pas du travail en série.

LES MAISONS

LES signes et les planètes ne sont pas les seuls éléments d'un ciel de naissance, un autre aussi éminent intervient, le calcul des Maisons.

On appelle Maisons, en astrologie, douze divisions du ciel d'après l'horizon et le méridien d'un lieu. On les construit suivant des lois mathématiques et en tenant compte de la marche de la terre. Egales à l'équateur, elles sont très différentes de grandeur vers les pôles. La longitude, perpendiculaire à la ligne équatoriale et que marque la marche du Soleil, avec la latitude, qui mesure l'espace de l'équateur à chaque lieu, les déterminent. Dans la pratique on utilise des tables qui se trouvent dans le commerce, et nous en publions une à la fin de ce petit ouvrage.

Les ouvrages d'astrologie conseillent de calculer les Maisons. Certes, quand Christophe Colomb, éminent astrologue, montait des thèmes au Nouveau Monde, il était obligé à des travaux mathématiques compliqués, en passant de la trigonométrie aux logarithmes. Mais il est aussi inutile, aujourd'hui, de recourir à ces méthodes que de fabriquer soi-même son pain, de mettre de la neige en réserve pour rafraîchir sa boisson en été, ou de broyer des couleurs pour faire de la peinture. Gardez-vous donc de vous effrayer sur des difficultés faciles à résoudre.

Il y a douze Maisons, avons-nous signalé. Ces divisions du ciel, par rapport à la terre se placent dans le même sens que le Zodiaque, sens contraire à celui des aiguilles d'une montre. La première débute au degré du signe qui se levait à l'orient au moment d'une naissance et l'on verra qu'il est des plus commode à discerner.

Les Maisons se numérotent de I à XII, en chiffres romains. (Voir le Zodiaque des Maisons page III).

L'horizon et le méridien partagent la sphère en quatre parties plus ou moins égales, ou quartes, correspondant aux quatre points cardinaux et qui désignent les quatre maisons cardinales ou angulaires, piliers du thème. Chaque quarte comprend trois Maisons : l'*angulaire*, puissante, la deuxième, *succédente*, de qualité moyenne, la troisième *cadente*, signalée par les vieux auteurs comme maléfique ou infortunée. Elle est seulement faible. La XII, surtout, est inquiétante.

Les Maisons cardinales ou angulaires sont la I et la VII, la IV et la X qui *s'opposent*, c'est-à-dire se font toujours vis-à-vis et se complètent.

Les Maisons succédentes sont la II et la VIII, la V et la XI placées face à face aussi, comme la III et la IX, la VI et la XII, qui sont les Maisons cadentes.

La I est l'Ascendant ou Orient exprimé par *Asc*, la VII l'Occident résumé par *Occ*, la X le Milieu du Ciel traduit par M. C. et la IV le bas ou Fond du Ciel, désigné par F. C. ou I. C. résumé des mots latins *Imum Cæli*. La I est donc l'Est et la VII, l'Ouest, la X, le Sud et la IV, le Nord.

La Maison I gouverne le sujet et fixe son caractère.

— II — les gains.

— III — les frères, les écrits et les petits voyages.

La Maison	IV	gouverne	le père dans un thème masculin, la mère pour une naissance féminine et s'applique à la fin de l'existence.
—	V	—	les joies et les enfants.
—	VI	—	les maladies, les serviteurs, les petits animaux.
—	VII	—	le mariage et les ennemis publics.
—	VIII	—	la mort et les héritages.
—	IX	—	les grands voyages, la religion et la philosophie.
—	X	—	la mère dans un thème masculin, le père dans une naissance féminine; les actes et la situation.
—	XI	—	les amis.
—	XII	—	les ennemis secrets, les prisons ou hôpitaux et les grands animaux.

Dans le chapitre suivant, nous construirons ensemble quelques thèmes et vous verrez que c'est bien simple. Toute la difficulté réside, en effet, dans l'interprétation, mais nous en viendrons également à bout.

Il est évident que les Maisons n'existent pas plus, corporellement, que la perspective. Les premiers polytechniciens qui se sont intéressés à l'astrologie ont commencé par n'en tenir aucun compte, mais ont dû faire machine en arrière, la Tradition ne les ayant pas imposées sans motifs. De fait leur action est décisive. Ce sont les divisions célestes d'après le mouvement diurne, tandis que les signes du Zodiaque sont les divisions d'après le mouvement annuel du Soleil.

Tout comme les signes ont une valeur personnelle, les Maisons ont des attributions particulières. On verra qu'elles se combinent avec les signes et les planètes, apportant un nouvel élément.

Mais elles ont une autre singulière propriété : celle de garder leur sens primitif, originel et de multiplier les points de contact entre celui-ci et sa nouvelle raison d'être. La Maison est imprégnée par la donnée radicale. Ici, une explication est nécessaire.

Supposez un vase ayant contenu de l'ambre, l'odeur merveilleuse persistera même après qu'on aura empli le récipient d'autres mélanges. La Maison radicale est pareille à la tache de sang sur la main de lady Macbeth, que tous les parfums d'Arabie ne pouvaient effacer. Ses alliages seront complexes, imprévus et leur recherche apportera des détails si surprenants de vérité qu'on ne saurait admettre, si l'on est ignorant de la méthode, que c'est pure déduction et non voyance.

Nous attirons l'attention sur ce point mis hautement en valeur par un astrologue génial, Eudes Picard, dont l'œuvre est un monument de finesse précise. On ne saurait trop lire et relire, pour son agrément et son profit, l'ouvrage publié par lui sous le titre : *Astrologie Judiciaire : les Maisons, les Parts et l'Interprétation*. Ce disciple de Ptolémée mérite un hommage particulier.

Aussi nous donnons, en nous inspirant de ce livre, les précisions sur les Maisons radicales qui, d'ailleurs, dérivent des signes du Zodiaque. La Maison I s'apparente donc au Bélier Υ , la II au Taureau \mathcal{T} , la III aux Gémeaux Π , la IV au Cancer \mathcal{C} , la V au Lion \mathcal{L} , la VI à la Vierge \mathcal{M} , la VII à la Balance \mathcal{S} , la VIII au Scorpion \mathcal{M} , la IX au Sagittaire \mathcal{A} , la X au Capricorne \mathcal{C} , la XI au Verseau \mathcal{Z} et la XII, enfin, aux Poissons \mathcal{P} . Ces correspondances s'expriment sur le plan humain.

La Maison I, dérivée du Bélier Υ , dira personnalité, caractère, nature, manière d'être, complexion physique, possibilités morales, en dépendance avec le signe zodiacal dont elle enferme tout ou partie et les planètes qui s'y trouvent. Le tempérament original y est révélé.

D'une manière relative, car il faut tenir compte de l'ensemble, un élément, pour être définitif, devant s'équilibrer avec d'autres. Alors que le monde est mouvant, — c'est une « création continue », aurait dit Clemenceau — on ne saurait exiger qu'une seule indication devienne rigoureuse.

La Maison II est celle de l'argent gagné, donc du labeur, du mérite personnel. Elle affecte les biens acquis ou la richesse, l'ascension matérielle et s'intéresse au mariage de raison. La II est dérivée du Taureau ♉ et de ses propriétés aux grasses prairies, aux opulents fumiers, d'où des combinaisons nombreuses.

La Maison III intéresse les Gémeaux ♊, qui sont frères. C'est donc le domicile des frères et des sœurs, cousins et cousines. Elle est aussi celui des petits voyages et des voisins, de l'éducation acquise, des influences extérieures.

La Maison IV, le Fond du Ciel, exprime le lieu de naissance et le foyer initial, les propriétés immobilières, le père ou la mère, l'hérédité physique et matérielle, les trésors cachés et la fin de la vie comme les renversements de position. Elle est très importante, car elle permet de remonter à ses ancêtres. L'astrologue Eudes Picard extrayait d'un ciel de naissance l'histoire de sept générations : parents, grands-parents, arrière-grands-parents; le sujet examiné et sa femme, leurs enfants et petits-enfants. Quand la Bible prétend que certaines malédictions pesaient sur sept générations, exprima-t-elle un aphorisme astrologique?

Le Fond du Ciel, ou Maison IV, est apparenté au Cancer ♋, maison de la Lune, du souvenir, des eaux profondes, du peuple et les morts gouvernent les vivants, selon la remarque d'Auguste Comte. Il doit son nom à sa position dans le ciel, car il est dans la nuit, même avec une naissance en plein midi. Il apporte donc les rêveries et les fantômes des antipodes, le passé et les promesses de l'avenir.

La Maison V est celle des plaisirs et des joies et d'abord celle des enfants, des œuvres, des dons. Elle dit le genre de plaisir préféré comme les goûts dans les périodes de repos. La V a pour origine, le Lion ♌, dont les significations se combinent plus ou moins avec elle.

La Maison VI est complexe. Elle signale d'abord les maladies, les moyens par lesquels elles chemineront et, par conséquent, les précautions à prendre afin de les éviter, les parties du corps à surveiller ou renforcer, à ménager. Elle est également éloquente sur les domestiques ou employés. On peut aussi chercher son avis au sujet des oncles et des tantes, les rapports avec les petits animaux, comme les conseils pour l'alimentation. Dans cette dernière acception, Mercure ☿ dit appétit fantasque, Saturne ♄ ascétisme, la Lune ☾ la soif en permanence, Mars ♂ et Jupiter ♃ les excès de table.

La VI est un succédané de la Vierge ♍ qui, on le verra, gouverne les entrailles.

La Maison VII a pour principe premier la Balance ♎ aux deux plateaux, dont Vénus ♀ est la souveraine et qui exprime l'équilibre. Mais si le complément de l'homme est la femme, celui de la femme est l'homme. Aussi l'union est-elle inscrite dans son secteur. Pas seulement le mariage, car les astres n'ont cure de notre morale et combien de sociétés ont eu sur la famille des lois différentes des nôtres? Tout ce qui est union dépendra donc d'elle. Mais aussi les associations, les contrats et, par conséquent, les procès. Elle se préoccupe aussi des grands-parents.

Combien de philosophes ont écrit que la femme est l'ennemie de l'homme et réciproquement. La VII fera donc connaître les ennemis publics, au foyer comme au dehors.

Observons qu'elle est opposée à la Maison I, l'Ascendant. Le caractère doit s'équilibrer avec ce qu'on aime, admettre

d'élémentaires sacrifices. Comme les signes opposés, dans le Zodiaque, s'affrontent et se complètent, les maisons opposées jouent un rôle identique. On a même surpris un fait peu banal : si une Maison contient plusieurs planètes et que celle d'en face soit vide, cette dernière est impressionnée par les astres qui lui font vis-à-vis, comme si elle les aspirait, pompant leurs influences. Nous indiquons au passage cette observation due au savant Morin de Villefranche, docteur en médecine, professeur de mathématiques au Collège de France.

Ne vous affolez pas de toutes ces nuances : avec un peu d'entraînement vous vous familiariserez avec elles. L'astrologie paraît compliquée, mais on devient bon astrologue en un an, tandis qu'on n'est reçu docteur en médecine qu'après dix ans d'études !

La Maison VIII a pour racine le Scorpion μ , aussi est-elle vouée à la mort, transformation par excellence, mais en signifiant aussi les legs et héritages, comme les venins ou poisons qui ne pardonnent pas. Le signe zodiacal et la planète qui s'y trouvent précisent souvent le genre de mort. Les professions ayant un rapport avec la sombre déesse, médecins, chirurgiens, bouchers jouent un rôle, dans ce secteur, ainsi que ceux, tels les spirites, qui confabulent avec les défunts ou les philosophes qui écrivent sur la mort.

La Maison IX dit l'imagination, les longs voyages qui peuvent être philosophiques, la sagesse et les rêves, la philosophie, le penchant vers l'occulte, les œuvres supérieures de l'esprit. Pour les Arabes, c'était la Maison divine. Les évêques, cardinaux et papes qui ont honoré l'Astrologie y ont vu la Maison de Dieu. Est-ce parce qu'elle est chérie du Soleil ☉ ?

La Maison X, ou Milieu du Ciel par rapport à la naissance envisagée, traite des affaires en général, de la situation, des emplois ou professions, des honneurs et de la réussite, des com-

mandements, des *actes*, en un mot. Elle exprime l'élévation, surtout en signes de Feu et spécialement dans le Lion ♌. Sa filiation directe vient du volontaire Capricorne ♑.

La Maison XI a pour origine l'affectueux et sensible Verseau ♒ et elle englobe les amis, les protecteurs, la confiance, les espérances, voire les désirs. C'est dans la XI qu'il convient de chercher la position de la Mère. Quand on ne trouve pas d'enfant dans la V, il est bon de s'inquiéter de la Maison XI, à ce sujet.

La Maison XII, la dernière, est l'enfer du zodiaque. Elle signe les épreuves et prévient des ennemis cachés. Opposée à la VI, elle exprime les maladies chroniques, celles qui pourront vous emporter. Chagrins, hôpitaux et prisons font partie de son apanage, ainsi que les chutes des lieux élevés et les grands quadrupèdes. Les caractères des accouchements y sont également inscrits. Les accidents d'automobiles ont des rapports avec la Maison XII et, par analogie, les autos sont pareils à des animaux dont les roues remplacent les pattes!

Cependant les accidents de locomotion relèvent essentiellement, et c'est bien naturel, des signes de voyage, c'est-à-dire le III et le IX, les II Gémeaux et le ♐ Sagittaire.

Telles sont les Maisons et, si ce rassemblement vous paraît confus, n'hésitez pas, néanmoins, à vous l'inscrire dans la mémoire.

Vous pouvez commencer à discerner l'ampleur des combinaisons d'un ciel de naissance. Il y a douze signes et nous verrons que chacun se subdivise en trois parties ou décans, ce qui nous donne trente-six moyens d'expression. Il y a dix planètes se combinant avec les douze signes, d'où cent vingt significations et douze Maisons où les dix planètes jouent un rôle. Ce premier ensemble nous apporte deux cent soixante-seize particularités principales. Il y en a d'autres, car il va de

soi que les planètes ont plus ou moins d'estime pour les Maisons. Saturne ♄ en XII présage la prison, comme Uranus ♅ en VI une maladie mystérieuse mais désagréable et les rapports entre les astres sont divers.

Si chaque degré du zodiaque, a des propriétés, chaque degré des Maisons en possède également. Les aspects ou rapports entre les astres multiplient encore les variations. Aussi n'y a-t-il pas deux ciels semblables.

Pendant il est des influences inéluctables.

Il y a une quarantaine d'années, Willy, alors dans tout l'éclat de sa tapageuse renommée, avait invité quelques amis à dîner. Au cours du repas, une discussion s'éleva entre le poète André Rivoire et Curnonsky, explorateur, humoriste, prince des gastronomes et délicieux lettré. Rivoire eut recours à cet argument imprévu, d'ailleurs, pour clore le débat :

— Et puis n'oublie pas que tu me dois le respect : j'ai trois heures de plus que toi !

— Mais alors, si je comprends bien, intervint Colette, vous êtes tous deux du même jour, du même mois et de la même année ?

— Sans doute.

— Alors vous êtes nés tous deux le 12 octobre 1872.

— Certainement.

— Mais moi aussi.

— Attendez, dit Polaire, je suis également du 12 octobre 1872.

Il y avait donc, autour de cette table, quatre amis, tous attirés par le théâtre et les lettres, esprits originaux, instinctifs, intelligents et venus de cités différentes. Colette naquit à Saint-Sauveur-en-Puisaye, Polaire à Alger, André Rivoire dans le Dauphiné et Curnonsky à Angers. Néanmoins les points de ressemblance étaient formels.

Or, à la suite de cette découverte, des échos parurent.

Deux autres personnalités firent aussitôt connaître qu'elles étaient du 12 Octobre 1872. Hommes de théâtre, Paul Gavault né à Paris comme Henry Kistemaekers faisaient, eux aussi, valoir un jour prodigue en talents.

On a signalé des années de peintres comme des années où il y a des pommes. Se pourrait-il que deux des rénovateurs de l'astrologie fussent nés le même jour par simple hasard?

Le polytechnicien Paul Choisnard, qui prit sa retraite comme commandant et Eudes Picard naquirent tous deux le 13 Février 1865, Picard à Grenoble, à 17 h. 45, Choisnard à Tours à 22 h. 45. Celui-ci imposa l'astrologie dans les milieux scientifiques et polémiqua pour elle avec vigueur, clarté, assurance. Picard exerça, modestement, en profondeur, avec les dons les plus subtils.

Quand Eudes Picard, petit-fils de l'académicien, naquit, Eugène Ledos étudia son horoscope. Célèbre par un *Traité de physiognomonie humaine* vraiment admirable, Eugène Ledos était l'astrologue des Rothschild et certains de ses travaux sur les mouvements boursiers affermirent et développèrent la richesse de la grande famille de banquiers. Après avoir signalé caractère, goûts, petites et grandes maladies, il avertit la mère de l'enfant :

« A dix-huit ans, votre fils s'intéressera à l'astrologie, vous me l'enverrez à ce moment. »

A dix-huit ans, le jeune Eudes Picard déambulait sous les arcades de la rue de Rivoli quand, dans un magasin, un livre sur l'astrologie l'attira. Il l'acquit pour un franc, s'enthousiasma et dit à sa mère qu'il avait trouvé un petit livre bien intéressant. En apprenant son titre, Mme Picard, qui n'avait jamais dit un mot à l'adolescent de la vocation prédite, lui dit :

— C'est bien, va voir Eugène Ledos.

Et l'érudit, dont le fils devait être l'un des conservateurs

de la Bibliothèque Nationale, sourit à Eudes Picard, lui remit le *Tetrabile* du grand Ptolémée en assurant, avec un bon sourire :

— Toute l'astrologie se trouve ici et tu n'as besoin que de méditer sur les principes et les observations du maître de Péluse.

Il serait curieux de savoir comment Paul Choisnard fut attiré par la science des astres, mais pour tout astrologue l'imprévu joue toujours un rôle qui lui devient clair.

Vous possédez maintenant les clefs des Signes du Zodiaque, des planètes et des Maisons. Avant de vous initier à l'astrologie pratique, ne serait-il pas sage de dire un mot sur les influences planétaires?

Pour les Anciens, les astres agissaient sur le monde et nous-même par leurs émanations. Nous étions entourés de leurs effluves. Comment parvenaient-ils jusqu'à notre planète? Mystère et discrétion. Bien que la mythologie apporte des éclaircissements sur ce point. Pour elle, chaque planète était semblable à une noix de coco baignant dans un liquide et, de plus, protégée par un tourbillon.

En se préoccupant des analogies, on parviendrait à assimiler ces fleuves de force à quelque nappe d'énergie électrique, formant muraille. La couche d'Heaveaside qui renvoie les ondes radio-électriques, ou le plafond mystérieux où se cognent les ballons-sondes attirent l'attention sur ces fables, dignes d'être méditées.

Il est certain que tout est vibration. La T. S. F. nous a familiarisé avec les effets d'accord et de résonance. Les sons et les couleurs ne se contentent plus de se répondre; ils sont, sans conteste, l'envers et l'endroit d'un même phénomène. On pourrait imaginer une idée transposée simultanément, et demain mécaniquement, en idées, couleurs et musique. Des ondes impalpables parcourent l'éther et leurs messages, invisibles et pourtant présents, sont aisés à capter.

Millikan a démontré, par ses expériences qui n'ont pas été contestées, que, sous onze mètres de plomb, on percevait des radiations qui, ne pouvant provenir de la terre, avaient une origine interplanétaire. Les visites dans la stratosphère ont confirmé le foisonnement de ces ondes ultra-courtes dans les espaces stellaires et leur force pénétrante. De plus en plus le laboratoire, par ses analyses, rejoint la synthèse des Anciens.

L'étude des harmoniques, en physique, leur réduction à des nombres ou rapports, expliquera quelque jour les rythmes planétaires à la naissance. Nous saurons pour quelles raisons un horoscope a des points sensibles, réveillés au passage d'une planète et signalés, notamment, par Ptolémée. Les multiples foyers d'énergie que recèle un thème se révéleront ainsi qu'une image sur un cliché photographique.

Mais si nous en sommes à chercher des explications, vous saurez, par expérience, que les observations avec lesquelles nous nous familiariserons ensemble sont pertinentes. Après tout on tête avant de savoir comment le lait gonfle un sein... si même on le sait jamais !

Et commençons à pénétrer dans le domaine expérimental.

LE CIEL DE NAISSANCE

SI vous possédez bien les généralités que nous avons succinctement mises en valeur, vous commencez à comprendre l'astrologie. Il faut maintenant vous exercer.

Les Anciens représentaient le ciel par un carré en partant de la Maison I, située toujours à gauche. Comme vous aurez l'occasion de consulter des thèmes d'autrefois, voici une figure qui résume leur façon de procéder : c'est un horoscope établi par le grand astronome Jean Kepler, astrologue éminent dont le système du monde est purement astrologique (Voir page 107).

Cette figure étant arbitraire, on a, pour se rapprocher de la vérité céleste, imaginé un cercle, mais en attribuant l'importance essentielle aux Maisons, comme chez les maîtres de jadis. Les planètes sont placées dans ces secteurs (p. 110).

L'inconvénient de ces méthodes, c'est qu'un ciel ainsi reproduit n'est pas lisible. D'où la nécessité de le compléter par un *Speculum* ou Miroir qui montrait les aspects, c'est-à-dire les distances entre les astres ayant une importance.

L'école française moderne a imposé l'idée de clarté en astrologie. Dans un thème, toutes les particularités doivent immédiatement sauter aux yeux. Si un schéma a besoin d'être

complété, s'il ne parle pas au premier coup d'œil, on complique à plaisir un travail délicat.

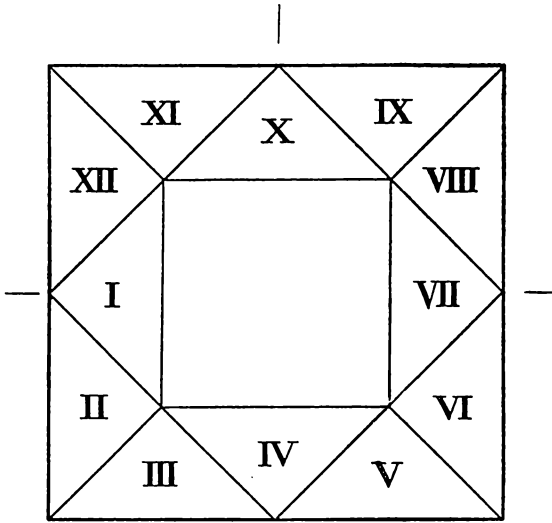

Les chiffres romains désignent les Maisons. Au-dessous de la ligne supérieure formant l'angle de la I on inscrivait le point zodiacal et l'on continuait de même pour désigner les emplacements des Maisons par rapport au zodiaque. Dans chaque Maison on plaçait les planètes avec leurs longitudes calculées.

Aussi le cercle a-t-il été adopté avec un zodiaque constamment visible. Pour les Maisons, on les inscrit sur le cercle. Les cardinales, c'est-à-dire la I et la VII, la X et la IV formant la croix, les autres signalées par des points avec un chiffre précisant la longitude. Sur les bords du cercle on place ensuite

les planètes. Ainsi on sait où l'on se trouve. Dès qu'un ciel est monté, il commence à faire des révélations (voir p. 131).

On ne saurait être trop soigneux dans ce travail et nous recommandons instamment de veiller à la calligraphie d'un

Horoscopium gestellet durch Ioannem Keplerum

1608.

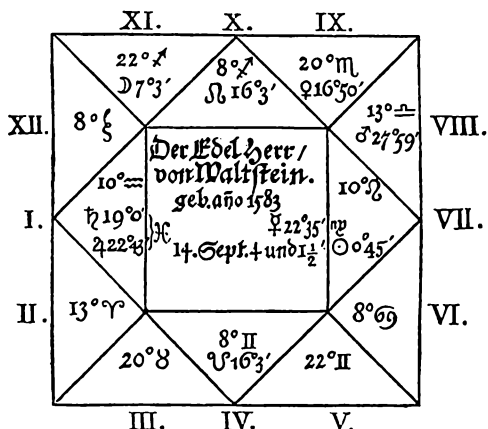

Ciel de naissance de Wallenstein, le fameux général de la guerre de Trente ans, établi par Jean Kepler.

thème. Il faut que chaque détail soit net : le rébus est à l'intérieur. Efforcez-vous de tracer vos chiffres et vos symboles pour une lecture commode. Vous ne le regretterez jamais. Contractez donc de bonnes habitudes dès le départ. Cela vous évitera erreurs et regrets.

Il y a deux écoles pour le montage clair du thème. L'une donne la prééminence à l'Ascendant et fait partir un thème régulièrement de l'Est, à gauche de la figure, de manière à le voir dans toute son expression. Ici le Milieu du Ciel, M.C., est au sommet, le ciel se présentant comme on pourrait le voir du lieu de naissance. Les signes du Zodiaque, avec cette méthode, sont donc constamment déplacés.

La deuxième, estime que le Zodiaque fixe est plus pratique et que les Maisons, au contraire, sont variables. Mieux vaut, à son avis, partir d'une figure toujours semblable. On y gagne de savoir où l'on est, sans inutile hésitation. Nous avons d'autant plus adopté ce point de vue que le Zodiaque fixe, avec le Bélier Υ toujours à l'Orient, permet de travailler avec aisance sur les maisons dérivées, dont on verra l'intérêt. Cependant leur plus précieux interprète, Eudes Picard, préférerait la fixité des Maisons à celle du Zodiaque.

Ajoutons qu'avec le Zodiaque fixe il est si pratique de tourner légèrement son ciel, pour en examiner les virtualités, que la cause devrait être entendue. D'autant que l'on est obligé, en donnant aux Maisons la préférence, de dessiner chaque fois le cercle et les signes du Zodiaque, tandis qu'on peut utiliser des cartes imprimées avec le Zodiaque fixe.

Une raison supérieure interviendra :

Les étoiles fixes sont très importantes. On les reporte généralement autour du ciel formé par le Zodiaque, les Maisons et les Planètes. Mieux vaudrait avoir les principales en permanence sur la carte, afin d'éviter recherches et tâtonnements. Cet argument est des plus sérieux. Il n'a jamais été mis en avant parce que les astrologues, partant toujours de l'île déserte, font tout par eux-mêmes, ce qui nous paraît peu pratique.

Enfin, pour comparer des thèmes, mieux vaut partir d'un élément invariable : c'est plus commode.

Nous conseillons donc l'adoption du Zodiaque fixe, et

voici la figure qui nous paraît la mieux adaptée (Voir page 109).
Commençons à travailler.

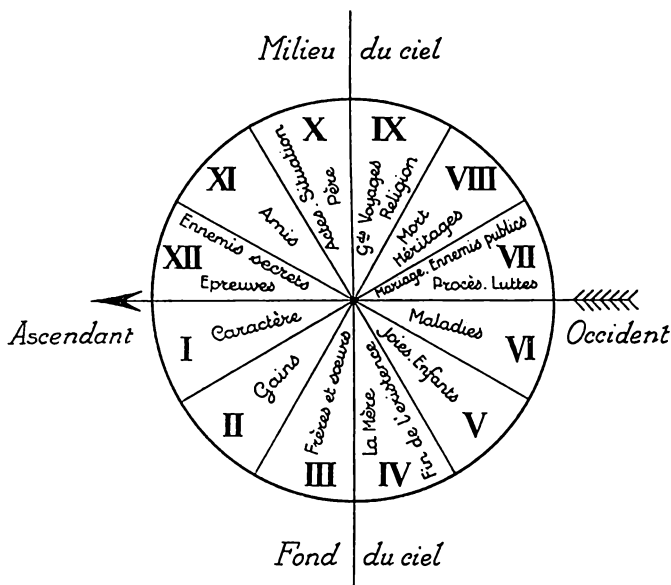

Le cycle des 12 Maisons avec ses significations essentielles.

Dans le zodiaque parfait les Maisons et les signes se confondaient. Les Maisons prennent donc une partie du sens des signes et réciproquement.

Un ciel est composé du Zodiaque, des Planètes et des Maisons.

La position des planètes est donnée par la date et l'heure de naissance, comme celle des Maisons.

Seulement l'heure est anarchique. Dans ce siècle de mesure,

on est parvenu à la rendre très capricieuse, ce qui n'arrivait pas quand on possédait l'heure locale, fantaisiste. Pour la

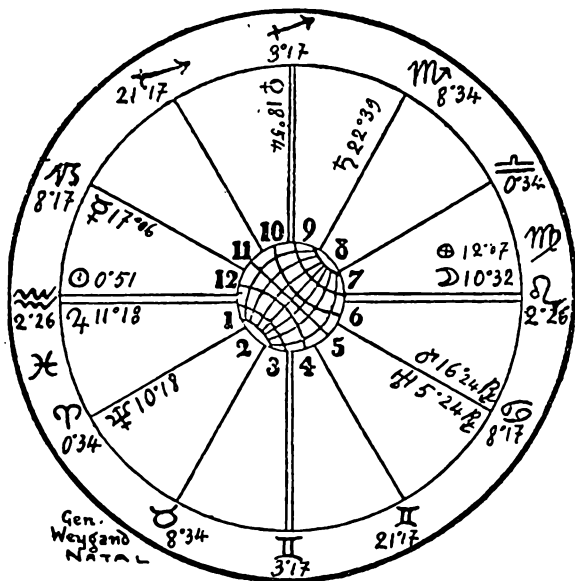

Ciel de naissance du général Weygand, établi par M. Francis Roll-Wheeler d'après la méthode anglaise. Il n'a pas la clarté du schéma proposé par Paul Choïnard aussi ne le conseillons-nous pas.

déterminer, aujourd'hui, il faut des calculs qui sont à la portée d'un élève des écoles communales; mais qui, avec les complications de l'heure d'été et des heures d'antan, mettront votre patience à l'épreuve.

Or, l'horoscope, comme son nom l'indique, étant basé sur

l'heure, il faut déterminer celle-ci, ce qui consiste à rétablir l'heure solaire locale pour calculer les Maisons et chercher, d'après cette heure, les positions des planètes, données sur l'heure de Greenwich.

Avant 1891 l'heure légale, en France comme en Belgique, était l'heure du soleil.

En 1891, le 15 Mars, l'heure légale, en France, devint celle du méridien de Paris. *C'est celle de Greenwich, plus 9 minutes 21 secondes.*

L'heure de Greenwich a été adoptée par la *Belgique à partir du 1^{er} Mai 1892* et en *France le 10 Mars 1911 à minuit.*

On trouvera, à la fin du volume, des tableaux qui vous permettront de trouver l'heure réelle de tous les pays,

On sait, d'autre part, que, deux fois par an, on déplace les aiguilles afin que les citadins puissent profiter plus longtemps de la lumière du soleil.

Les tableaux pour l'heure d'été placés à la fin de ce volume vous donneront toutes précisions à ce sujet.

En Allemagne et en Autriche-Hongrie, l'heure d'été a été adoptée en 1916, 1917 et 1918. On prendra les données pour la Belgique, à ces dates.

En Angleterre, *depuis 1925*, l'heure d'été fonctionne avec un décalage sur la France. Nous publions un tableau spécial à ce sujet.

Aux États-Unis d'Amérique, l'heure d'été n'a été en vigueur qu'en 1918 et 1919: en 1918 du 30 Mars à minuit jusqu'au 26 Octobre à minuit et, en 1919, du 29 Mars à minuit au 29 Octobre à minuit.

Les heures indiquées dans les état-civils, en outre, sont approximatives. Il est évident que, lorsqu'on donne une heure comme 18 heures, elle n'est pas formelle. Combien de parents font inscrire à la mairie une heure, parfois même un

D		Neptune.		Herschel.		Saturn.		Jupiter.		Mars.												
M		Lat.	Dec.	Lat.	Dec.	Lat.	Dec.	Lat.	Dec.	Lat.	Declin.											
1	O	N59	7N23	O	S31	1	S23	12	S8	1	N10	17	S26	2	N56	6	S48	6	S47			
3	O	59	7	29	O	30	10	34	1	23	12	3	1	10	17	27	2	6	46	6	44	
6	O	59	7	31	O	30	10	36	1	24	11	58	1	11	17	27	2	5	6	42	6	40
7	O	59	7	32	O	30	10	38	1	24	11	53	1	11	17	27	2	5	6	38	6	35
9	O	59	7	33	O	30	10	40	1	24	11	48	1	12	17	27	2	5	6	33	6	30
11	O	59	7	34	O	30	10	42	1	24	11	43	1	12	17	27	2	5	6	26	6	23
13	O	59	7	36	O	30	10	44	1	24	11	38	1	12	17	26	2	5	6	19	6	16
15	O	59	7	37	O	30	10	47	1	25	11	33	1	12	17	25	2	5	6	11	6	6
17	O	59	7	38	O	30	10	49	1	25	11	28	1	13	17	25	2	5	6	2	5	6
19	O	59	7	39	O	30	10	51	1	25	11	23	1	13	17	24	2	5	6	5	5	4
21	O	59	7	41	O	30	10	53	1	25	11	19	1	13	17	22	2	5	6	5	4	3
23	O	59	7	42	O	30	10	55	1	26	11	14	1	14	17	21	2	5	5	29	5	23
25	O	59	7	43	O	30	10	58	1	26	11	9	1	14	17	19	2	5	5	17	5	11
27	O	59	7	44	O	30	11	0	1	26	11	5	1	14	17	18	2	5	4	4	5	7
29	O	59	7	45	O	30	11	2	1	26	11	0	1	14	17	16	2	5	4	5	1	4
31	O	59	7	47	O	30	11	4	1	27	10	56	1	14	17	14	2	4	4	7	4	4

D	D	Sideréal	☉	☽	♃	♄	♅	MIDNIGHT.	
M	W	Time.	Long.	Dec.	Long.	Lat.	Dec.	Long.	Dec.
1	F	22 33 27	9 ^h 58 46	7 S50	19 ^h 28 59	1 S	O 23 S	126 ^h 46 14	21 S 9
2	S	22 37 24	10 58 59	7 27	4 = 8 51	O	N20 18 55	11 = 36 13	16 21
3	S	22 41 20	11 59 10	7 4	19 7 31	1	39 13 31	26 41 46	10 28
4	M	22 45 17	12 59 20	6 41	4 ^h 17 49	2	53 7 15	11 ^h 54 25	3 56
6	Tu	22 49 14	13 59 28	6 18	19 30 16	3	54 0 34	27 4 4	2N47
6	W	22 53 10	14 59 34	5 55	4 ^h 33 34	4	38 6N 5	12 ^h 7 0	35 9 15
7	Th	22 57 7	15 59 38	5 32	19 21 9	5	3 12 15	26 35 29	15 2
8	F	23 1 8	16 59 39	5 8	3 ^h 42 58	5	8 17 35	10 ^h 43 12	19 60
9	S	23 5 0	17 59 39	4 45	17 36 3	4	54 21 47	24 21 30	23 24
10	S	23 8 56	18 59 37	4 21	O 11 59 44	4	25 24 41	7 ^h 31 5	25 36
11	M	23 12 53	19 59 32	3 58	13 55 59	3	42 26 9	20 14 57	26 22
12	Tu	23 16 49	20 59 26	3 34	26 28 34	2	50 26 14	2 ^h 37 28	25 47
13	W	23 20 46	21 59 16	3 11	8 ^h 42 17	1	52 25 1	14 43 41	23 58
14	Th	23 24 43	22 59 5	2 47	20 42 18	O	49 22 40	26 38 44	21 7
15	F	23 28 39	23 58 52	2 23	2 ^h 33 37	O	S14 19 22	8 ^h 27 29	17 25
16	S	23 32 36	24 58 36	2 0	14 20 51	1	17 15 18	20 14 12	13 3
17	S	23 36 32	25 58 18	1 36	26 7 58	2	16 10 41	2 ^h 30 8	12 12
18	M	23 40 29	26 57 59	1 12	7 ^h 58 10	3	9 5 39	13 55 14	3 3
19	Tu	23 44 25	27 57 37	0 49	19 53 57	3	55 0 24	25 54 31	2S15
20	W	23 48 22	28 57 13	0 25	1 ^h 57 6	4	30 4S54	8 ^h 1 50	7 31
21	Th	23 52 18	29 56 47	0 1	14 8 50	4	53 10 5	20 18 12	12 34
22	F	23 56 15	Or 56 19	O	N22 26 30	5	3 14 56	2 ^h 44 28	17 10
23	S	0 0 11	1 55 49	0 46	9 ^h 1 33	4	59 19 13	15 21 26	21 5
24	S	0 4 8	2 55 17	1 10	21 44 16	4	40 22 42	28 10 13	24 3
25	M	0 8 5	3 54 43	1 33	4 ^h 39 29	4	6 25 6	11 ^h 12 16	25 50
26	Tu	0 12 1	4 54 8	1 57	17 48 49	3	19 26 11	24 29 22	26 10
27	W	0 15 58	5 53 31	2 20	1 ^h 14 11	2	20 25 46	8 ^h 3 28	24 64
28	Th	0 19 54	6 52 52	2 44	14 57 27	1	11 23 48	21 56 13	22 14
29	F	0 23 51	7 52 12	3 7	28 59 52	O	N 320 19	6 = 8	20 18 5
30	S	0 27 47	8 51 29	3 31	13 = 21 26	1	18 15 34	20 38 52	12 48
31	S	0 31 44	9 50 45	3 54	28 0 9	2	30 9 50	5 ^h 24 37	6 42

Approx. Longitude of Pluto on 1st March 24^h 56' 6" E

EPHEMERIS.										MARCH, 1935.										7
Venus.					Mercury.					J	Mutual Aspects.									
D	Lat.	Declin.	Lat.	Declin.	Lat.	Declin.	Nodo.													
M	°	'	°	'	°	'	°	°	'	°	'	°	'	°	'					
1	18	0	ON48	1N19	1N59	13S18	13S31	29	7	6	1. ☽ ☽ ♄. ☽ ♄ ♄.									
3	0	56	1 60	2 22	1 32	13 42	13 52	28	59	8. ☽ ♄ ♄.	♄ ♄ ♄. ♄ ♄ ♄. ♄ ♄ ♄.									
6	0	51	2 53	3 24	1 5	13 59	14 4	28	53	9. ☽ ♄ ♄.	♄ ♄ ♄. ♄ ♄ ♄. ♄ ♄ ♄.									
7	0	47	3 55	4 26	0 39	14 7	14 9	28	47	12. ☽ ♄ ♄.	♄ ♄ ♄. ♄ ♄ ♄. ♄ ♄ ♄.									
9	0	42	4 57	5 27	0 15	14 8	14 6	28	40	13. ☽ ♄ ♄.	♄ ♄ ♄. ♄ ♄ ♄. ♄ ♄ ♄.									
11	0	37	5 58	6 29	OS 8	14 2	13 57	28	34	14. ☽ ♄ ♄.	♄ ♄ ♄. ♄ ♄ ♄. ♄ ♄ ♄.									
13	0	32	6 59	7 29	0 30	13 50	13 41	28	28	16. ☽ ♄ ♄.	♄ ♄ ♄. ♄ ♄ ♄. ♄ ♄ ♄.									
15	0	26	7 59	8 29	0 50	13 30	13 18	28	21	18. ☽ ♄ ♄.	♄ ♄ ♄. ♄ ♄ ♄. ♄ ♄ ♄.									
17	0	21	8 59	9 28	1 7	13 4	12 49	28	15	20. ☽ ♄ ♄.	♄ ♄ ♄. ♄ ♄ ♄. ♄ ♄ ♄.									
19	0	15	9 58	10 27	1 24	12 33	12 14	28	9	21. ☽ ♄ ♄.	♄ ♄ ♄. ♄ ♄ ♄. ♄ ♄ ♄.									
21	0	10	10 56	11 24	1 38	11 55	11 34	28	2	22. ☽ ♄ ♄.	♄ ♄ ♄. ♄ ♄ ♄. ♄ ♄ ♄.									
23	0	4	11 52	12 20	1 50	11 12	10 48	27	56	23. ☽ ♄ ♄.	♄ ♄ ♄. ♄ ♄ ♄. ♄ ♄ ♄.									
25	ON	2	12 48	13 16	2 10	10 23	9 56	27	50	24. ☽ ♄ ♄.	♄ ♄ ♄. ♄ ♄ ♄. ♄ ♄ ♄.									
27	0	5	13 42	14 9	2 10	9 29	9 0	27	43	25. ☽ ♄ ♄.	♄ ♄ ♄. ♄ ♄ ♄. ♄ ♄ ♄.									
29	0	14	14 36	15 2	2 17	8 30	7 58	27	37	26. ☽ ♄ ♄.	♄ ♄ ♄. ♄ ♄ ♄. ♄ ♄ ♄.									
31	0	20	15 27	16 12	2 22	7 25	7 30	27	30	27. ☽ ♄ ♄.	♄ ♄ ♄. ♄ ♄ ♄. ♄ ♄ ♄.									

										Lunar Aspects.									
D	♄	♃	♂	♂	♂	♀	♀												
M	Long.	Long.	Long.	Long.	Long.	Long.	Long.	☽	♄	♃	♂	♂	♀	♀					
	°	'	°	'	°	'	°	°	'	°	'	°	'	°	'				
1	13	18	28	r43	1x49	23	m11	24	△	35	4r19	18	=48	△	∇				
2	13	16	28	46	1 56	23	12	24	♄	34	6 33	18	D48	∇	∇				
3	13	15	28	48	2 3	23	14	24	♃	31	6 47	18	54	∇	∇				
4	13	13	28	50	2 10	23	15	24	♂	28	8 1	19	6	∇	∇				
5	13	11	28	53	2 18	23	16	24	♂	23	9 15	19	23	∇	∇				
6	13	10	28	56	2 25	23	17	24	♂	18	10 29	19	47	∇	∇				
7	13	8	28	59	2 32	23	17	24	♂	13	11 43	20	15	∇	∇				
8	13	6	29	1	2 39	23	18	24	♂	6	12 57	20	47	∇	∇				
9	13	5	29	4	2 46	23	18	23	♂	59	14 10	21	24	∇	∇				
10	13	3	29	7	2 53	23	18	23	♂	51	15 24	22	6	∇	∇				
11	13	1	29	10	3 1	23	18	23	♂	42	16 38	22	51	∇	∇				
12	13	0	29	13	3 8	23	17	23	♂	32	17 51	23	39	∇	∇				
13	12	58	29	15	3 15	23	17	23	♂	22	19 6	24	31	∇	∇				
14	12	56	29	18	3 22	23	16	23	♂	11	20 19	25	26	∇	∇				
15	12	55	29	21	3 29	23	15	22	♂	59	21 32	26	23	∇	∇				
16	12	53	29	24	3 36	23	14	22	♂	46	22 46	27	24	∇	∇				
17	12	51	29	27	3 43	23	13	22	♂	33	23 59	28	27	∇	∇				
18	12	50	29	30	3 49	23	11	22	♂	19	25 12	29	38	∇	∇				
19	12	48	29	33	3 56	23	9	22	♂	4	26 26	0x40		∇	∇				
20	12	47	29	36	4 3	23	8	21	♂	49	27 39	1 51		∇	∇				
21	12	45	29	39	4 10	23	6	21	♂	33	28 52	3 3		∇	∇				
22	12	43	29	43	4 17	23	3	21	♂	16	0 5	4 17		∇	∇				
23	12	42	29	46	4 24	23	1	20	♂	58	1 18	6 33		∇	∇				
24	12	40	29	49	4 30	22	58	20	♂	40	2 31	6 51		∇	∇				
25	12	39	29	52	4 37	22	56	20	♂	22	3 44	8 11		∇	∇				
26	12	37	29	55	4 44	22	53	20	♂	3	4 57	9 32		∇	∇				
27	12	36	29	58	4 50	22	50	19	♂	43	6 10	10 55		∇	∇				
28	12	34	0	2	4 57	22	46	19	♂	23	7 23	12 20		∇	∇				
29	12	33	0	5	5 3	22	43	19	♂	2	8 35	13 46		∇	∇				
30	12	31	0	8	5 10	22	39	18	♂	41	9 48	15 14		∇	∇				
31	12	30	0	11	5 16	22	35	18	♂	11	11 6	16 43		∇	∇				

Approx. Declination of Pluto on 1st March 23° 3' N.

jour, sans rapports avec la réalité. Mieux vaudrait qu'il en fût autrement.

Comme les Etats ne comprennent pas l'importance de l'astrologie, leur état-civil est approximatif. Il en serait autrement si l'on admettait qu'il vaut mieux connaître le cours des astres, afin de ne pas subir leurs fatalités sans pouvoir y remédier.

Mais trêve de plaintes. Nous avons trouvé une heure. Il s'agit de l'utiliser. Comment? En s'adressant aux Tables ou Éphémérides.

Au XIII^e siècle Alphonse X le Sage, roi de Castille prince et patron des astrologues, fit établir les *tables alphonsines* où étaient calculées les positions des astres pour un lointain avenir, car les planètes suivent, comme on le sait, des routes immuables.

C'est en les consultant que le cardinal Pierre d'Ailly annonça qu'en « 1789, si le monde dure jusque-là, ce que Dieu seul sait, il y aura de grandes révolutions, notamment dans les coutumes et lois ». C'est en partie grâce aux prédictions du cardinal-légat que Christophe Colomb parvint à découvrir l'Amérique.

Mais les tables alphonsines ont été revisées et complétées. Depuis 1824, paraissent à Londres les éphémérides de l'astrologue Raphaël, continuées depuis.

Et il y a des éphémérides allemandes ou américaines, fort bien établies.

Il faut se procurer les éphémérides de n'importe où, et il est attristant qu'il n'en existe pas de françaises. L'Annuaire Camille Flammarion, qui paraît depuis 1864, contient bien les positions planétaires, mais elle sont d'une utilisation malaisée, leurs renseignements étant dispersés. La même observation convient pour celles de la Connaissance des Temps. Dire qu'il suffirait de si peu pour les mettre au point! Les

astronomes croiraient-ils sentir le fagot s'ils voisinaient avec les astrologues?

Bref, vous avez besoin d'éphémérides. Nous reproduisons deux pages d'un mois pris au hasard de l'année 1935 de Raphaël. Celui du mois de Mars, par exemple (voir pages 114 et 115).

Apprenons à le lire et ne nous occupons pas, pour l'instant, des deux moitiés supérieures. Prenons la deuxième partie et d'abord celle de la page à gauche.

La première colonne indique la date du 1^{er} au 31. La deuxième le jour, et le dimanche est indiqué par un S en caractère gothique.

La troisième, marquée *Sideral Time*, signale le temps sidéral. Nous examinerons sa signification un peu plus tard.

La quatrième colonne donne la longitude du Soleil et l'exprime par \odot Long. La cinquième, la déclinaison de l'astre sublime, et c'est ainsi qu'il faut lire \odot Dec. La sixième la longitude de la Lune, ainsi désignée \lrcorner Long. La septième énonce la latitude de la Lune par \rceil Lat., et la huitième sa déclinaison par \lrcorner Dec.

La neuvième et la dixième sont surmontées du mot *Mid-night* qui signifie minuit. Ils donnent la longitude et la déclinaison de la Lune à minuit.

Passons à la deuxième partie de l'autre page. La première colonne donne à nouveau la date du mois et le S précise encore le dimanche. La deuxième donne la longitude de Neptune Ψ , la suivante celle d'Uranus H , la quatrième celle de Saturne S , la cinquième celle de Jupiter J , et l'on trouve encore dans l'ordre les positions de Mars M , Vénus V et Mercure M . Dans le groupe des dernières, sous *Lunar Aspects* qui signifie Aspects de la Lune, il y a les symboles des planètes et divers signes géométriques. Négligeons-les pour le quart d'heure.

Sous le filet du cadre, à gauche, se trouve la longitude de

Pluton, appelé Pluto en anglais, et à la même place, à droite, est la déclinaison.

Encore une remarque : nous avons vu que les planètes ont un sens direct exprimé par la lettre D et un mouvement rétrograde que représente la lettre R : que l'on représente sur les cartes par un \Re avec une petite queue. Le sens d'une planète étant généralement direct, on ne signale que les mouvements rétrogrades.

Nous pouvons maintenant commencer à travailler.

Ayant tracé un cercle analogue à celui de la page III, nous plaçons nos planètes autour, en tenant compte de l'heure. Toutes les positions des astres étant calculées pour midi à Greenwich, il nous faudra obtenir l'heure réelle, en nous souvenant que l'heure locale était présumée vraie, en accord avec le Soleil. Mais cette heure locale n'est plus, depuis le 15 mars 1891, en France.

Prenons n'importe quel jour : le 21 Mars, par exemple, à dix-huit heures. Ne nous intéressons pas aux déclinaisons ou latitudes de la Lune D et du Soleil \odot . Cherchons la longitude du Soleil marquant sa place dans le Zodiaque. Il était à midi, le 21 Mars, à 29°56 minutes 47 secondes dans les Poissons M , les degrés ayant le symbole $^\circ$, les minutes $'$, les secondes $''$, un degré valant 60 minutes, et une minute 60 secondes.

Il faut ajouter aux mesures indiquées le chemin parcouru par l'astre merveilleux en six heures. Pour l'obtenir, il faut calculer le chemin parcouru dans les 24 heures par le \odot Soleil, c'est-à-dire du 21 au 22 Mars, ce qui nous donne 59' et 13". C'est le « pas » du \odot Soleil.

La vitesse des planètes est importante à considérer, mais ce n'est pas l'instant d'en tenir compte.

Une simple règle de trois nous donnera le nombre de minutes que le \odot Soleil parcourut en 6 heures ; c'est : $\frac{59'13'' \times 6}{24}$

Réduisons les minutes en secondes et nous aurons $14^{\circ}33'$ en arrondissant les chiffres. Ils n'ont besoin d'être plus serrés que pour les Révolutions ou Retours Solaires, comme nous le verrons. Une addition, qu'on fait de tête sans effort, nous donne $0^{\circ}11'20''$ dans le Bélier γ .

Une identique opération nous permettra de trouver où placer la Lune D . Pour U Neptune et U^{H} Uranus, nous n'avons pas à faire de calculs, ni pour P Pluton; mais nous signalons que M et M sont rétrogrades R . Avec S Saturne, nous ajoutons 1 ou 2', 6 heures étant le $\frac{1}{4}$ de 24 et le pas de la planète étant de 7'. J Jupiter est R lui aussi et parcourt 3' à reculons en 24 heures, soit 1' pour 6 heures, ce qui met l'astre à environ $23^{\circ}5'$ dans m , le Scorpion. M Mars, également R , est dans L la Balance et parcourt 17', ce qui le met à $21^{\circ}29'$ dans V et Vénus, assez rapide, est à peu près exactement à $29^{\circ}10'$ dans γ , le Bélier, tandis que M Mercure est à $3^{\circ}2'$ dans P , les Poissons.

Ces corrections ne sauraient effrayer et n'exigent que de l'attention.

Passons maintenant au tableau du haut, dans la page de droite. Au-dessus de la Lune, on lit *Node* qui signale le Nœud ascendant de la Lune.

Il mérite une attention particulière. Les Nœuds sont les points où l'orbite lunaire coupe l'écliptique. Leur mouvement est rétrograde. Ils sont aussi nommés la Tête et la Queue du Dragon, vieux termes d'alchimie et qui désignent: l'un l'esprit épuré, l'autre les résidus, les éléments acides. La Tête du Dragon, c'est le Nœud Ascendant qui a le symbole Q . Fermez bien la boucle pour qu'on ne puisse pas le confondre avec Q , le signe du Lion. La Queue du Dragon, c'est le Nœud Descendant, dont le symbole est Q . Ils s'opposent exactement: si la Tête du Dragon est Jupitérienne, son contraire est Saturnienne.

Le 21 Mars, le Nœud Ascendant est indiqué à 28° du ♏, le Capricorne, figuré par les Anglo-Saxons par un signe qui ressemble à quelque animal fabuleux faisant penser à un chameau. C'est le seul signe qui ne soit pas conforme aux nôtres.

Le Nœud Ascendant étant à 28° ♏, le Descendant ou Queue de Dragon est à la même longitude dans ♋, le Cancer, soit au 28° ♋.

Votre carte est terminée.

Si vous aviez à calculer une heure donnée avant midi, au lieu de faire des additions, vous procéderiez de même en soustrayant. Vous établiriez vos corrections, en conséquence, en cherchant le pas des planètes du 20 au 21 Mars.

Ne vous en faites pas si ces premières opérations vous semblent longues. Il faut de trois à cinq minutes pour monter un thème. Au début vous tâtonnerez; surtout gardez-vous de toute impatience et dites-vous que la manille des familles est plus compliquée.

Nous avons maintenant à placer les Maisons.

Ici, un outillage nous est indispensable. On trouve dans le commerce des tables de Maisons bien établies. Celles qui complètent l'*Astrologie Judiciaire* d'Eudes Picard sont suffisantes pour commencer et nous les avons reproduites.

Avant de les entr'ouvrir, quelques notions sur le temps sont à retenir.

L'heure marquée par les pendules les plus exactes n'est pas l'heure astronomique. En 24 heures, la terre tourne sur elle-même; mais dans ce mouvement elle est, chaque jour, en avance de 4 minutes sur son orbite: aussi accomplit-elle une révolution annuelle de 24 heures sidérales dans le Zodiaque, qui commence à 0° ♈, le Bélier.

Le cercle ayant 360°, le temps sidéral s'accroît de deux

heures en franchissant chaque signe zodiacal. On peut donc calculer, mentalement, le temps sidéral d'après la position ☉ du Soleil, un degré valant 4 minutes. Départ Υ , le Bélier, à 0°.

Dans les deux pages de l'éphéméride, publiées aux pages 112-113, reportons-nous à celle de gauche, à la colonne *Sideral Time* signifiant Temps sidéral. Juste au-dessus des chiffres nous trouvons trois lettres : H. M. S. Elles expriment Heures, Minutes, Secondes et indiquent le Temps sidéral à midi pour chaque jour du mois de Mars 1935.

Afin de connaître le Temps réel ou Temps Astronomique, qui n'est pas spécial à l'astrologie, car il est aussi connu des marins et des météorologistes, il faut ajouter à l'heure locale le temps sidéral et, si nous reprenons l'exemple du 21 Mars à 18 heures, il est en temps astronomique, au méridien de Greenwich, à ce moment, 6 h. + 23 h. 52' 18" = 29 h. 52' 18".

Mais un jour ne pouvant avoir plus de 24 h., nous avons comme Heure Astronomique : 29 h. 25' 18" — 24 h. = 5 h. 52' 18".

Une correction s'impose, car en 6 heures la Terre a continué à tourner, à raison de 10" par heure. Six heures à 10" par heure, c'est 60", soit 1'. L'heure réelle est donc de 5 h. 53' 18".

Dans les Ephémérides de Raphaël, cherchons la Table des Maisons pour Londres (page 42, *Tables of houses for, London*, latitude 51°32'N.). Elle comprend deux pages. La première colonne signale *Sideral Time*, temps sidéral, six autres sont marquées 10, 11, 12, Ascen, 2, 3 et au-dessous un signe du Zodiaque est symbolisé. Le chiffre 10 dit la position de la X^e Maison, le Milieu du Ciel ou M. C., 11, la XI, 12, la XII^e, Ascen, l'Ascendant ou 1^{re} Maison, 2, la II, 3, la III^e Maison.

Nous avons trouvé que l'heure réelle était le 21 Mars à 18 h. pour Greenwich — en astronomie comme dans le calendrier Julien, encore utilisé en Russie, l'heure part de midi, il est donc 0 heure à midi, 12 à minuit, 23 h. à 11 h. du

matin — nous avons donc trouvé 5 h. 53' 18", heure astronomique de 6 heures du soir à la date qui nous occupe.

Cherchons dans la Table des Maisons l'heure qui se rapproche le plus de celle-ci. Nous découvrons dans la 3^e partie de la table 5 h. 51' 17" avec la X au 28^e degré II les Gémeaux, la XI à 4^e ♋, le Lion, la XII à 4^e ♌ la Vierge, l'Ascendant à 28^e 27 ♍, la Vierge, la II à 22^e ♎, la Balance, la III à 22^e ♏, le Scorpion.

Vous savez que la IV est opposée à la X, la V à la XI, la VI à la XII, la VII à l'Ascendant, la VIII à la II, la IX à la III. Cela degré pour degré. Vous aurez donc la IV au 28^e ♉, le Sagittaire, la V à 4^e ♊, le Verseau, la VI à 4^e ♋, les Poissons, la VII à 28^e 27 ♌, le Verseau, la VIII à 22^e ♍, le Bélier, la IX à 22 ♎, le Taureau.

Nous pouvons corriger ces positions, car 5 h. 51' 17" ne sont pas exactement 5 h. 53' 18". Il y a 2' de différence; nous attribuerons donc aux Maisons : pour le M.C., la X 28^e 30 ♏, la XI 4^e 30 ♋, la XII 4^e 30 ♌, l'Ascendant 28^e 55 ♍, la II 22^e 30 ♎ et la III 22^e 30 ♏, et réciproquement.

Ici nous pouvons opérer mentalement. Mais il n'est pas nécessaire de chercher une haute précision, car les données sur lesquelles on travaille, en général, n'ont cure d'un point de départ exact. Qui est né à une minute enregistrée au chronomètre? Nous n'utilisons cet instrument que pour les compétitions sportives. Dans les Indes, où un astrologue assiste généralement aux délivrances et où les noms sont donnés d'après l'horoscope, comme dans l'antique Egypte, il en est autrement. Mais nous avons beaucoup à faire pour prendre « ces détails » en considération.

Pourtant évitons tout laisser-aller systématique, surtout au départ. On ne calculera jamais trop soigneusement, surtout si l'heure obtenue est sérieuse.

Avec ces données nous pouvons compléter notre thème.

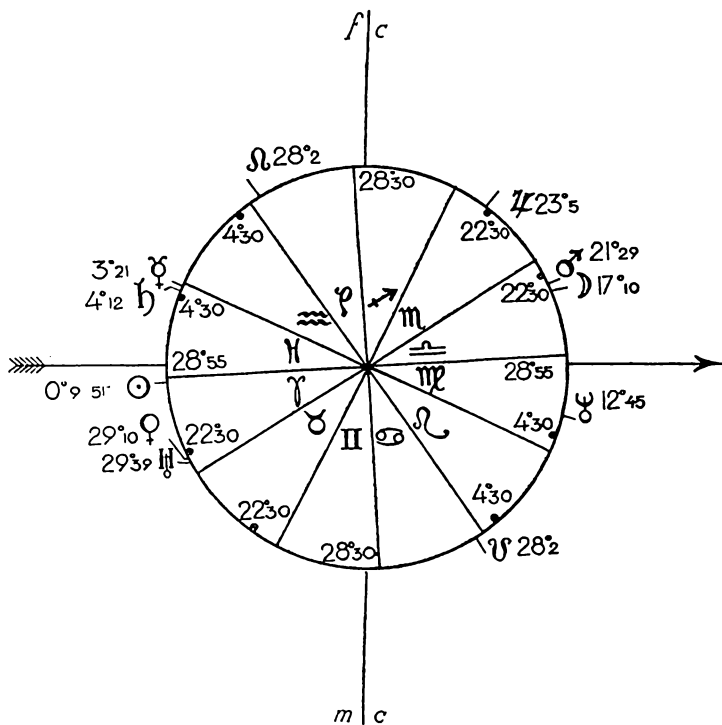

Le Ciel, à 18 heures, à Greenwich, le 21 mars 1935. Le mérite de cette carte, dont Paul Choissnard a eu la première idée, c'est d'être immédiatement lisible. Planètes et Maisons se voient d'un coup d'œil. L'Ascendant est signalé par une flèche et l'Occident par la hampe de cette flèche. Le F. C., Fond du Ciel est la IV^e et le M.C. ou Milieu du Ciel, la X^e. Les points entre l'Ascendant et le IV^e indiquent le II^e et le III^e, ceux entre le F.C. et l'Occident, le V^e et le VI^e; entre l'Occident et le M.C. sont la VIII^e et la IX^e, enfin entre le M.C. et la flèche de l'Ascendant il y a la XI^e et la XII^e. Accoutumez-vous à ce graphisme.

En voici la reproduction (page 123). Ne le copiez pas mais, d'après les notes que vous avez prises ou les précisions des pages précédentes, dressez-le pour votre compte. Vous savez que chaque signe occupe 30° , séparés en 3 décans d'égale grandeur. Placez les Planètes, marquez la longitude et les rétrogradations. Passez aux Maisons. Signalez l'Ascendant par une flèche, l'Occident ou Maison VII par un trait empenné. Voilà qui est fait? Vous voyez que ce n'est pas la mer à boire.

Vous hésitez d'abord, sans doute, mais pas longtemps. Il n'y a que le premier pas qui coûte. Vous pouvez relire vos chiffres sans effort? C'est important. A propos, pour tracer votre cercle, si vous n'avez pas de compas sous la main, vous pouvez utiliser le pied d'un verre, d'une potiche, d'un encrier. Par-dessus tout, efforcez-vous à la clarté.

Faisons un nouveau pas en avant en nous accoutumant aux longitudes et latitudes terrestres.

Pour les Anciens, la Terre était le centre du monde, ce qui est formel dans l'astrologie, qui mesure les influences subies par notre planète. Or le ☉ Soleil paraît boucler le tour de cette boule ronde en 24 heures. Quand il est midi (heure solaire) à Paris, il est 11 h. 12 à Mogador, 11 h. 14 à Lisbonne, 11 h. 36 à Madrid, 11 h. 50 à Londres, midi 44 à Berlin, midi 56 à Vienne, 13 h. 52 à Léningrad, 14 h. à Suez, 15 h. 16 à Téhéran, 16 h. 3 à Boukkara, 17 h. à Delhi, 18 h. 14 à Ava, 19 h. 37 à Pékin, 21 h. 10 à Yedo, minuit 45 aux Iles Aléoutiennes, 3 h. 41 du matin à San-Francisco et 5 h. 50 à la Nouvelle-Orléans.

Le ☉ Soleil traverse Paris en 37 secondes. La pendule de l'École Polytechnique devrait marquer 3 secondes de plus que celle du Luxembourg, Versailles est à 51 secondes de l'Observatoire de Paris. Ces derniers chiffres suffiraient pour établir que deux naissances ne sauraient s'effectuer à la même heure exactement.

Le mouvement apparent du Soleil, de l'Est à l'Ouest, établit la longitude des grands cercles qui divergent du pôle et mesurent les heures.

Actuellement le méridien de Greenwich est le point de départ des longitudes, qui sont à l'Est ou à l'Ouest de cette ligne idéale; on calcule l'heure d'après elle.

Les latitudes jalonnent les distances entre chaque pôle et l'équateur. Ce sont des cercles idéaux distants d'un degré. Longitude et latitude permettent de situer les positions géographiques. Les longitudes sont verticales par rapport à l'équateur, axe de la terre, et les latitudes, qui leur sont perpendiculaires, sont horizontales. Les longitudes fixent les heures, les latitudes, situent les Maisons d'après les heures.

Pékin, New-York et Rome ont à peu près la même latitude, bien que leurs longitudes aient des écarts considérables, tandis que la ville du Cap, la Lybie, Athènes, Varsovie, la Finlande, le Cap Nord au sommet de la Norvège ont la même longitude, bien que leurs latitudes n'aient rien de commun.

Comme l'astrologue étudie le ciel tel qu'il fût, est ou sera à un moment et pour un lieu prévus, ces données sont la base de son travail.

Nous avons vu que le Temps Astronomique est différent de l'heure communément utilisée. Mais cette heure elle-même est conventionnelle depuis l'abandon de l'heure locale solaire, celle que les cadrans solaires marquent toujours. Son point de ralliement est le méridien de Greenwich.

Pour trouver l'heure solaire, il faut connaître la situation géographique des cités envisagées ou des points terrestres qui nous préoccupent. *La Connaissance des Temps* en fournit la nomenclature chaque deux ans.

Les longitudes sont à l'Est ou à l'Ouest du méridien de Greenwich, base formelle. L'Europe presque entière, l'Asie,

l'Afrique presque en totalité, l'Australie sont à l'Est, une partie de l'Europe notamment l'Irlande, un fragment de la Bretagne, notre pays basque, le Portugal, l'ouest du Maroc, les îles Canaries et toute l'Amérique sont à l'Ouest.

Pour obtenir l'heure exacte d'après le méridien de Greenwich, il faut connaître la mesure qui sépare la longitude d'une ville ou un lieu donné de la longitude du méridien britannique et multiplier cette distance par 4 minutes pour 1°.

Ce temps est alors ajouté à l'heure de Greenwich si la longitude est à l'Est; il est au contraire soustrait si la longitude est à l'Ouest.

Donc, par rapport à Paris, Berlin, Rome, Vienne, situées à l'Est de Greenwich, il faut additionner, et au contraire soustraire pour Brest, Dublin, Madère ou New-York, qui sont à l'Ouest.

La règle est absolue.

Cela se comprend, car Paris ayant adopté le méridien de Greenwich, il n'est pas midi, en réalité, quand les horloges marquent midi, mais midi. 9 minutes et 21 secondes. A Brest, au contraire, quand midi sonne, il est en vérité, au Soleil, 11 heures, 42 minutes et 2 secondes. D'où les rectifications exigées.

Par conséquent, répétons-le à nouveau.

A l'Est de Greenwich, il faut ajouter la distance entre la longitude de ce méridien et celle du lieu géographique en cause, à raison de 4 minutes par degré.

Au contraire, à l'Ouest le temps obtenu en comparant la longitude de Greenwich et celle du point examiné se retranche à l'heure de Greenwich.

Peut-être trouverez-vous des indications différentes en d'autres ouvrages d'astrologie. Ne vous en alarmez pas. Certains auteurs ont commis une erreur. Incorporez-vous ces principes et vous serez dans la bonne voie. Nous nous sommes

efforcé de ne pas laisser place à l'ambiguïté, ayant éprouvé la difficulté qu'il y avait à trouver des indications formelles. Donc, pas d'hésitation, et procédez comme nous l'avons précisé.

Il va de soi que vous ne vous préoccupez pas de ces rectifications quand vous travaillez sur l'heure locale. Si vous étudiez une naissance ayant eu lieu en France, du 15 mars 1891 au 10 Mars 1911 à minuit, c'est l'heure du méridien de Paris qui est en cause, et elle a une différence de 9' 21" avec celle Greenwich.

On trouvera rassemblées en un tableau, à la fin du volume, les principales données géographiques qui peuvent être utiles. Un autre tableau permet de trouver immédiatement combien de minutes sont à ajouter ou à retrancher d'après les degrés des longitudes.

Et comme « les exemples vivants ont bien plus de pouvoir » nous allons montrer, par l'application des principes, comment il faut procéder. Car la théorie s'affirme dans et avec la pratique. Cette mise au point, qui paraît délicate, n'est qu'une habitude à prendre. Et ce n'est point la faute de l'astrologie si dans un temps de haute civilisation — qu'on dit — le calcul de l'heure exige des patiences de Peau-Rouge sur le sentier de la guerre.

THÈMES CHOISIS

DE la lumière ! De la lumière ! » comme réclamait Goethe sur son lit de mort.

Afin de dissiper tout malentendu et d'enfoncer le clou dans la tête, nous allons monter quelques thèmes. Prenez du papier blanc et un porte-plume, dessinez vos Zodiaques, car vous avez besoin de transcrire sur plan les opérations que nous allons effectuer ensemble.

Nous commencerons par une naissance de Paris pour continuer par une naissance française à l'*ouest* de Greenwich et une autre en Italie, de façon à nous mettre en mains les problèmes que posent les longitudes.

Nous calculerons, pour terminer cette série d'exemples, un ciel de naissance dans l'hémisphère Sud où, nul ne l'ignore, l'été s'épanouit durant notre hiver, tandis que le printemps naît en automne. On verra que les Maisons doivent être inversées dans ces latitudes.

Nous pourrons, alors, examiner d'autres principes, en regrettant qu'il faille insister si longuement sur ce point de départ.

Ph. Daudet, le fils de Léon Daudet, mort tragiquement, naquit à Paris le 7 Janvier 1909, à 4 h. 40 du matin. Procurons-nous les éphémérides anglaises de l'année 1909 ou la

collection des éphémérides allemandes, qui permettent de suivre le mouvement des astres, au jour le jour, de 1850 à 1950. Cherchons au mois de Janvier pour 1909 et notons le Temps sidéral qui, dans les livres allemands, pratiques parce que les cent années sont reliées en 3 volumes portatifs, est appelé *Sternzeit*. Il est de 19 heures 5 minutes et 28 secondes, le 7 Janvier¹.

Philippe Daudet naquit à 4 h. 40 du matin, avant l'adoption de l'heure de Greenwich, devenue heure légale, en France, dès 1911. Par conséquent, pour avoir l'heure solaire, nous n'avons pas besoin d'ajouter 9' 21" à 4 h. 40, ce que nous ferons à partir de Mars 1911.

Mais la naissance ayant eu lieu le matin, l'heure sidérale est celle du 6 Janvier et non du 7, c'est-à-dire 19 h. 1' 42". Du 6 Janvier à midi au 7 Janvier à 4 h. 40 du matin, il s'est écoulé 16 h. 40. Chacune de ces heures écoulées représente, en chiffres arrondis, 10" de temps sidéral.

Ceci nous donne :

19 h. 1' 42" Temps sidéral.

2' 46" Temps sidéral écoulé depuis le 6 Janvier à midi.

16 h. 40 Heure du méridien de Paris.

Vous ajoutez donc 12 heures pour une heure donnée du matin, tandis que les heures partant de midi, pour 21 heures du soir, par exemple, vous traduisez 9 heures du soir et vous compterez 9 heures. Au contraire de ce qui se passe dans la vie courante, les heures au-dessus de 12, en astronomie, sont du matin et non du soir. Au lieu d'être 0 heure à minuit, il est 0 heure à midi pour la comptabilité céleste, restée fidèle au calendrier Julien, au moins sur ce point.

Retenez donc bien que, pour une naissance matinale

1. Les éphémérides allemandes, de 1931 à 1950 indiquent les positions des astres et le temps sidéral à *minuit* et non à *midi*, pour chaque jour.

ayant eu lieu de minuit à midi, naissance qualifiée de nocturne en astrologie, cette heure s'augmente de douze heures pour calculer le temps astronomique. Avec les naissances appelées diurnes, celles ayant eu lieu de midi à minuit et numérotées de 0 à 12, on inscrit l'heure sans autre mal.

Exemples : le Président de la République Albert Lebrun est né le 29 août 1871 à 14 h. à Mercy-le-Haut (Moselle), c'est-à-dire à 2 h. après-midi : on ne rectifie pas l'heure.

Le grand compositeur Vincent d'Indy vint au monde le 27 Mars 1851, à 11 h. 50, à Paris. Nous devons augmenter cette heure *nocturne* de 12 heures, ce qui donnera 23 h. 50 pour aller vers l'heure réelle.

Nous possédions une première règle :

Par rapport à la longitude de Greenwich, on ajoute à l'Est de ce méridien et l'on soustrait à l'Ouest.

En voici une deuxième :

Pour caculer l'heure astronomique, si l'heure examinée est de minuit à midi, on ajoute 12 heures.

Mais, direz-vous, si vous avez oublié une observation précédente, nous dépasserons souvent les 24 heures en agissant ainsi !

Imprégné de cette troisième règle :

Un jour ne pouvant avoir plus de 24 heures, quand le total obtenu, en ajoutant le temps sidéral à l'heure solaire, dépasse ce nombre, on en soustrait 24 heures

Dans le cas de Vincent d'Indy : le temps sidéral était à la naissance de 0 h. 17' 17". L'heure de cette époque était locale, c'est-à-dire solaire. L'heure astronomique comprenant ces deux éléments était donc de :

$$\begin{array}{r} 11 \text{ h. } 50' \quad + \quad 12 \text{ h.} \\ \quad \quad \quad 17' \quad 17'' \\ \hline 12 \text{ h. } 07' \quad 17'' \quad + \quad 12 \text{ h.} = 24 \text{ h. } 7' \quad 17''. \end{array}$$

L'heure définitive était donc de 0 h. 7 minutes et 17 secondes. C'est celle qui permet d'édifier les Maisons du noble artiste.

Revenons au thème de Philippe Daudet et terminons l'addition que nous avons posée :

19 h. 1' 42" Temps sidéral.

2' 46" Temps sidéral écoulé depuis le 6 Janvier à midi.

16 h. 40

35 h. 44' 28"

Ce total dépassant 24 heures, nous devons soustraire ce nombre d'heures et nous obtenons 11 h. 44' 28".

La table des Maisons pour Paris, lat. 48°50' N., indique une heure proche de 11 h. 44' 28" : c'est 11 h. 45' 19" qui signale pour la X, M.C. ou Méridien, 26° ♍ et ensuite : XI 24° ♋, XII 15° ♌, la I, Asc. ou l'Horizon 2°45' ♈, la II 6° ♌, la III 17° ♋.

Plaçons les Maisons, et celles qui leur sont opposées, sur notre zodiaque.

D'autre part, les planètes étaient le 7 Janvier 1909 à midi :

☉	☽	♃	♁	♅
16° 34' 52" ♌	26°56' ♉	15°42' ♉	16°59' ♌	4°16' ♈
♃	♂	♀	♃	
14°25' ♍	28°15' ♌	19°28' ♈	25°15' ♌	

Les astres, à partir de ♃ Neptune, sont inscrits dans l'ordre de leur habituelle vitesse.

Signalons que ♃ et ♃ sont ♃, rétrogrades.

N'oublions pas : le 7 Janvier le Nœud Ascendant ou Tête du Dragon était à 24°45' ♋ et son rival en face au même degré du ♏.

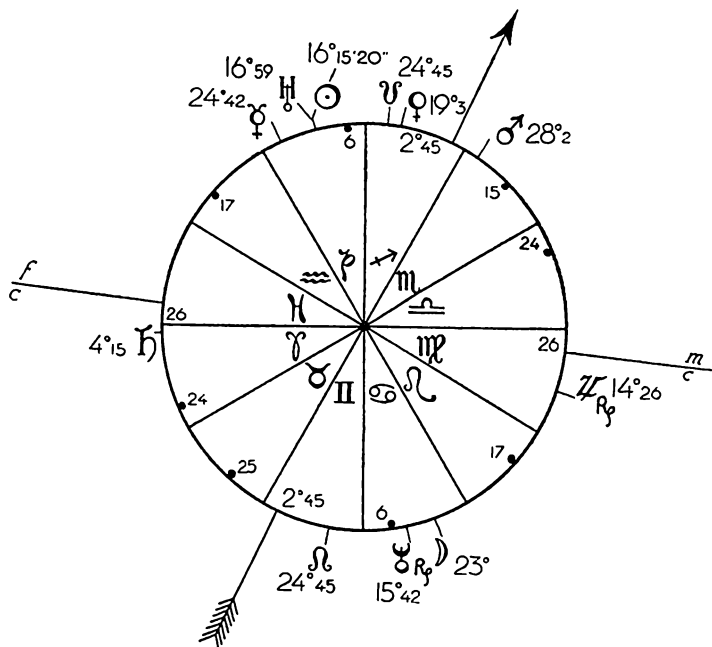

CIEL DE NAISSANCE DE PHILIPPE DAUDET

Afin que vous écriviez correctement les positions des planètes, voici les données pour le 6 Janvier à midi :

☉	☾	♃	♄	♅
15° 33' 44" ♏	14° 03' I ♏	15° 43' ♏	16° 55' ♏	4° 13' ♏
♆	♂	♀	♁	♂
14° 27' ♏	27° 35' ♏	18° 13' ♏	23° 35' ♏	

Avec ces notes il vous sera aisé de calculer le pas du ☉ Soleil, de ☾ la Lune et des planètes, et la longitude des astres à 4 h. 40 du matin le 7 Janvier 1909.

Le ciel que vous édifierez sera donc analogue à celui que nous reproduisons à la page 132.

Une remarque : dès que vous ne serez plus troublé par les opérations indiquées, vous écrirez sur votre thème, en haut à gauche, bien lisiblement, les nom, prénom, date de naissance, heure et lieu d'origine de la personne choisie par vous. Dans le bas, à droite, vous ferez l'addition pour le temps astronomique. Vous aurez besoin de vous relire et de trouver ce que vous cherchez toujours à la même place.

Désormais nous ne pouvons pas commettre d'erreur avec les ciels qui concernent Paris. Nous savons mettre au point le temps astronomique, et les éphémérides, tant anglaises qu'allemandes, donnent la position des planètes à midi pour Greenwich. Nous savons également que l'heure solaire n'est pas la même à l'Est qu'à l'Ouest de Greenwich.

Prenons une naissance à l'Ouest et une à l'Est de ce méridien.

Louis Barthou est né à Oloron-Sainte-Marie le 25 Août 1862, à 1 heure du matin. Oloron-Sainte-Marie (Basses-Pyrénées) est à $0^{\circ}47$ O. de Greenwich. Nous examinerons donc son cas.

Si en 1862 l'heure de naissance n'était pas locale, c'est-à-dire inspirée par le cadran solaire, nous aurions, la longitude étant *ouest*, à retrancher à l'heure de Greenwich $0^{\circ}47 \times 4' = 2' 46''$. La correction vaut depuis le 15 Mars 1911, elle n'est pas nécessaire pour 1862. La naissance ayant été *nocturne*, après minuit, nous avons à tenir compte du temps sidéral et des planètes les 24 et 25 Août 1862.

Voici les indications portées sur l'éphéméride de l'année :

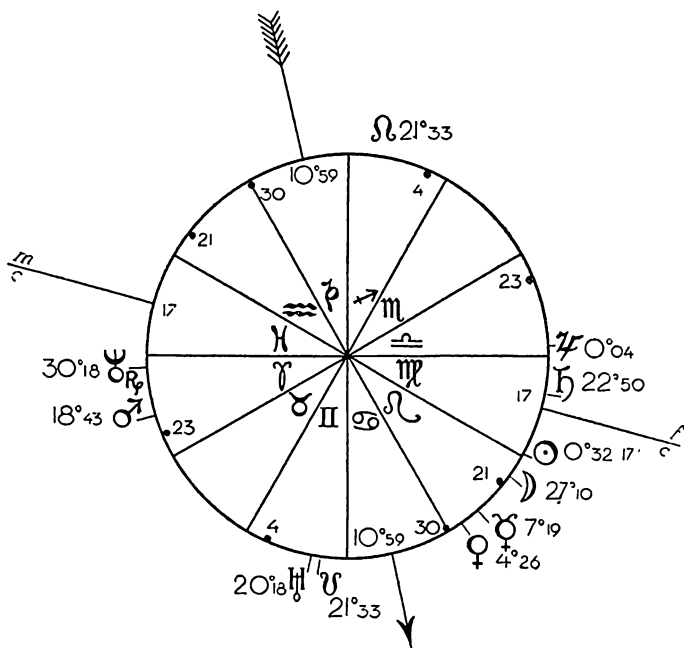

CIEL DE NAISSANCE DE L. BARTHOU

	Temps sid.	☉	☽	♃	♄
24 Août	10 h. 10' 2"	1° 0 59 ♎	20° 9 ♏	3° 18 ♒	3° 17 —
25 Août	10 h. 13' 58"	1° 58 55 —	3° 10 ♎	3° 17 —	3° 17 —
		♈	♉	♊	♋
		20° 17 ♈	22° 46 ♉	29° 51 ♊	18° 39 ♋
		20° 19 —	22° 53 —	0° 16 ♌	18° 46 —
				♌	♍
				3° 47 ♌	6° 02 ♍
				5° —	7° 55 —

Le Nœud ascendant Ω est à $21^{\circ} 33' \rightarrow$.

La latitude d'Oloron (B. P.) est à $43^{\circ} 12'$.

N'oubliez pas d'augmenter de $2' 10''$ le temps sidéral du 24 Août pour décider de votre temps astronomique.

Prenez les tables des Maisons pour Toronto, latitude $43^{\circ} 40' N$, proche de celle qui nous intéresse et montez votre thème. Comparez-le ensuite à celui que nous reproduisons page 134. Si vous avez commis une erreur, cherchez-en la raison. Vous constaterez que nous n'avons pas suivi de près le calcul des Maisons dont l'orbe ou zone d'influence a 4 degrés, ce qui donne une certaine marge¹. Mais vous n'êtes pas obligé de nous imiter, au contraire, bien que ce schéma nous paraisse suffisant. C'est par lui que nous avons prévenu Louis Barthou de prendre de grandes précautions à partir du 5 Octobre 1934, car il risquait une blessure au bras par coup de feu et qui serait grave, lui disions-nous.

La marche du Ciel est immuable et les mêmes signes reviennent, aux mêmes latitudes, à des heures analogues. Le but des Tables de Maisons est de permettre de retrouver aisément la division du Ciel de Naissance en douze parties.

Elles tiennent compte du temps sidéral et de l'heure solaire. Le Soleil, horloge par excellence, est donc, avec leur concours, mis à sa place réelle dans notre univers, sa place par rapport à la Terre \oplus .

Les Maisons n'ont donc rien d'arbitraire.

Le Soleil levant est en Maison I, dans l'Ascendant, à minuit, il se trouve au fond du Ciel, de l'autre côté de notre planète par rapport à nous. A midi il se trouve au méridien, qui est la X^e Maison. Vers quatre heures de l'après-midi il occupe la

1. Afin d'éviter à nos lecteurs la recherche des Tables de Maisons nous avons décidé d'en publier une, à la fin de ce volume. L'Ascendant, avec celle-ci, est à 12° environ dans le \odot au lieu de $10^{\circ} 59'$ et le milieu du Ciel à $16^{\circ} 30'$ des χ au lieu de 17° , ce qui est sans gravité.

Maison VIII et, après le crépuscule, agonie de l'astre, il gravite dans la souffrance de la VI^e Maison.

Cette observation vous permettra de rechercher si vous n'avez pas commis d'erreur en montant votre thème.

Les signes demeurent plus ou moins longtemps au-dessus d'une région déterminée. C'est ainsi que la Vierge et la Balance sont durant plus de cinq heures au-dessus de Paris. Le blason, dans les armes de la capitale de notre France, l'exprime par le Soleil dans la Vierge ☉ tandis que la barque célèbre de notre Paris a la Balance ♎ pour signification. Le blason était basé sur l'astrologie. Celui des vieilles cités, à cet égard, est éloquent.

Revenons à une longitude à l'Est de Greenwich, et nous n'avons que l'embarras du choix. Cherchons un personnage considérable. Hitler ou Mussolini. Mais le thème du Führer est connu. Montons celui du Duce, très intéressant pour 1935.

Benito Mussolini est né à Prédappio (latitude 44° N) à 13 h. 54 le 29 Juillet 1883. Prédappio est dans la Romagne, la longitude de Milan est proche de la sienne et Milan est à 36'45" Est de Greenwich.

Si l'heure locale n'avait pas été utilisée lors de la naissance de Mussolini, il faudrait tenir compte de la différence d'heure. Ce n'est pas le cas. Mais il ne serait pas mauvais de s'en soucier pour mieux fixer la position de la ☉ . En 36 minutes elle parcourt environ 17 minutes du Zodiaque, ce qui peut avoir un intérêt.

Comme nous l'avons fait pour Louis Barthou, nous extrayons des éphémérides pour Juillet 1883, les données du 29 Juillet et aussi celles du 30 Juillet, la naissance ayant été diurne, après midi.

	Temps sid.	☉	☽	♄
29 Juillet 8 h.27'11"	5°58'29"	♈	8°31	♈
30 Juillet 8 h.31' 8"	6°55'53"	—	22°22	—

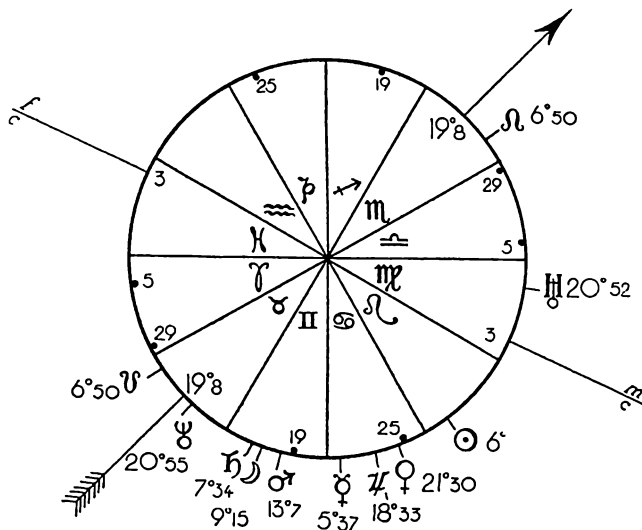

CIEL DE NAISSANCE DE MUSSOLINI

♁	♃	♄	♅	♆	♇
20°52 ♈	7°34 ♈	18°33 ♈	13°07 ♈	21°30 ♈	5°27 ♈
20°55 —	7°39 —	18°46 —	13°47 —	22°44 —	7°32 —

Le Nœud ♁ est à 6°50 ♈.

Afin de nous accoutumer à toutes les difficultés de montage d'un ciel, nous allons en étudier un pour l'hémisphère sud, celui par exemple de l'écrivain Alain Laubreaux, dont les parents sont Marseillais et qui fut élevé à Marseille, mais naquit à Nouméa le 9 Octobre 1899 à 9 heures du matin. Cette cascade de 9 (octobre est le 9^e mois), inspire immédiatement l'idée que le nombre 9 a joué et jouera un grand rôle dans sa vie.

Il faut d'abord nous préoccuper de la position géographique de Nouméa, chef-lieu de la Nouvelle-Calédonie. Cette ville est à 22°16 latitude Sud et 166°27' de longitude Est, c'est-à-dire à 11 h. 5' et 21" de différence d'heure avec Greenwich. Comme 9 heures est l'heure locale, à la date étudiée, il était, au moment où Alain Laubreaux entra dans le monde, la veille à Londres, près de dix heures du soir à la date du 8 Octobre 1899. *Les positions des astres seront donc calculées pour ce moment.*

Voici ce que disent les éphémérides pour les 8 et 9 Octobre 1899 :

	Temps sid.	☉	☽	♃	♄
8 Octobre	13 h. 7'36"	14°59'13" ≈	28°15 ♎	27°01 ♏	
9 Octobre	13 h. 11'33"	15°58'32" —	11°22 ↗	27°00 —	
	♁	♂	♆	♅	♄
5°19 ↗	18°52 ↗	13° 2 ♎	11°49 ♎	20°52 ≈	20°20 ≈
5°22 —	18°56 —	13°14 —	12°31 —	22°07 —	22°00 —

Le Nœud Ascendant ♁ est à 23°38 ↗.

Pour l'heure sidérale, vous additionnerez, comme de coutume, l'heure sidérale du 8 Octobre, la correction pour 9 h, du matin, soit 21 heures en naissance *nocturne*, les 21 heures de l'heure locale au calendrier astronomique. Et vous ajouterez 12 heures à ce total. Vous ferez la soustraction de 24 heures et obtiendrez l'heure astronomique.

La Table des Maisons pour Mandalay 21°59 latitude Nord va ensuite vous servir pour Nouméa latitude Sud. Car les latitudes Nord et Sud ont les mêmes particularités, mais il faut inverser les Maisons.

Nous savons que la I est opposée à la VII, la II à la VIII et ainsi de suite. Pour la latitude Sud, la I devient la VII, la II, la VIII, la III la IX, la IV la X, la V la XI, la VI, la XII et réciproquement.

Par conséquent, si la X ou Milieu du Ciel ou Méridien est à 0° de ♌ dans le Nord, elle sera dans le Sud à 0° du signe opposé qui est ♍. L'Ascendant est-il inscrit à 10°52 ♈, reportez-le à 10°52 ♏. Agissez de même avec chaque pointe des Maisons et tout ira bien.

On procède donc pour l'hémisphère Sud comme pour le Nord, sauf que l'on ajoute 12 heures pour obtenir l'heure astronomique et que les Maisons sont inversées.

Dans la Table des Maisons, qu'on trouvera avec d'autres documents à la fin de ce petit ouvrage on utilisera la table pour le 22° degré afin de monter ce thème.

Ces tours de main sont peu de chose, mais on ne les explique pas sans s'essouffler. Essayez donc de décrire un mouvement élémentaire et votre embarras commencera. Il était plus facile au cynique de marcher pour décontenancer son contradicteur que de démonter le mécanisme de cet acte.

Vous avez maintenant l'outil bien en main. Il s'agit de s'en servir. Une remarque : l'heure d'une naissance est exactement celle où l'enfant respire, où l'air, composé d'oxygène et d'azote qu'étoilent des poussières d'astres, marque un être. Alors il pousse son premier cri.

LES ASPECTS

EN plaçant vos planètes, vous avez évidemment constaté qu'elles étaient tantôt vis-à-vis, tantôt groupées, curieusement dispersées aussi. Les rapports qu'ont entre eux les astres s'appellent *aspects*. Or, l'on a observé que, suivant leur distance, ces rapports sont harmonieux, indifférents ou dissonants.

Dans le Zodiaque, où les sphères suivent leur route, notre mesure est le degré, et nous y sommes déjà habitués. C'est en degrés que s'expriment les distances entre les étoiles.

Dans le thème de Philippe Daudet (page 132), vous constatez que ☉ et ♃ sont l'un sur l'autre, de même ♃ et ♄, dans le thème de Louis Barthou (page 134), tandis que ♃ et ♀ sont bien proches dans celui de Mussolini (page 137). Dans la réalité, il n'en est rien, une seconde représentant encore des milliers de kilomètres et les planètes n'étant pas au même plan dans l'espace; même sur une ligne identique, leurs chemins ne se rencontreraient pas mais se croiseraient en hauteur.

Quand deux planètes sont peu éloignées l'une de l'autre, elles sont conjointes ou *en conjonction*, s'influencent réciproquement, se contractent, se rétractent ou mêlent leurs courants avec quelque agrément, formant une combinaison, un cocktail plus ou moins heureux ou exalté.

Il a été admis, d'après l'expérience, que des angles ou dis-

tances étaient favorables ou malveillants. Les principaux sont :

La *conjonction* σ quand les astres ont la même longitude.

Le *demi-sextile* \sphericalangle quand les astres s'écartent de 30°

Le *demi-carré* $<$ — — 45°

Le *sextile* \ast — — 60°

Le *carré* \square — — 90°

Le *trigone* ou *trine* \triangle — — 120°

Le *sesqui-carré* \boxplus — — 135°

Le *quinconce* ∇ — — 150°

L'*opposition* \wp — — 180°

Jean Kepler a ajouté une série de petits aspects, ou aspects mineurs, à cette nomenclature. Pythagorien, ayant médité sur les rapports du polygone étoilé, il signala :

Le *Vigintille* formé par 18° d'intervalle

Le *Quintile* — 24° —

Le *Décile* ou *Semi-Quintile* — 36° —

Le *Trédécile* — 108° —

Le *Biquintile* — 144° —

Seuls les Semi-Quintile et Biquintile sont parfois utilisés et les Anglais leur ont donné le symbole \perp pour le *Semi-quintile* (36°), un T renversé et \pm pour le *Biquintile* (144°) un + et un — superposés.

Bien que les symboles des aspects soient moins fréquemment nécessaires que ceux des signes et planètes, il est bon que vous les reteniez et surtout que vous ayez constamment en mémoire leur caractère.

D'une façon générale (nous nous expliquerons ensuite) :

La *conjonction* σ écart 0° est *variable*

Le *demi-sextile* \sphericalangle — 30° — *bon*

Le *demi-carré* $<$ — 45° — *mauvais*

Le *sextile* \ast — 60° — *bon*

Le *carré* \square — 90° — *très mauvais*

Le trigone ou trine \triangle	—	180°	— <i>excellent</i>
Le sesqui-carré ∇	écart	135°	— <i>très mauvais</i>
Le quinconce ∇	—	150°	— <i>mauvais</i>
L'opposition \oslash	—	180°	— <i>déplorable</i>

Les aspects mineurs de Képler sont faiblement bons. Tous ont un intérêt, notamment dans les directions, art de diriger les planètes, que nous exposerons.

Ne soyez pas surpris du pouvoir attribué aux angles. En hiver, le Soleil est plus rapproché qu'en été de notre hémisphère. Il nous réchauffe mal, cependant, mais quand ses rayons sont proches de la perpendiculaire nous les recevons dans toute leur force.

Vous avez observé des phares d'auto. Rassemblés ils doublent de clarté. Se faisant vis-à-vis ils semblent se combattre et s'altèrent réciproquement. A trente degrés leur mélange devient harmonieux et se brutalisera à 90.

Il serait aisé de construire un *planetarium* représentant le ciel et où les planètes seraient diversement coloriées. On verrait qu'à la \oslash conjonction elles se fondraient en une teinte originale et l'on comprendrait pourquoi certaines ont une prééminence. Leurs faisceaux se heurteraient, se combattraient ou s'harmoniseraient suivant leurs angles, ou seraient indifférents. Des rapports nouveaux pourraient même apparaître en expérimentant. La géométrie serait ainsi vivifiée par la pratique. De plus, embrassant d'un coup d'œil le ciel et ses diversités, on discernerait sa majesté et ses cadences, ce qui devrait permettre de découvrir des règles inaperçues.

On constatera avec quelque curiosité que les aspects ayant 5 pour racine sont dissonants tandis que les multiples de 6 sont bénéfiques. Les bases des rapports, en effet, sont le \ast sextile (60°) et le \square carré (90°).

Le demi-carré (45°) n'a pas besoin d'être expliqué, le sesqui-

carré (135°) ☐ est le carré augmenté du demi-carré, le quinconce ▽ (150°) étant le □ carré plus les deux-tiers du □ carré; quant à l'opposition ♂ (180°), elle est deux fois le □ carré.

Demi-sextile √ (30°) et sextile ✱ (60°), comme trigone △ (120°) dépendent bien du sextile dont ils sont la moitié ou le double. Quant aux vigintilles (18°), quintile (24°), semi-quintile (36°), trédécile (108°) et biquintile (144°), tous ont 6 pour commun diviseur.

Nous avons suivi l'usage en attribuant aux angles des effets excellents ou maléfiques. Ceux-ci sont harmonieux ou dissociants et c'est en les connaissant qu'il est possible d'en tirer parti. L'astrologue américain Max Heindel fait justement observer que les heurts, en polissant le caractère, peuvent lui donner plus d'éclat et de vigueur,

Il est certain que, lorsqu'on fera la comparaison des rapports entre les astres et des harmoniques en physique, ceux du son, de la lumière en particulier, la gamme des aspects s'expliquera. A l'usage elle se manifeste, sans erreur possible.

Il est évidemment exceptionnel que les astres soient éloignés de 30°, 45° ou 90° exactement. Aussi l'on établit les aspects en tenant compte de l'orbe des planètes, leur zone d'influence. On a en effet observé que l'action de ces étoiles s'imposait sur un certain nombre de degrés. Le grand astrologue Morin de Villefranche, professeur de mathématiques au Collège de France et docteur en médecine, astrologue de Richelieu et de Mazarin, dont l'*Astrologica Gallica* est un monument de science, attribuait aux orbes des planètes :

☉ 18°, ☽ 12°, ♀ 13°, ♃ et ♄ 8°, ♅ 7°, ☿ 6°30.

Généralement on a adopté ces orbes :

☉ 17°, ☽ et ♃ 12°, ♅ ♄ ♃ et ♄ 10°, ♀ 8°, ☿ 7°30 et ♄ 7°.

Mais ces zones ne valent que pour σ , la conjonction et ρ , l'opposition. Encore le plus faible l'emporte-t-il. Pour une ρ entre \odot et D , l'orbe n'est donc que de 12° . Les orbes sont du tiers pour \sphericalangle le demi-sextile et le \ast sextile, de la moitié pour \square le carré ou quadrat, ainsi que pour \triangle le trigone. Elle n'est plus que de 2° pour ∇ le quinconce ou les aspects mineurs, auxquels il vaut mieux ne pas songer au début.

Le tableau de la page 145 résume ces indications.

C'est la plus faible planète en orbe qui dicte la zone d'influence, sauf pour le \odot Soleil et la D Lune. Encore y a-t-il, ici encore, des questions d'espèce.

On trouve les aspects en comptant les degrés qui séparent les astres ou l'Ascendant et le M. C., dans les deux sens, c'est-à-dire en descendant le zodiaque ou en le remontant. Les signes ayant une étendue de 30° , on calcule mentalement et l'on joint d'un trait de crayon bleu ou rouge les planètes en familiarité. *Le bleu est attribué aux bons effets, le rouge aux fâcheux.* Il est bon de marquer d'une autre couleur que celles-ci l'orange par exemple, les quinconces ∇ , afin de ne pas les confondre avec les \boxplus sesqui-carrés.

Le crayon vert signalera les triplicités.

Quand, dans les trois signes de même nature, c'est à-dire de Feu, de Terre, d'Air ou d'Eau, il se trouve des astres, ou un Nœud de la Lune, ou la Part de Fortune \oplus , dont nous dirons plus tard l'attrait, on considère que les échanges de courants sont plus vifs entre ces corps ou symboles célestes, que dans toute autre partie du Zodiaque. Ce triple \triangle trigone formant un triangle équilatéral, magnifie le thème, surtout avec d'heureux éléments. Le crayon vert signale à l'attention cette particularité.

Cherchez bien vos aspects : on en néglige et chacun a son importance. Vous vous en apercevrez par les erreurs que

vous procureront ces manquements. Souvenez-vous alors du proverbe japonais : apprends en te blessant à devenir plus adroit.

Vous aurez l'impression d'être perdu, en commençant. Le provincial qui veut traverser les boulevards est d'abord

Planètes et Orbes	♂ et ♀ Totalité	∇ et ✨ Le tiers	□ et des dérivés La moitié	△ La moitié	▽ et Aspects mineurs. 2°
☉ = 17°	17°	6°	8,30	8,30	2°
☽ = 12°	12°	4°	6°	6°	—
♃ = 12°	12°	4°	6°	6°	—
♄ = 10°	10°	3°	5°	5°	—
♅ = 10°	10°	3°	5°	5°	—
♆ = 10°	10°	3°	5°	5°	—
♇ = 10°	10°	3°	5°	5°	—
♁ = 8°	8°	2°30	4°	4°	—
♂ = 7°30	7°30	2°30	4°	4°	—
♀ = 7°	7°	2°	3,30	3,30	—

effaré, mais s'accoutume vite et circule avec aisance. Vous vous souviendrez de même de vos craintes, pour en sourire.

Estimant que l'astrologie n'avait pas besoin d'être expliquée, nous n'avons pas insisté sur l'influence astrale. De fait, les signes et les planètes agissent par accords, s'expriment par des correspondances. Les aspects démontreraient que les harmonies ou les mauvaises relations des corps célestes sont le résultat d'effets physiques, probablement d'échanges de courant.

Tout se passerait, semble-t-il, comme si les planètes étaient entraînées dans un fleuve prodigieux qu'elles animeraient de leur vitesse propre. Et cette image pourrait bien être réelle

quand on réfléchit aux effets des ♁, les rétrogradations. Alors leur flux paraît se répandre à contre-sens du Zodiaque, où il semblerait se disperser plus aisément.

Dans cet ouvrage nous avons dédaigné la théorie, la pratique étant souveraine et suffisant à dissiper toute prévention. Peut-être, cependant, pouvait-on risquer cette explication.

Nous ajouterons quelques mots sur la vitesses des planètes.

Les astres obéissent à des lois immuables et l'on a calculé les mouvements des principaux depuis plusieurs millénaires. Or, il vont plus ou moins rapidement chaque jour. On a pu s'en apercevoir en étudiant, dans le chapitre précédent, le pas des planètes et nous espérons que vous avez monté les thèmes choisis pour vous. Le ☉ Soleil parcourt de 57' à 1°4, la ♃ Lune de 12° à 15°. Vous trouverez tout ce qu'il vous faudra, pour préciser ces détails, dans les éphémérides.

Les astres, étant en rapport avec des particularités de l'esprit ou des sens, conditionnant avec le Zodiaque et les Maisons le physique et le moral, leur vitesse rythme notre existence, par rapport à ces facultés.

Ainsi ☉ lent accordera lenteur, intelligence laborieuse, rumination et ☿ rapide, compréhension claire, vive, travail intellectuel, facilité. Les planètes lentes subissent les rapides. La ♃ Lune à allure calme, modérera l'imagination, qu'elle exaltera, au contraire, si son mouvement est plus alerte. Ces considérations vous paraîtront vite pertinentes et vous en ferez votre profit. Elles ont été mises en valeur par le savant colonel E. Caslant, dont les travaux magnifiques ont fait accomplir des pas de géant à l'astrologie scientifique, car cet ancien polytechnicien lui a apporté une série d'idées neuves et de la plus haute valeur.

Nous allons, dans les chapitres suivants, étudier les significations des planètes dans les Signes et les Maisons, les effets

des aspects, cela en combinant notre expérience avec les écrits de divers auteurs.

Cela vous donnera un instrument de travail qui rassemblera le meilleur des ouvrages classiques. Mais nous devons renouveler une observation décisive :

Le jeu qui paraît le plus enfantin est toujours nouveau. Deux parties de dames se présentent-elles deux fois pareillement? La manille ou la belotte sont logées à la même enseigne. Que dire alors des échecs, qui excitent la curiosité par la fertilité de leurs combinaisons. En dénombrant les premiers éléments de l'astrologie, nous en avons mis au jour quelques centaines. Or, on en compterait des milliers, dont les variations sont infinies.

Les attributions données aux quelques positions ou aspects que nous envisagerons seront donc toujours sujettes à révision. L'astrologie est une synthèse dont les éléments valent par rapport à l'ensemble. L'expérience seule permet une analyse correcte par la mise au point des diverses valeurs. Celles-ci sont à la fois qualitatives et quantitatives. Tout concourt à leur donner une couleur, un ton originaux. Prétendre les codifier est hasardeux, une conclusion, vraie ici, étant fausse ailleurs. Nous sommes dans le domaine du relatif et le plus divers. Rien ne se ressemble qu'en apparence dans la nature.

Un arbre n'a pas deux feuilles exactement pareilles.

Il convient d'avoir présentes à l'esprit ces vérités premières, pour se garder des déceptions.

Et pourtant les planètes, dans les signes ou les Maisons, donnent des indications incontestables. La force de l'astrologie, c'est qu'elle contient, dans ses diverses parties, des certitudes incontestables. Faire la part de chacune est le but de l'interprétation. Un livre, si bien fait soit-il, n'apportera qu'une base. On n'apprend pas la médecine dans les traités, mais au chevet des malades. Les

doctrines se vivifient au contact de la souffrance. La science astrale peut invoquer cet exemple.

L'astrologie est appelée judiciaire parce qu'elle permet des jugements. Facilitons ceux-ci, mais, avant, signalons les rapports du Zodiaque avec le corps humain.

Les Anciens attribuaient aux douze signes des correspondances avec notre corps. Supposez un nouvel Ixion attaché à la roue avec la tête au Υ Bélier et les pieds au X Poissons, et vous saisirez l'analogie.

Est-ce par hasard que la Bible dit : « Dieu créa l'homme à son image » ?

De fait, la tête et la face appartiennent au Υ , le cou (larynx, pharynx, thyroïde) au C ; les épaules et les bras, ainsi que la trachée et les bronches, donc l'oxygénation du sang, aux II ; la poitrine, les seins, l'estomac et le pancréas au G ; le dos et le cœur au Q ; les entrailles à la m ; les reins, balanciers du corps, à la u ; les parties sexuelles et l'anus au m , les fesses et les cuisses au a , les genoux au X , les mollets et les chevilles au z , les pieds aux X .

La médecine du Moyen Age, qui revient en honneur sous divers noms (1), attachait une extrême importance à ces données et l'on se gardait d'effectuer une opération ou une saignée quand la Lune D se promenait dans le signe du Zodiaque commandant la partie du corps traitée. On a observé, dans les hôpitaux, que les opérations au ventre risquaient des complications, lorsque la D , la Lune se trouvait dans le signe de la m qui gouverne l'amas intestinal. Cela en dépit des plus sages précautions. Si O est dans les X à la naissance, on n'évitera guère des blessures aux pieds ; aux mains ou aux bras s'il est placé dans II .

Pour l'étude des aspects, il faut se souvenir que si une planète dans un signe forme une composante et modifie le

1. Lire, à ce sujet, *Nouvelles Manières de Guérir*, par Maurice Prial, 1 volume à 12 francs, collection des *Documents Secrets*.

signe zodiacal en étant elle-même altérée, deux planètes en conjonction, surtout si celle-ci est parfaite, on dit *partile* en astrologie, s'influencent réciproquement suivant leur nature.

Ainsi l'original et tyrannique ♃, en contact avec le traditionnel et gouvernemental ♃ accordera en général l'esprit révolutionnaire, la volonté d'innover dans les idées reçues, une mise en garde contre tout ce qui est autorité, un besoin de manifester. Si cette ♂ avait lieu dans ♋, les lois feraient l'objet de son besoin de réformer. Avec une ♂ de ♃ et ♃ dans le ♋, ♃ serait au contraire soumis à ♃ exalté et pleurerait sur lui-même.

Supposons ♃ ♃ ♀ surtout si ♃ est dans son domicile. La planète de l'amour, de l'art et de l'harmonie ♀, scus ce choc brutal, sera annihilée, d'où orgueil convulsif, exaspéré, sans contre-poids, terribles refoulements sexuels, pouvant amener la folie avec un mauvais aspect de ♃, entêtement, pas de grâce, le recul instinctif de tout ce qui est féminin à son contact, en même temps qu'envie sadique pour tout ce qui rappelle le charme vénusien.

L'ensemble du ciel peut réviser ces détails, mais le fond existera toujours.

On discerne l'importance de ces divers facteurs. Allons à la découverte de quelques autres.

LES DECANS

COMPLÉTONS ces données par les révélations qu'apporte le ☉ dans les décans.

On a constaté, en effet, que chaque signe zodiacal se subdivise en trois parties d'égale grandeur, chacune influencée par une planète. Elle embrasse 10 degrés, d'où son nom de décade ou décan.

La nomenclature que nous tenons de Ptolémée, et qui a été amendée par les Arabes, sera révisée, car elle ne pouvait tenir compte des planètes nouvelles, inconnues autrefois. Il est, par exemple certain que ♃ influence le 3^e décan ♈, et ♃ le 2^e ♎.

Les décans ne modifient pas les signes mais les complètent. Les Hindous en tiennent le plus grand compte comme autrefois les Egyptiens.

C'est à M. Conrad Moricand que nous empruntons les observations sur le ☉ dans les décans. Nous les complétons par ceux de l'astrologue américain Zain qui, en un mot, résume le sens et l'esprit du décan. Ce qualificatif [est imprimé, ici, en caractères gras

— ☉ dans ♈ —

1^{er} décan, du 21 au 31 Mars.

Travailleurs acharnés. Ambitieux féroces, arrivistes. Enragés d'amour, frénétiques mais fins, cauteleux, subtils. Le repos

les fatigue. Mépris de la douleur et goût de l'héroïsme. Horreur du « canaille ». Estimés et recherchés des « princes ». Très perspicaces et pénétrants. Coup d'œil juste et rapide, voix brève et saccadée.

Activité.

2^e décan, du 1^{er} au 11 Avril.

Solitaires, envieux et enviés. Des circonstances favorisent leur succès. Ils voient la silhouette avant l'objet et touchent difficilement avec le doigt. Leur âpreté est dévorante. Scrutateurs et enquêteurs des propos et des actes, avides des secrets, méditant sur les fraudes, les embûches, ils redoutent les espions.

Utilité, habileté, promptitude.

Exaltation.

3^e décan, du 11 au 21 Avril.

Singulière force dans les amitiés. Prodigalité dans le nécessaire. Souvent discordants. Fortune par à-coups, soumise à de continuel risques. Une impulsion irraisonnée peut causer leur perte. Excès.

Propagande.

— ⊙ dans ♃ —

1^{er} décan, du 21 Avril au 1^{er} Mai.

Travaillent pour l'avenir dans le bien ou le mal. Mélancolie ; se plaignent de leurs amis ou des proches. Toujours en labeur, mais en s'en plaignant. Défendent leurs intérêts. Aimables, ils deviennent hargneux si on les montre tel qu'ils sont. Plus honnêtes en paroles qu'en décisions. Baisent la tête pour attendre le joug. Honorent les travailleurs.

Détermination.

2^e décan, du 1^{er} au 11 Mai.

Obstacles, entraves, écueils, retards, indécisions. Avortement dans les entreprises par manque de persévérance.

Attachent de l'importance aux réactionnaires et les soutiennent. Rient facilement et s'en croient. Marque aux gènitaires.

Lutte.

3^e décan, du 11 au 22 Mai.

Singulièrement solitaires en affaires et en négoces. N'aiment pas être conseillés, ne se fient à personne. Méditent sur le bien d'autrui et le moyen de l'acquérir. Inconstants, moqueurs, caustiques. Voix désagréable. Colère subite qui s'apaise avec un sourire d'ogre.

Heureux avec les femmes et tout ce qui est féminin. Attirent les flatteries basses, ce qui les enorgueillit. Bonhommes par timidité et contenance. Ont d'étranges possibilités magiques en se tournant vers l'univers occulte.

Enviés et blâmés. Ils vivent en marge.

Maîtrise.

— ☉ dans II —

1^{er} décan, du 23 au 31 Mai.

Les pieds dans le plat et les mains dans les poches, avec un gros rire. Intelligence, dons intellectuels, déduction ailée.

Intuition.

2^e décan, du 31 Mai au 10 Juin.

Sceptiques et esprits forts, agressifs et railleurs, férus d'arguments « ad hominen ». Caustiques, infatués, sarcastiques. Exécutent par la blague et le ridicule. Se tirent d'embarras par des pirouettes. Se donnent un idéal et y restent fidèles.

Conscience.

3^e décan, du 11 au 21 Juin.

Autoritaires, impérieux, ne souffrent pas qu'on leur résiste. Sujets à la colère sèche avec pâleur subite, puis rougeur brusque et les yeux injectés de sang. Jurons faciles d'une voix forte. Cœur bouillant. Frénésie ou passion lunatique vers les quinze ans.

Raison.

— ☉ dans ♄ —

1^{er} décan, du 21 Juin au 1^{er} Juillet.

Emaciés et maigres. Remarquent vite le ridicule et en rient. Causeurs, conteurs, metteurs en scène. Imitent, avec esprit, propos et gestes. Taquins. Se laissent réprimander et même corriger. Ne finissent pas leurs phrases et interrompent facilement.

Caprices.2^e décan, du 1^{er} au 11 Juillet.

Sentimentaux, curieux, à la fois prétentieux, sautillants et moqueurs. Cérémonieusement ironiques à l'égard des gens riches.

Révélation.3^e décan, du 12 au 22 Juillet.

Gais, aimables, polis jusqu'au sacrifice. Chatouilleux et agressifs, cependant, aiment conter des histoires étonnantes. Heureux dans leur misère, car ils célèbrent des victoires obscures. Susceptibilité maladive. Amertume dans les paroles. Sarcasme. Se taisent par orgueil et mentent aussi par orgueil. Vantards, avec l'horreur des phrases. Ils laissent couler les chances. Goût du neuf, de l'imprévu et de l'occulte.

Recherche.

— ☉ dans ♀ —

1^{er} décan, du 23 Juillet au 12 Août.

Croient aux missions spéciales dans la vie. Sacrifices personnels pour une idée élevée qui les guide et pour qui ils vivent. Zèle et enthousiasme qui n'est pas toujours religieux, mais a les caractères d'un culte. Esprits subtils. Ils vaincront leurs infortunes par la sainteté.

Commandement.2^e décan, du 3 Juillet au 12 Août.

Solides et clairs, langage brillant et naturel. Raison calme

et froide, jugeant après un examen scrupuleux, enchaînant les idées dans un ordre lumineux. Font de l'algèbre et de l'arithmétique par amour de la justesse et de la pénétration.

Anarchistes dans la jeunesse, opportunistes dans l'âge mûr; aptitude à convaincre.

Souffrent d'une maladie avec patience, en analysant les causes de leur mal.

Réformes.

3^e décan, du 12 au 23 Août.

Goût de la gaîté. Tyrannie. Gestes inutiles. Toujours comme soulevés par une force.

Ambition.

— ☉ dans ♍ —

1^{er} décan, du 23 Août au 1^{er} Septembre.

Ecrivent vite. Étudient les sciences naturelles et les arts. Ingénieux. Extrême modestie qui leur nuira. Capables de sacrifier beaucoup à l'argent.

Achèvement.

2^e décan, du 1^{er} au 11 Septembre.

Trahisons multiples et diverses, dont on ne se défiera pas. Regrets de n'être pas plus savant. Se mettent en frais pour briller en société et ne souffrent guère d'être éclipsés. Poltrons devant le danger. Fond bourgeois avec coups de tête.

Expérience.

3^e décan, du 12 au 21 Septembre.

Respect et admiration envers les grands hommes. Goût pour la fréquentation des gens en vue. Sensibles aux opinions. Modestie dans la tenue et mouvements d'orgueil inattendus.

Renonciation.

— ☉ dans ♎ —

1^{er} décan, du 22 Septembre au 1^{er} Octobre.

Appliquent les nombres aux idées et réduisent tout à des

mesures. La femme sera belle par l'équilibre de ces éléments. Ce qui est deuxième leur réussira mieux que ce qui leur est premier. Cicatrice d'un coup moral ou physique. Ce qui est de la Lune leur est favorable, et défavorable ce qui est du ventre et de ☿. Ce qu'on appelle des gens très doux; ils ne sont pas toujours commodes.

Politique.

2^e décan, du 1^{er} au 12 Octobre.

Tristesse foncière et sens de la réalité des choses. Serviabes, mais ne supportent pas qu'on leur impose quoi que ce soit. Travaillent mieux pour un autre que pour eux-mêmes. Riches par leur fidélité. Toute trahison les atteint jusqu'à l'âme, les rendant comme hébétés.

Indépendance.

3^e décan, du 12 au 22 Octobre.

Aimables en compagnie et avec tout le monde. Beaucoup d'idées commerciales avec des aptitudes littéraires et artistiques. Les femmes sont belles, gaillardes, grandes, déliées. Sentimentales, elles ont de l'entrain et sont gourmandes.

Expiation. (1)

— ☉ dans ♍ —

1^{er} décan, du 22 Octobre au 1^{er} Novembre.

Élégances pauvres, génie humble. Gracieux avec un grand nez et de longues oreilles. Complaisance de paroles continuelle, la fierté s'exprime ensuite sous la forme de plaintes. Résister leur demande un effort colossal, et ils résistent. Malaisés à connaître, avec l'air d'être en cristal. Reprises de soi continues. Tout pour la lutte.

Abondance des ressources.

2^e décan, du 2 au 12 Novembre.

1. Les qualificatifs de l'astrologue américain Zain (en caractères gras) nous ont paru intéressants, mais celui du 3^e décan de la Balance est à revoir de près.

Humeur variable. La perfidie sous la feinte de l'amitié : « Le serpent sous les fleurs ». Matamores ou secrets : ils obéissent davantage à la nécessité qu'à la justice. Ils peuvent être l'objet de désirs tourmentés.

Responsabilité.

3^e décan, du 12 au 22 Novembre.

Humilité qui se traduit par de la politesse. Bavardage insupportable succédant au mutisme. Frivoles et gaillards.

Talent.

— ☉ dans ♋ —

1^{er} décan, du 22 Novembre au 1^{er} Décembre.

Esprit aigu, constant et ferme. Aiment les sages et ceux qui les fréquentent. Amateurs de bonnes choses. Exaltés en honneurs. Orgueilleux. Querellent par orgueil. Luxurieux avec des airs dédaigneux. Les ennemis malins les vexent. Vif sens religieux.

Piété.

2^e décan, du 2 au 12 Décembre.

Acquerrent beaucoup par les armes. Manquent de discernement. Leur vie a toujours quelque chose de frais, un côté enfant. Joueurs et s'amusant facilement. Légers pour courir.

Exploration.

3^e décan, du 12 au 22 Décembre.

Vie déréglée. Grandes capacités défensives. Ruse ; à propos. Plaisanterie. Aiment le monde et la bouteille, pelotent les femmes, protègent les arts. Méprisent le caractère féminin. Souvent sens cosmique.

Illumination.

— ☉ dans ♌ —

1^{er} décan, du 22 Décembre au 1^{er} Janvier.

Patients et tenaces, capables de tout pour arriver. Parviennent à force de persévérance, mais échelon après échelon.

Esprits politiques subtils aux combinaisons difficiles. Prosaïsme. Tendance à exagérer l'importance de la vie terrestre. Avarice de leur personnalité. Constance dans les affections et les haines. Haute idée de soi.

Organisation.

2^e décan, du 1^{er} au 12 Janvier.

Besoin d'action perpétuellement bridé. Nature positive, incapable d'abstraction. Ont toutes les velléités, mais sont pourvus de semelles en plomb. Fréquents ennuis domestiques. **Martyre.**

3^e décan, du 12 au 22 Janvier.

Passion intérieure qui anime en eux deux contradicteurs. Terminent mieux qu'ils ne commencent. Se gâchent et s'épuisent en « feux d'artifice ». Tourment de la perfection. Aimables et peu aimés. Désir de plaire avec une raideur qui éloigne. De la grâce dans les maladresses. Lutte entre le plaisir et le devoir.

Inconstance dans les entreprises. Irrésolution.

Sympathiques, mais ont peu d'amis.

Idéalisme.

— ⊙ dans ∞ —

1^{er} décan, du 22 Janvier au 1^{er} Février.

Attendent aux portes avec une extraordinaire patience. Modestes, timides. Horreur de la violence. Méditations solitaires en se promenant au bord de l'eau. Délicatesse extrême. Soutiennent les bohèmes et sont roulés par eux. Contentement de soi porté comme une armure.

Les femmes, qui se croient volontiers des muses, ont de longs cheveux mous, souvent blonds. Gaillardes et mélancoliques. Hommes à cheveux longs, femmes à cheveux courts. Genre artiste.

Originalité.

2^o décan, du 2 au 11 Février.

Méditations que terminent des grossièretés. Vadrouille. Douceur et casse-gueule. Orgueil ne jugeant personne digne de soi. Parole obscure : volontiers sybilline. Humoristes dans le fond. Réserve sans froideur. Silencieux et comme gonflés de leurs sensations et de leurs pensées.

Inspiration.

3^o décan, du 11 au 21 Février.

Le « tu parles » continu. Ecrivent des lettres très courtes, ne s'interrompent pas quand un visiteur arrive. Fermés et secrets sur leurs affaires. Inviteurs. Hâbleurs. Ils abondent en amabilités, vous haussent et, quand on est parti, clignent de l'œil et rient mystérieusement. Du sens, de la finesse, de la fermeté. Beaucoup d'assurance. S'installent facilement chez les autres et tutoient rapidement. Familiers, mais respectés et craints. Une « voix de gourdin ». Doux et simples au fond. Droits et adroits. Font de bons officiers. Ils savent obéir à une consigne, à un mot d'ordre et ont aussi le don du commandement.

Répression des désirs.

— ⊙ dans ♃ —

1^{er} décan, du 21 Février au 1^{er} Mars.

Etroitesse et tyrannie. Individus dépourvus de vie, de soleil, sentant le greffe, la poussière, le prétoire. Les puritains, les bigots, les cuistres. Ils sont pédants. Existence malheureuse avec une faim de gloire. Sourire de la faiblesse.

Admiration pour les femmes. Courtoisie engoncée. Vie retirée et solitaire, souvent secrète et profonde, aux élans inconnus. Un désir de réalités.

Vérité.

2^o décan, du 1^{er} au 11 Mars.

Candides et solennels. Toujours en quête d'un idéal, quel

qu'il soit. Laideur particulière des femmes. Regard bleu, cruel et honnête.

Sacrifice de soi.

3^e décan, du 11 au 21 Mars.

Vanité ridicule mais touchante. Officiels et décorés. Conseils d'administration. Présidents de quelque chose. Députés. Officiers rengagés. Philanthropes. Sociétés protectrices d'animaux, de jeunes filles, de fondations utiles, mais aussi attendrissantes.

Les ratés de la philanthropie ; bons sans être humains. Freluquets, entremetteurs, empressés ; complaisants à l'excès. Allant chercher les amis pour leur être utiles et les encombrant. Aimables, prétentieux, croyant à leur chic et se vantant de leurs amis. Pédants sans naturel et grâce, maniérés et verbeux. Obligés de tout apprendre et se condamnant à tout savoir. Estimables et pitoyables. Visage rouge. Fleur à la boutonnière.

Vicissitudes.

Telles sont les remarques de M. Courad Moricand¹. Elles en rejoignent d'autres, présentées avec moins de verve et l'on devra les transposer, s'en servir comme d'un canevas, avec précaution, en les encadrant d'autres remarques. De même les résumés, en caractères gras, de Zain. Les Anciens attachaient une extrême importance aux décans et, dans l'astrologie mondiale, ils sont essentiels.

Très vite on observera que les particularités du ☉ dans les décans se retrouvent dans l'Ascendant et le M. C. Expliquons-nous : si l'Ascendant ou Maison I est dans le 1^{er} décan

1. Nous n'avons pas mis entre guillemets les textes empruntés à divers auteurs, les ayant légèrement modifiés et désirant ne pas compliquer la lecture de ce travail. Nous citons, d'ailleurs, les écrivains en astrologie que nous utilisons.

du Υ par exemple, les significations du Υ dans le 1^{er} décan du \odot lui seront applicables, avec prudence.

Voyons maintenant ce que l'astre royal, l'œil éclatant du jour, apporte dans les Maisons : nous avons particulièrement utilisé, pour ces observations, l'excellent travail de Georges Muchery dans le *Tarot Astrologique*, dont la partie d'astrologie est une heureuse mise au point. Elles ne serviront que de guide, comme nous l'avons souligné et il ne faudrait pas prendre leurs avis au pied de la lettre. Ces éléments sont indispensables pour l'analyse du thème, mais celui-ci forme un tout et telle particularité, apparemment fâcheuse, pourra être excellente dans l'ensemble, étant illuminée. L'ensemble du ciel modifie les détails.

L'homme, qui a pu en concevoir la splendeur et s'initier à ses grandioses secrets, possède un caractère divin.

L'homme est un dieu déchu qui se souvient des cieux a écrit Lamartine. Pour en avoir eu la révélation il doit la mériter, par son génie, par les sacrifices des anges de lumière qui se sont efforcés de le hausser vers l'azur. Rien ne lui est impossible parce qu'il participe au sublime de l'Ordre sacré.

Il lui est permis de le discerner et de s'élever en utilisant les courants favorables. Les influences astrales le dominent mais il se doit de surmonter les effets en allant aux causes. C'est pourquoi les vieux astrologues ont formulé cette règle :

Astra inclinant non necessitant.

Les astres inclinent vers un destin mais ne l'imposent qu'à ceux qui sont incapables de s'en affranchir.

LES PLANETES DANS LES SIGNES ET LES MAISONS

I. — Le Soleil

D ISONS, d'abord, que ☉ le Soleil dans un thème représente le père et ☾ la Lune la mère. On ne naît pas n'importe quand, et il a été établi, par les travaux sur l'hérédité astrale de l'ancien polytechnicien Paul Choïnard, que le ciel de naissance des parents avait des rapports incontestables avec celui des parents ou grands-parents, ce qui explique et confirme les observations sur l'hérédité. Il y a, d'ailleurs, des dates familiales où l'on naît de préférence, où l'on meurt aussi. Un thème parlera donc du père par le ☉, comme de la mère par la ☾, et définira les rapports avec leur rejeton.

Si l'on a vu le jour à la suite d'une césarienne, cette opération est parfaitement indiquée, comme nous l'avons éprouvé.

Le ☉ et la ☾ sont appelés les *luminaires*, les porteurs de clarté. L'œil droit, chez l'homme, correspond au ☉, le gauche chez la femme; l'œil gauche de l'homme, au contraire appartient à la ☾ et le droit chez la femme à l'astre des nuits. Cela par analogie avec les lumières du ciel. Chez les Polynésiens le Soleil est appelé l'« Œil du Jour » et pas seulement par métaphore...

LE ☉ DANS LES MAISONS

— ☉ en I —

S'il n'est pas débile, c'est-à-dire blessé par une éclipse, ou faible, il présage vie longue et réussite dans sa sphère. Il rend attractif, donne un caractère en relief, puisque l'Ascendant prend les qualités du ☉ dans le signe. Il rend ambitieux, donne des visées élevées avec le sens de la justice, accorde de la bienveillance. Il annonce aussi des envieux et des ennemis, car ce qui est clair, lumineux et fort suscite des jalousies cruelles.

Il donne belle apparence, rend nerveux, résistant, les yeux sont souvent pailletés d'or et peuvent être faibles avec une mauvaise influence lunaire; il accorde l'équilibre et l'harmonie morales aussi bien que physiques.

— ☉ en II —

Avoir le ☉ dans sa bourse! De l'argent qui se renouvelle, des dépenses fastueuses et qui, si l'astre se trouve dans un signe qui ne lui est pas favorable, ♋ ou ♌, épuisent le compte de rayons!

Ici, nous renouons connaissance avec une loi astrologique: rien n'est tout à fait bon ni tout à fait mauvais. Le Soleil en poche, lui-même, a des inconvénients. Le bonheur est un équilibre que l'on porte en soi et ce qui paraît le plus enviable peut assurer notre malheur. Qui formule des souhaits en est, généralement, le mauvais marchand.

Si le ☉ en deuxième Maison est excellent au point de vue pécuniaire, il dote de la confiance en soi, fait attirer les regards, rend brillant. Avec un beau rayon de ♀, ou sous une bonne influence, il est l'indication d'un mariage au-dessus de sa condition; mais cette union est davantage guidée par l'intérêt

que par l'amour si le ☉ est dans les Π ou la \mathbb{M} , domiciles de ♃.

Politiciens, banquiers, chefs d'entreprise, administrateurs de sociétés, entrepreneurs de spectacles, artistes, doivent beaucoup au ☉ dans cette position.

— ☉ en III —

Cette Maison n'intéresse pas seulement les frères et les sœurs, mais aussi les frères et sœurs que sont les idées, ceux avec qui on les reçoit, ceux pour qui l'on se dévouera sur le plan social. Avez-vous le ☉ en III? Ces analogies vous deviennent favorables et vous pouvez être également des plus sympathiques aux frères et sœurs de vos relations.

Vous bénéficierez d'une culture générale et serez capable de synthèse, embrassant les détails d'un regard. Votre éducation sera aussi parfaite que brillante. Vous irez tout droit aux belles œuvres, sans chercher. Pourtant vous serez souvent superficiel. Tout ce qui brille n'est pas or...

Vous pourrez compter sur l'aide matérielle et morale de votre entourage et deviendrez le plus important dans votre famille.

Dans un signe d'Eau, ♉, \mathbb{M} ou \mathbb{K} , vous serez favorisé par de nombreux et courts voyages qui vous seront très agréables.

— ☉ en IV —

Reprenez les significations de la IV, vouée au père dans un thème masculin, à la mère en naissance féminine. Le ☉ aura des faveurs pour le père, car partout où l'astre se produit il illumine la réalité. La mère en profitera, dans un thème féminin. L'hérédité est belle et la situation de celui à qui l'on doit la vie s'affermira. Il la devra en partie à son enfant, qui joue un rôle de porte-bonheur.

Le ☉ donne l'instinct de la famille et accroît le patrimoine

par ses qualités personnelles; il assure d'une réussite vers la quarantaine, avec des honneurs plus que des richesses et une fin d'existence en vue. Les bonnes planètes en IV retardent le succès, mais font la vieillesse heureuse. Le maréchal Pétain a le ☉ en IV.

Le ☉ en IV, qui rend taciturne, réservé, prudent, est souvent l'indice d'une maladie chronique en rapport avec le signe qu'il occupe.

— ☉ en V —

Comme l'astre éclatant est stérile, même dans les signes féconds, c'est-à-dire les signes d'Eau ♉, ♊, ♋, il donne peu d'enfants dans cette Maison; leur santé sera précaire et ils pourront mourir jeunes si la ♃ n'apporte pas un bon aspect.

La V n'appartient pas qu'aux enfants: elle est aussi le cadre des plaisirs, et le ☉ en apporte, avec des dépenses futiles, voyantes. Mal influencé, il peut présager des gains dans un commerce immoral.

— ☉ en VI —

Il est l'indice de dons médicaux: il éclaire, en effet, les causes des maladies et on lui doit des vertus organisatrices, que d'autres utilisent généralement. Il n'est pas favorable à la santé et dotera d'une maladie chronique, d'ailleurs courageusement supportée. En dehors de ce déplorable inconvénient le ☉ apporte toujours ici, un secours providentiel.

— ☉ en VII —

Avec le grand lumineux dans cette Maison on peut engager des procès sans grande crainte: en principe on les gagnera, et l'on peut aussi espérer un beau mariage et une aide considérable de l'époux ou l'épouse, suivant le sexe de la personnalité étudiée. Cependant dans un signe martien, c'est-à-dire le ♄ ou le ♃, le ménage ne connaîtra guère la paix et l'on

aura fort à faire pour éviter un divorce, au moins la séparation.

Fortune, honneurs viennent après l'union et l'on est assuré d'une élévation qui peut être stable, si le ☉ est puissant et en bonnes relations avec les astres.

Ceux qui se destinent à la politique avec le ☉ en VII sont certains de réussir.

La vie sera longue.

— ☉ en VIII —

Il est favorable aux associations et au mariage, bien que, dans un horoscope féminin, il prévienne souvent de veuvage. Il fait mourir le père avant la mère et peut être signe de mort violente, suivant ses rapports avec ☿, ♃ et ♃, qui sont les planètes maléfiques. Il faut toujours consulter ces astres dans leurs relations avec le ☉, en notant les degrés qui les en séparent, afin de chercher la cause de la fin.

Nous verrons dans le chapitre consacré aux directions que, même sans mauvais aspects, ☿, ♃ et ♃, planètes qui complètent le rôle des Parques lunaires, ont un rôle essentiel dans la fin de l'existence.

Le ☉ en VIII peut aussi indiquer célébrité après la mort.

— ☉ en IX —

Il présage une intelligence aussi vive que vaste, l'attrance vers les grandes idées philosophiques ou politiques et fait réussir ce que l'on entreprend. Il peut signifier un haut emploi dans l'État et apporte la quiétude morale. Il est excellent pour un commerce d'exportation ou la réussite dans des voyages lointains; par terre dans un signe de Terre (♄, ♃ ou ♃), au delà des mers dans un signe d'Eau (♁, ♀ ou ♃).

Si on le fait avancer d'un degré par an, dans le sens du Zodiaque, on constatera une amélioration quand il passera sur la pointe de la dixième Maison, la ligne marquant le Milieu

du Ciel, M. C. Est-il à 20° du départ de cette Maison, un succès s'affirmera à la vingtième année et sera durable.

— ☉ en X —

Ayez présentes à la mémoire les particularités de la X. Le Soleil ☉ les magnifie. Aux hommes il assure la protection de la mère et de femmes influentes; aux femmes, un amour total pour leur père. Il annonce une montée dans la position, qui peut être splendide si la III et la IV sont puissantes. Il donne aussi l'amour de la famille, qu'on aidera si ♀ est bien influencée.

Avoir le Soleil au M. C. présage une chance éclatante, la joie de retomber toujours sur ses pieds, même en cas d'accident dans la position, à moins que l'astre ne soit déchiré par les maléfiques. C'est à midi que l'on sacrait les rois, c'est à midi que les Anciens conseillaient d'accomplir les actes décisifs, afin que l'astre royal assurât sa bénédiction sur le règne ou l'entreprise. Pour que la réussite fût mieux assurée, il faudrait tenir compte du temps sidéral qui déplace le ☉.

— ☉ en XI —

Il assure d'amis nombreux, actifs, agissants, bienveillants. Très dignifié, il donnera la possibilité d'être chef d'une école artistique ou d'un parti politique en vue et estimé. Les associations seront favorables et utiles.

Si le ☉ est faible, il apporte des ennemis puissants, de faux amis et des dissentiments avec les beaux-parents.

La XI est en opposition avec la V^e Maison et parle aussi des enfants. Le ☉ en XI n'est pas favorable à la postérité. Elle ne sera pas considérable, tant s'en faut, et l'on ne s'en occupera guère.

— ☉ en XII —

Épreuves. Vie retirée. Menaces. On en triomphera si l'astre

est dans tout son éclat. Est-il faible ou mal aspecté? La rupture avec les siens, une existence monotone, sans bruit, est certaine.

Les astrologues d'Orient, ceux des Indes surtout, tiennent un grand compte non seulement de la position des planètes, mais de l'état du ciel. Assistant généralement aux naissances, ils ne se contentent pas du rapport des éphémérides, ils contemplent les particularités des astres, leur éclat, leur intensité, leur couleur, et en tirent des déductions immédiates.

Avec raison, car le ciel est très important par lui-même. Par temps d'orage, un soleil même en signe puissant et bien aspecté, c'est-à-dire ayant d'excellents aspects, sans dissonances, ne vaudra pas la douceur divine de l'azur. Mais nous n'avons aucun moyen de retrouver, après des années, pour toutes les latitudes, le temps qu'il faisait. Quel outillage ce détail supposerait! Et rien ne permet d'obvier à cette ignorance. C'est que nous trouvons dérisoire le proverbe hindou : « N'habite pas un village sans temple, sans prêtre, sans médecin et surtout sans astrologue ».

L'observation vaut pour le ciel de la nuit comme pour celui du jour. Si la Lune est brillante, l'imagination sera plus éclatante et les humeurs du corps harmonieuses.

Rien, dans les vastes cieux, n'est indifférent.

II. — La Lune

La Lune ☾, c'est la Mère et la Nuit, la Chance, le Mystère, les Voyages, l'Imagination; l'Humidité aussi et les présages par les animaux lunaires.

Dans chaque signe elle apporte des qualités particulières.

LA LUNE ☽ DANS LES SIGNES

— ☽ dans ♀ —

La vivacité qui caractérise le mâlesigne du ♀ aime l'astre féminin par excellence et rend mobile, inquiet, fantasque; elle fait voir la vie sous un angle irréal qui peut aller jusqu'à la double vue, invite à des voyages audacieux et imprévus, modifie l'activité martienne en lui prêtant de l'inertie, inspire des mensonges.

Les poètes et les écrivains ont souvent la ☽ dans ♀. L'inspiration devient consciente par ☿, qui règne sur cette partie du Zodiaque.

Du 10 au 20^e degré, ☽ apportera une chance inattendue pour sortir d'embarras.

Du 20 au 30^e degré, elle fait manquer d'organisation et souvent de courage, en donnant du vague à l'âme.

Elle menace d'une blessure à la tête ou au visage, surtout du 20^e au 30^e degré du Bélier.

— ☽ dans ♉ —

Calme, paix, promenades sentimentales, attendrissement devant la nature; l'eau attire; la voix agréable se gâte de bonne heure pour devenir rauque dans le rut, mais impressionnante en évoquant la volupté. Bonheur dans la conduite des affaires et plus encore des amours. Douceur et faiblesse, mais charmantes. L'union sera profitable et l'on s'exprimera avec une éloquence imagée. Un artiste ayant la ☽ dans le Taureau réussira et sera intuitif.

Du 10^e au 20^e degré, on sera jaloux, peut-être infidèle, inconstant, et l'adultère pourra apporter des bénéfices!

Du 20^e au 30^e degré, la ☽ impose instabilité, changement, affections renouvelées, voyages pour dissiper des chagrins.

— ♃ dans ♀ —

Imprudences, coups de tête, bavardages, propos inconséquents, intelligence, attention tournée vers l'histoire et la géographie. Voyages nombreux pour des destinations peu éloignées, vie longue troublée par des querelles qui préoccupent.

Du 10^e au 20^e degré, possibilité d'adultère avec une personne de l'entourage immédiat, souvent de la famille.

Du 20^e au 30^e degré, brillantes relations intellectuelles, qui mettent en valeur.

— ♃ dans ☿. —

Grande sensibilité, amour de la famille et de l'intérieur souvent quitté, rejoint avec joie. Belle intelligence qui ne croit pas au mal, souvent dupe; corps et esprit sain, si l'astre n'est pas blessé par ☿, ♃ ou ♃. Une mauvaise influence de ces planètes peut infliger du lymphatisme et une faiblesse des poumons.

Du 10^e au 20^e degré on ne s'élève pas sans à-coups et l'on est menacé d'un accident peu grave en voyage, à tout le moins d'une grande fatigue.

Du 20^e au 30^e degré, on sera comme enveloppé de brouillards, mêlé à des questions troubles qu'une femme éclaircira. Souvent la mère, parfois l'épouse.

— ♃ dans ☾ —

La Lune dans la Maison du ☾ se charme à ses rayons, d'où : ambition, caractère fier, entier, droit; intelligence synthétique, travail ordonné avec des périodes lumineuses, des états de grâce. On chérira son intérieur et les enfants, surtout les filles. Des connaissances, voire des relations loin-

taines, accourent demander conseil. Les avis donnés, presque toujours excellents, ne rapporteront rien ou si peu !

La ♃ dans ♏ donne un allant énorme, qui engage à traverser du béton armé avec le sourire. L'audace est presque toujours récompensée. Parfois le mur s'affirmera plus dur que la tête. Cependant, à force de privations et de persévérance — le signe ♏ est un signe fixe — la réussite est certaine.

La Lune ♃ cause, dans ce signe, une faiblesse de la vue.

Du 10^e au 20^e degré, elle est signe de fidélité, mais fait se confier trop aisément. Elle peut être aussi l'indice de troubles du cœur.

Du 20^e au 30^e degré, elle doit faire redouter une intoxication générale si le ☉ est mal disposé dans le ciel de naissance.

— ♃ dans ♍ —

Rêves, pressentiments dont les détails se présentent avec minutie. La Lune peut apporter non seulement la voyance, mais l'illumination. Aussi attire-t-elle vers les sciences appelées occultes. L'esprit est intuitif.

Il est aussi fantasque et irréfléchi. Mars ♂ pourra même donner des périodes d'inconscience et ♄ Saturne des troubles de l'appareil digestif, allant pour certaines femmes jusqu'à la paralysie des intestins.

Pourtant la ♃ dans ♍ peut assurer longue vie. Elle pré-sage également peu d'amour dans le mariage, avec la patience d'endurer le mari ou l'épouse.

Comme un signe ne saurait être interprété sans contrôler les autres, soulignons que si ♀ Vénus est bien disposée, quand la ♃ se balance du 20^e au 30^e degré de la ♍, l'union sera riche.

Également la présence de ♀ dans ce signe évitera les maux que la ♃ pourrait annoncer.

Ceux qui ont le ☉ dans ♍ se précipitent tête baissée dans la vie, sans voir personne autour d'eux et se cognent aux obstacles. La ♃ dans ce signe marque davantage encore l'irreflexion, l'aveuglement involontaire. Elle fait courir après une illusion, une pensée, un rêve et combien de châteaux en Espagne; ce qui est fâcheux pour la situation.

— ♃ dans ♎ —

Gaité, élan vers la joie, attrait pour la société des jeunes, imagination, besoin de parler allant jusqu'à la prolixité, mais sans perdre de vue le sujet central.

Attrirance pour la politique. Elle donne des affaires avec la justice, ou même un emploi où l'on est en relations avec les magistrats, les avocats ou leurs auxiliaires. La ♃ dans la Balance dit aussi recherche dans la mise, habitudes tâtilonnes dans l'existence.

Du 20° au 30° degré, la situation monte. Un fâcheux aspect de ☿ occasionnerait un écroulement. Celui-ci ne serait pas définitif et l'on s'en relèverait.

— ♃ dans ♏ —

Bien mauvaise Lune! Elle annonce d'abord dangers imprévus par l'eau, risques de noyade, en des conditions toujours un peu extravagantes. Il ne faut pas s'éloigner du rivage, si bon nageur soit-on, avec le miroir des nuits dans cette partie du ciel. La ♃ en VIII est un présage redoutable de mort accidentelle par l'eau.

De plus, l'appareil génito-urinaire est d'une excessive sensibilité: gare aux humeurs peccantes!

Il y aura, également, incompatibilité d'humeur avec la mère.

La ♃ donne esprit mobile, corps paresseux; elle n'apporte rien sans luttes et risquera de donner une tendance au chapardage, facile à corriger, en général.

Avec les femmes, la ♃ dans ♎, mauvaise pour les couches, peut faire craindre la stérilité et, si ☿ est faible, l'avortement.

Du 20^e au 30^e degré, elle fait prévoir un vol au préjudice d'une femme et commis par une femme.

— ♃ dans ♋ —

Junon chez Jupiter ! C'est une ménagère. Laisser-aller dans la mise, dédain de l'argent, idéalisme, réussite par la femme qui apporte au mari un appui moral et le seconde. On atteindra le but désiré. La famille est nombreuse et unie.

Du 10^e au 20^e degré, changements de position, nombreuses transformations et bonheur dans les entreprises.

Du 20^e au 30^e degré, décan plutonien, la ♃ donne confiance en soi, nobles aptitudes divinatoires, vie longue, surtout si le Sagittaire occupe les Maisons II, III, V ou XI.

— ♃ dans ♌ —

Ce signe étant influencé par ♃, beau-père de Junon, la ♃ y est mal à l'aise. D'où paresse morale et physique, manque de ressort, indécision, méconnaissance du bien et du mal, caractère désagréable, souvent triste, plus encore tourmenté, hérissé.

Du 10^e au 20^e degré, on a parfois une réussite momentanée, mais la chute sera certaine. Tracas par les femmes : l'union ne sera guère heureuse. Si ☿ Mercure est en mauvais aspect, redoutez vol, escroquerie, même banqueroute. Un aspect heureux de Jupiter peut corriger ce présage, mais alors la santé sera variable.

Du 20^e au 30^e degré, la santé est meilleure si ☿ est puissant dans le thème, mais la mort pourra être accidentelle si la ♃ est en Maison VIII. Cette menace se réaliserait dans un petit déplacement.

— ♃ dans ♍ —

Elle est réfléchie, triste, amante de la solitude, misanthrope par des déboires dûs à des pensées ou des tentatives utopiques. Les idées, que l'on doit à cette ♃, sont souvent bizarres, voire macabres. L'imagination est volontiers tournée vers les drames où la peur est le principal moyen d'action.

Du 10^e au 20^e degré, l'amour sera déçu, trompé.

Les femmes s'intéressent à ceux qui ont la ♃ dans ♍. Mais du 20 au 30^e degré, les unions sont peu durables, mal assorties, étranges.

— ♃ dans ♎. —

Inconstance en amour, sensualité, indolence, imagination fertile et parlante, médisance, entraînement au mensonge, bluff, union double, peu de chance en argent, mais la misère toujours évitée.

Du 10^e au 20^e degré, goût pour l'activité ; fait croire à ce que l'on dit, comme avec inconscience.

Du 20^e au 30^e degré, il renforce la valeur d'un thème, en bon ou en mauvais, suivant les significations du ciel.

LA LUNE ♄ DANS LES MAISONS

La Lune est très importante dans ses rapports avec le méridien et l'horizon, c'est-à-dire la division du ciel en douze Maisons. Voici ses principales significations, qui sont à reprendre et adapter :

— ♄ en I. —

Avec de la bonne humeur, une figure ronde, donne imagination, sensibilité, fait grossir le moindre événement, rend changeant et capable d'endurer longtemps des déplaisirs, jusqu'à une fuite sans recours. Elle crée un mélange de volonté

et^m d'inertie. La vie est généralement longue en naissance diurne, de midi à minuit. On peut être enclin à l'intempérance si l'Ascendant est en signe d'eau (♉, ♊ ou ♋), donnant l'attrait pour les liquides; aux rêves et à la médiumnité s'il se trouve dans ♍, ♎ ou ♏.

Si, prévenait Ptolémée, la ♃ est aux premiers degrés de l'Ascendant, les cheveux blanchiront prématurément.

— ♃ en II. —

Gains inattendus, coups de chance avec des hauts et des bas, mais on se tire d'affaire à l'instant le plus imprévu, où le sourire de l'argent apparaît. Avec un bon aspect de ♀ Vénus, mariage excellent.

Infortunée, faible, maléficiée, elle nuit aux affaires en mêlant l'indécision au laisser-aller, avec un manque de suite dans les projets. Ces inconvénients n'existent pas avec une bonne ♃.

Fièvre dans la jeunesse.

— ♃ dans III. —

Vie instable par sa mobilité, avec un besoin de se déplacer, de changer d'amitié, d'affection, comme de pays. Tout nouveau, tout beau, et le dernier qui a parlé a raison! On ne suit cependant que son idée si l'on hannetonne avec une riche imagination, qui se renouvelle et abonde en caprices. L'esprit va plus vite que la pensée, d'où une inertie dans l'action, qu'il ne faut pas confondre avec le mouvement. La mémoire est surtout visuelle.

Souvent il y a un mystère dans la famille et l'on recherche des secrets chez les siens et autour de soi.

— ♃ en IV. —

Foyer heureux, malgré son désordre et bien qu'il soit soumis à la bougeotte. Jeunesse triste et fin d'existence amé-

liorée, brouilles avec les parents éloignés. Mystères pour des héritages ou des morts au sujet de biens immobiliers, attirance pour les questions intéressant la vieillesse. La Lune en IV est excellente pour la mère en horoscope masculin. Celle-ci peut être ou devenir veuve tôt si le ☉, représentant le père, est faible, c'est-à-dire dans le ♋ ou le ♌.

— ♃ en V. —

Sensualité, gourmandise, amours instables, goût des plaisirs brillants, des fêtes et réceptions; bonté facile, charme; la solitude est insupportable; nombreux descendants en signes fertiles : ce sont les signes d'eau : ♋, ♌ ou ♍; attirance pour le jeu et les spéculations, souvent favorisées, car on a de la chance et de l'entrain. Cette ♃ fait réussir dans le théâtre, les arts et la politique, car elle hérite la popularité.

♃ en VI.

Elle est trop près de la terre, sous un mauvais angle et se vassalise. Elle en est honteuse et n'aspire qu'aux emplois modestes, tributaires. La santé est mauvaise. L'astre donne une soif perpétuelle et intarissable. Il dote aussi de mauvais yeux.

Pour une femme cette ♃ indique un péril en couches, ou des maux de ventre. Pour un homme, l'appareil génito-urinaire sera à surveiller; avec un mauvais regard de ♃ ou ☿ dans le ♋ ou le ♌, possibilité d'opération.

— ♃ en VII. —

Ravissante pour le mariage, qui peut aussi permettre, en signes doubles, de courir deux lèvres à la fois. Charme, harmonie, élévation. Fait gagner les procès. Peut rendre inconstant dans les affections avec une dissonance de ♀.

— ♃ en VIII. —

Indique généralement la mort en public, donc hors de chez soi, et dans un thème de célébrité, la mort donnera ou

dira la popularité. En horoscope masculin, la ♃ en VIII peut rendre veuf. Elle peut aussi indiquer la mort de la mère si le ☉ est en bon aspect. Mars ♂, envoyant un mauvais coup d'œil, peut signifier aussi mort rapide de la mère à la suite d'une crise d'urémie ou de maux de reins.

Discussions violentes avec des femmes, surtout appartenant à la famille; querelles, parfois coups.

— ♃ en IX. —

Longs voyages, souvent par mer, lucratifs ou d'agrément. Tendances aux rêves, à la voyance; esprit imaginatif, amateur de fables et de poésie, qui irise ou déforme. Danger pour le cerveau avec de mauvais aspects, périls en voyages si la ♃ est faible ou assaillie par ♂, ♃ ou ♃.

— ♃ en X. —

Succès inattendus et populaires, donc excellente ♃ pour ceux qui ont affaire avec le public. Une femme aidera à la situation, obtenue très rapidement. Gros bénéfices si l'on achète ou vend des propriétés.

— ♃ en XI. —

Amitiés féminines : les femmes sont influentes dans la vie. Relations constamment accrues et amitiés qui se renouvellent, famille nombreuse, garçons chez un homme, filles chez une femme. La mère est une amie.

— ♃ en XII. —

Honneurs, renommée, popularité, voyages avec les amis. Grande charité, paix domestique dans un lieu retiré, besoin de se dévouer. Peut annoncer aussi un emprisonnement.

En disgrâce ou mal influencée, présage des maladies nerveuses dans les II ou la ♃, des convulsions dans ♃, de l'hystérie dans ♃, du somnambulisme dans le ♃, des inimités dans le ♃, et un goût général du malheur, l'idée fixe qu'on

est persécuté, en butte à des haines féminines. Si ♁ , ♃ ou ♅ sont en mauvais aspect ou en disgrâce, la hantise peut atteindre au délire de la persécution. Cela avec des reprises, des douceurs, des grâces infiniment attendrissantes.

III. — Mercure ♄

Signalons une particularité de cette planète : elle est androgyne, et c'est pourquoi l'astrologie la dit *convertible*. Cela signifie qu'elle prend les caractères du signe ou de la planète avec qui ♄ est en rapport.

Lorsqu'un astre se trouve à quelques degrés du ☉ , moins de 8°30, on dit qu'il est *combuste*, c'est-à-dire brûlé. Cela arrive surtout à ♀ et ♄ , placés alors sous la tutelle du ☉ , qui s'imprègne d'eux; leurs qualités propres disparaissent dans la fournaise. Mercure ♄ devient solaire par la combustion, et ses vertus sont absorbées par le flamboiement apollonien.

Quand un astre est à moins de 17' du ☉ , on le dit *cazimi* et, sauf pour la ♃ , il n'a plus de personnalité.

MERCURE ♄ DANS LES SIGNES

— ♄ dans γ . —

Grande nervosité, tendance à l'onanisme dans la jeunesse, manque de souplesse, accès de révolte, dédain de la contradiction, antipathie, ruse. Cela peut donner du relief aux avocats ou aux écrivains. Un mauvais aspect de la Lune incite au mensonge, ou tout au moins à la roublardise.

Du 10° au 20° degré, nombreux voyages souvent difficiles, mais où l'on se tirera d'affaire aux moments qui sembleront désespérés.

Du 20° au 30° degré : risque de troubles nerveux dans la

jeunesse ou de fièvre typhoïde; dépression difficile à surmonter plus tard, à cause d'attaques contre la position sociale.

— ☿ dans ♀. —

Rend avenant, bien vu; mariage pécuniairement heureux, succès en amour, mais où l'on ne partage pas le plaisir. Favorable aux arts, surtout vus d'un point de vue commercial, gains faciles.

Du 10^e au 20^e degré, jalousies, arrêt dans la montée, changement de profession au cours de l'existence.

Du 20^e au 30^e degré, vie instable, voyages brusques et coûteux. En Maison VII, tourments ou chagrins dans le mariage.

— ☿ dans ♁. —

Très heureux du point de vue intellectuel, attribue intelligence, finesse, facilité d'éclaircir les problèmes, sympathies nombreuses et amitiés serviables.

Du 10^e au 20^e degré, tempérament fragile et facilité à s'alarmer sans cause. Sensitif, émotif, pressent les événements et en est soucieux.

Du 20^e au 30^e degré, réussite par savoir-faire, bonté, sentiment. Ascension rapide avec un bon aspect de ☿, qui donne, de l'agilité, de l'éloquence à l'activité.

— ☿ dans ☽. —

Esprit volage, primesautier, changeant; habileté et chance. Longs voyages, surtout en Maison IX, plus courts en III. Excellent pour les entreprises commerciales, surtout en Maison II. On est captivé par les spéculations.

Le mariage n'est pas certain, car on vit longtemps auprès de la mère; ☿ ainsi placé donne fréquemment une maîtresse plus âgée que lui pour un homme, et pour la femme un amant

plus jeune qu'elle. Avec ♀ dignifié, envoyant un bon rayon au Maître de la VII, ☿ dans ☾ fait se marier jeune et avec une personne jeune.

Du 10^e au 20^e degré, gros risques en voyage et possibilité d'accident en automobile, bateau ou avion, surtout si ☿ est en dissonance.

Il faut bien observer la Maison où le Cancer est emprisonné ; si ☿ y envoie un mauvais rayon, il prévient de dissentiments : en II avec les créanciers ou les débiteurs, en III avec l'entourage, en IV avec le père de la famille, en V avec les enfants, en VI avec la santé, en VII avec l'épouse (ou le mari), en VIII au sujet d'héritage avec les grands-parents, en XI avec les associés, en XII avec la justice.

Dans l'Ascendant, il présage un défaut de conformation.

Du 20^e au 30^e degré, ☿ apporte logique, adresse, savoir-faire, réussite par l'intelligence à la fois imaginative et déductive.

— ☿ dans ♏. —

Belles relations, noblesse du cœur, excellente influence, aptitude aux arts, sens critique développé, parole brillante. En IX, ce ☿ ainsi placé peut élever à la dignité d'ambassadeur — ambassadeur de patron à ouvriers, de ministre à électeurs ou employés, il annonce une délégation de pouvoirs, une représentation de personnalité ayant un rang supérieur, cela suivant le thème — cet astre confère le sens des grandes affaires. En V, on pourrait être directeur de théâtre ou de lieu de plaisir, autant que grand artiste ou musicien... si l'ensemble de l'horoscope le permet.

Du 10^e au 20^e degré, ☿ en X signale un orateur, peut-être un bavard avec un thème sans élévation. Il accorde mémoire, esprit original, besoin d'initiative.

Du 20^e au 30^e degré, cette planète cause mille et une diffi-

cultés, et tracasse l'existence selon la Maison : en VI, troubles intestinaux, ou, si ☿ lance un méchant rayon, tentative d'empoisonnement. Du 20^e au 30^e degré, dans le Lion, ☿, en Maison II fait les inventeurs malheureux ou les incompris.

— ☿ dans ♍. —

Esprit analytique, idéaliste et ergoteur, enclin à la philosophie, ce qui lui assure la considération, sans accorder la richesse. On est savant estimé, professeur éminent plutôt que banquier avec un tel Mercure. Mais un financier qui aurait cet astre ainsi placé serait remarquablement doué. Quel ordre et quel sens des études à entreprendre. Par lui rien ne serait laissé au hasard !

Du 10^e au 20^e degré, nombreux retards pour percer, manque de sens pratique. Les idées qu'on a servent surtout aux autres.

Du 20^e au 30^e degré, en bons aspects, possibilité de réussir par une aide féminine.

— ☿ dans ♎. —

Risques de procès ou de dissentiments avec des hommes de loi. En XII, on subira des pertes. Amour des enfants, associations profitables, contrats avantageux, spéculations heureuses, popularité par la politique... tout cela si les aspects s'y prêtent et dans le cadre des Maisons.

Du 10^e au 20^e degré, l'esprit est harmonieux, tourné vers l'étude. En IX, ☿ dans la Balance donne la facilité d'apprendre les langues étrangères.

Du 20^e au 30^e degré, belle situation, grands soucis pour les enfants. Si ☿ s'en mêle on peut redouter une perte prématurée de la progéniture.

— ☿ dans ♎. —

Relations dangereuses avec des gens violents, dissentiments périlleux dont les Maisons révèlent la nature. Un mauvais aspect de ♀ fera craindre une tromperie amoureuse avec risque de séparation. Peu de patience, mais ruse et diplomatie sournoise qui surmonteront attaques et menées obscures. Esprit critique, discernant le fort et le faible.

Du 10° au 20° degré, on parviendra à un âge avancé, si les luminaires (☉ et ☽) sont en bon état.

Du 20° au 30° degré, la fortune est menacée, les mauvaises fréquentations pourraient nuire; on risque un vol et même la mort violente, si les degrés du Scorpion contenant l'astre se trouvent en VIII.

— ☿ dans ♏. —

Bon administrateur, fortune difficile due au travail, avec peu de chance. Par contre, dans la diplomatie, on pourrait laborieusement réussir, ou dans un commerce avec l'étranger, mais les allouettes ne tomberont pas toutes rôties du ciel.

Du 10° au 20° degré, bien réfléchir avant d'agir, car on risque des à-coups.

Du 20° au 30° degré, clairvoyance, prudence, et qui est nécessaire.

— ☿ dans ♐. —

Troubles nerveux; idées abstraites, détournées des réalisations; situation matérielle souvent compromise.

Du 10° au 20° degré, ruse, aptitude à pénétrer les problèmes troubles, ce qui peut être excellent si les astres bénéfiques sont en heureux rapports. Existence solitaire.

Du 20° au 30° degré, meilleure santé: on peut vivre très vieux; peu favorable au mariage, on préfère rester loin des

siens, et les quelques relations que l'on possède ne vous aiment pas.

— ☿ dans ♀. —

Esprit synthétique, amis érudits; fidélité, bonté, associations heureuses. La mère et les enfants seront en faveur.

Du 10° au 20° degré, un peu de duplicité avec du savoir-faire. Mariage riche possible, mais risques de désagréments conjugaux.

Du 20° au 30° degré, donne du goût, l'amour de tout ce qui est beau et bon; on réussirait dans un commerce d'antiquités.

— ☿ dans ♁. —

Infidélité conjugale, cet astre dans cette partie du Zodiaque donnant la poursuite d'autres affections, l'esprit de conquête. Les ♁ étant enclins au bavardage, on clabaudera sur de possibles aventures, ce qui vaudra des difficultés au foyer. L'être, passe encore, mais s'en voir plaint ou moqué n'est pas plus du goût des maris que des femmes!

Du 10° au 20° degré, relations passagères, caprices en amitié, d'autant qu'on a l'habitude de voir exécuter ses quatre volontés avec indulgence.

Du 20° au 30° degré, intelligence active, débordante; mérite flatteur.

MERCURE ☿ DANS LES MAISONS

— ☿ en I. —

Esprit vif, pénétrant, voire pétulant; excellente mémoire, souci des détails, chances dans les petites affaires, esprit pratique qui voit les gens et les choses sous leur angle exact et juge tout à sa valeur. Cerveau bien équilibré.

— ♃ en II. —

Flair pour les opérations financières, doigté, intelligence de l'argent et de ses voies et moyens. Par un bon rayon de Vénus ♀, mariage d'argent avec une personne d'une bonne condition, que l'on a séduit par son ingéniosité.

— ♃ en III. —

Belle faculté d'assimilation, attirance vers les sciences et la littérature, d'observation plus que d'imagination. En musique, l'harmonie est préférée à la mélodie. Bonne éducation. Excellents rapports avec les frères et sœurs, dont on est le plus vieux ou le plus jeune. Goût pour les déplacements rapides, l'auto, l'aviation, la course à pied. On aime la danse.

— ♃ en IV. —

Intérieur gai, agréable, jeune; de l'argent liquide, mais instable; entente avec les beaux-parents. En mauvaise influence, ♃ a des significations contraires.

Un bon ♃, ici, attire vers les mathématiques et les sciences du passé. Il accorde des facultés d'observation.

Les transactions sur immeubles ou terrains seront favorables.

— ♃ en V. —

Les plaisirs sont plus intellectuels que sensuels. Peu d'enfants et qui occasionnent des tracasseries. Nombreuses amourettes sans suite. Ce ♃ est excellent pour les spéculations financières... à moins de mauvais aspects de ♂.

— ♃ en VI. —

Troubles du système nerveux, de l'intestin, parfois des bronches. Dérèglement de l'esprit. Déplacements pour la santé. Dignifié, les serviteurs ou subalternes seront fidèles. Dissonnant, il signalera des petits vols commis par des employés. Cette position conseille de travailler pour les autres, non pour soi.

— ☿ en VII. —

Parfait pour les associations commerciales... à moins de mauvais aspects, auquel cas il signale une faillite, ou même de la prison si ♃ est en Maison XII.

Le mariage, certain, amènera querelles et discussions. L'époux ou l'épouse sera plus jeune que soi, d'aspect très adolescent, assez petit ou petite, fin, intelligent, brillant causeur, avec des aptitudes commerciales, médicales ou oratoires. Séparation finale probable. En signes doubles (♏, ♍, ♋, ♌), deux unions sont possibles.

— ☿ en VIII. —

Favorable au mariage avec un conjoint aisé ou riche, plus âgé, dont on héritera. Avec une mauvaise influence, ce legs a chance d'être détourné.

Les dissonances dans cette Maison rendent mélancolique et, si ☿ en VIII est dans le ☾, avec un mauvais aspect de la ♃, la personnalité étudiée ou l'un de ses enfants risquerait d'être victime de troubles mentaux.

Un bon ☿ peut aussi, dans un thème élevé, signifier la consécration après la mort.

— ☿ en IX. —

Cerveau puissant, tourné vers les grands problèmes : philosophie, religion, politique constructive; grande intuition, parole aisée, don de riposte, aptitude aux langues étrangères, déplacements nombreux de longue durée (IX^e, Maison des grands voyages) hors de son pays et liaisons avec des étrangers.

La IX^e est en trigone avec l'Ascendant, aussi la présence de Mercure ☿ influe-t-elle sur la I qui emprunte des qualités au « Scribe du Soleil ».

— ☿ en X. —

Relations heureuses avec des gens cultivés, facultés inven-

tives, gains par ses idées, son entregent; élévation, compréhension vive : tout se classe harmonieusement dans l'esprit. Débile, l'astre dit que d'autres profitent de l'ingéniosité.

— ☿ en XI —

Que d'amis, charmants, actifs, travaillant dans une sorte d'allégresse, pouvant être des associés avisés. Les enfants seront très intelligents, de rapports agréables. Le cœur est volage, mais sans inconvénients pour le foyer; on aime la danse, les spectacles et l'on sort volontiers.

Ici ☿ sait compter, il est intéressé. Si ♂ lance un vilain œil: discussions, désagréments, amertume avec les associés, heurts avec les enfants, ayant l'intérêt pour base.

— ☿ en XII —

Il n'est pas forcément mauvais et, dignifié, il dit intelligence, argent, éloquence, dons commerciaux; recevant des aspects difformes, les tentatives n'aboutiraient pas, juste à la veille du succès.

IV. — Vénus ♀

Vous avez trouvé une série de qualificatifs : *dignifié, maléficié, mauvais regard, mauvais aspect, dissonance, difforme, harmonieux, désaccord*, qui disent bien ce qu'on leur demande d'exprimer.

Comment saura-t-on qu'un astre est en bon état, qu'on ne saurait lui reprocher d'être fragile, fiévreux, égroquant ou mal éveillé? En regardant bien le schéma du ciel.

Le Méridien ou Milieu du Ciel, MC., exprime ce que l'on aurait pu voir des étoiles, d'un lieu géographique désigné, juste au-dessus de sa tête, l'Ascendant signalant l'Orient, par rapport au ciel; la VII marquant l'Occident.

Toute planète qui est dans le ciel, au-dessus de l'horizon

par conséquent, est dans toute sa vigueur. Sous l'horizon ses rayons rencontrent la masse de notre globe, et nous ne les recevons que réfractés ou filtrés par cette Terre ☉, qui possède une fichue réputation.

Ici, évidemment, les *particularités du sol* interviendraient en expliquant les vertus mystérieuses du terroir.

Ce problème de cosmobiologie est certainement digne d'attention. On a remarqué, en des villages alpins, que la maison qui recevait la première flèche du Soleil, à l'aurore, en portait une marque, la pierre, la vitre, la brique étant émoussées d'une façon particulière. Il est d'autres influences qui, pour n'être pas purement physiques, n'en existent pas moins.

C'est ainsi qu'on ne saurait encore scientifiquement expliquer pourquoi des immeubles sont voués à une fatalité; pourtant il en est qui collectionnent les drames.

Les Anciens ne construisaient pas plus leurs foyers que leurs villes au hasard. Ils calculaient l'endroit favorable suivant des lois qui nous paraissent maintenant obscures. Ceux qui utilisent les boussoles géomantiques chinoises appliquent des règles que les intéressés seraient loin de regretter, si l'on en croit des observateurs.

Tout ceci mériterait des recherches. Nous verrions alors si deux naissances à deux heures rigoureusement semblables seraient modifiées par les matériaux, l'endroit ou l'imprégnation due aux précédents locataires et dans quelle mesure.

Les habitations sont *nées*, ainsi que tout l'univers; et les fluides cosmiques les ont aimantées: aussi certaines sont-elles victimes de sortilèges, et d'autres visitées par des enchanteurs mélodieux.

Mais, pour en revenir aux planètes, on connaît leur état céleste d'abord en regardant le ciel, ensuite le signe qu'elles ont pour domicile momentané et où elles sont fortes ou faibles,

suivant leur nature ; enfin leurs liaisons planétaires. Si un de vos amis reçoit un coup de poignard, sa santé sera chancelante. De même si Jupiter ♃ est frappé par Mars ♂, l'astre que l'on appelle la Grande Fortune, dolent sous ce choc, ne manifestera pas son activité coutumière.

La planète rapide est bonne, la rétrograde ♁ retourne vers son sens primitif, son vertigineux passé, et exprime une dissonance par rapport au courant de la vie. Elle est à rebrousse-pois, si l'on ose écrire, et se meut contre le courant. Mais elle elle pourrait apporter, également, le sens de l'histoire et de la tradition, la recherche des beautés d'antan.

Un astre stationnaire marque l'irrésolution, puisqu'il hésite entre sa droite et sa gauche.

Une planète qui se trouve dans le signe où règne une autre planète, plus harmonieuse, qui se trouve au contraire au domicile de l'astre visiteur, est *en réception*. Il y a sympathie, accord, résonances, alliances profondes aussi. Fréquemment une planète est comme isolée dans le ciel, parcourant un signe qui lui est indifférent, ne recevant aucun aspect : on la dit *périgrine* ; elle est en pèlerinage et n'exercera une influence sérieuse que parvenue à son lieu de destination... aussitôt abandonné, d'ailleurs.

Enfin, nous savons ce qu'est le Milieu du Ciel, la X^e Maison la I et la VII. Dans la X, les rayons d'une planète tombent verticalement, tout droit, au maximum, et l'on ne saurait rêver mieux. Dans la I, ils bénéficient de l'influx puissant envoyé par le signe qui se lève à l'Orient, et le ciel est plus clair à l'Orient, la nuit moins dense. De plus la Terre, formant miroir, renvoie une partie de ces vibrations qui en prennent plus d'ampleur et dont les meilleures, emportées par le mouvement de notre planète, donnent son éclat à la pointe de la I.

Comme la I et la VII, la X et la IV sont en rapport, car les méridiens se prolongent ainsi que les horizons Est et Ouest :

il n'y a coupure que sur les dessins par lesquels nous représentons le Cosmos; la IV^e Maison et la VII^e dignifient donc également les planètes... à moins que leurs subtiles combinaisons ne soient hostiles à l'une d'elles. On ne saurait, d'ailleurs, plaire à tout le monde.

Le Méridien et l'Horizon, que signalent M. C. et Asc., jouent un tel rôle qu'il suffit de les connaître, avant même d'avoir placé les planètes, pour donner une série d'indications touchant le caractère, la santé, l'allure générale de l'existence, les inclinations. La I et la VII, la X et la IV, Maisons angulaires, ébauchent la personnalité et les étoiles la modèrent. Cherchons une comparaison : elles fournissent l'étoffe, la façon venant des astres.

Il est évident que si les planètes sont au-dessus de l'horizon, leur action sera plus animée que si elles sont au-dessous. D'où optimisme, esprit social et sociable, clarté, vie en plein regard. Pessimisme, repliement sur soi-même, recherches dans le sombre seront exprimées par les planètes sous l'horizon, de la I à la VI incluse.

On a observé que ♀ sous la terre pouvait faire les substituées. Toujours dans certaines conditions. Le jugement s'appuie sur des concordances, non sur un élément isolé : cela en tout. Les avertissements se renouvellent et s'entrecroisent. L'on verra aussi que les étoiles fixes amendent ou aggravent ce présage.

Enfin l'on assure que les pointes des Maisons, disons leur départ ont une extrême importance et fixent la signification de chaque division. C'est exact pour l'Ascendant et le Milieu du Ciel. Mais ici également il y a fondu, mélange, essai de fusion.

Toute planète située à la pointe ou cusptide d'une Maison influence la pointe de la Maison opposée, agit sur elle comme

si l'on constatait sa présence personnelle dans ce secteur. L'orbe d'une planète, en ce cas, est de 5 degrés.

On voit que les Maisons, pour être idéales, n'en existent pas moins, et l'expérience a dicté leur nécessité.

Nous nous sommes étendu sur ces principes. Cherchons les traits de ♀, la Petite Fortune de l'astrologie, ♃ en étant la Grande.

VÉNUS ♀ DANS LES SIGNES.

— ♀ dans ♈ —

Instabilité, manque de volonté, caractère influençable, en perpétuelle anxiété ; mariage jeune après une désillusion sentimentale. Dans ce signe martien, Vénus est plus conquise que conquérante.

Du 10° au 20° degré, le mariage ne répond pas aux désirs, la réalité au songe : on souffre en silence en espérant. Si la ♃ est en mauvais aspect avec ♂, cela peut signifier veuvage et prédire une union double, la ♃ dominant le nombre 2.

Du 20° au 30° degré, risque de séparation dans l'union par incompatibilité de goût et d'humeur. Une femme qui aura Vénus à cette place se plaindra d'un époux grossier et brutal, surtout si ♂ envoie un méchant rayon.

— ♀ dans ♉ —

Equilibre du cœur et des sens, tendresse, réussite, mariage d'amour. Avec des dissonances le conjoint sera coureur et volage, mais bon. Le conjoint ou la conjointe... Car ♀ dans le ♉ estime l'amour physique !

Du 10° au 20° degré, jalousie par amour-propre blessé.

Du 20° au 30° degré, amour sans bornes, exalté, qui dépasse le but et se voit rarement payé de retour. Qui aime le plus, souffre : c'est une loi.

— ♀ dans II —

Amitiés sans nombre, on séduit et l'on est aimable pour tous, sans choisir, ce qui n'est pas flatteur pour les élus. L'étoile du berger fait, ici, les cœurs d'artichaut. La moitié peut être infidèle et l'on se partage sans y penser. Les enfants sont beaux; les Gémeaux étant des jumeaux, surveiller cet indice.

Du 10^e au 20^e degré, inconstance en amour et inquiétude pour ce qu'on aime.

Du 20^e au 30^e degré, fidélité, renommée, parfois amours fatales.

— ♀ dans ☿ —

Incapacité à se fixer, besoin d'être volage, d'où pensées dissimulées, songes secrets, amours cachées, risque d'adultère et de séparation. Avec la ♃ en fâcheux discord la brouille du ménage peut provenir de la mère ou de la belle-mère.

Du 10^e au 20^e degré, union menacée de rupture, accident ou blessure d'amour avec un rude choc de Mars.

Du 20^e au 30^e degré, on surmonte les ennuis amoureux, fût-ce par la violence, qui peut attacher : « Et s'il me plaît à moi d'être battue! »

— ♀ dans ♏ —

Précocité : l'intelligence est ouverte, les sens aiguillonnent tôt et le mariage n'attend guère. Il abonde en plaisirs et satisfactions si...

Du 10^e au 20^e degré, fidélité, l'union la plus tendre ne se termine que par la mort. Mars ♂ lui-même ne pourra la brutaliser et ses rudesses n'amèneraient que discussions vives terminées par des caresses brûlantes.

Du 20^e au 30^e degré, dissentiments avec de mauvais rayons et besoin d'explorer le domaine amoureux; or la curiosité a ses périls.

— ♀ dans ♍ —

Elle est froide, solitaire, un peu personnelle, entraîne au célibat et transforme la Vierge, en l'exaltant vers les délices de la religion ou du savoir. Peu favorable au mariage, elle attire souvent vers des amours bizarres, donne aussi la hantise de la volupté, après qui l'on court haletant si... Pour les deux sexes, ♀ ainsi placée et subissant un mauvais regard de ♂, ♃, ♅ ou ♁, pourra prévenir d'un goût sexuel déséquilibré : on ne croirait guère que les filles soient exclusivement pour les garçons et les garçons pour les filles; où l'on attirerait des hommages, on s'étonnerait d'avances de pervers du même sexe. Ici, renouvelons un avertissement qu'on ne saurait trop prendre au sérieux : il ne faut pas juger à la légère, conclure sur un élément *isolé et instable à la fois*. Des indices concordants sont nécessaires pour décider.

Évitez les imprudences d'appréciation.

Cet avis ne vaut pas seulement pour ♀ dans la ♍. Il doit être votre règle de conduite.

Chez une femme, la belle planète, dans ce signe, prédit que les règles deviendront douloureuses.

Du 10° au 20° degré, un mauvais aspect de ♃ Jupiter pourrait prévenir d'un adultère avec la femme de son frère ou la sœur de sa femme, car l'Olympien se vengerait volontiers de ♀ dans ♍, trop familiale, et c'est autour d'elle, en conséquence...

Du 20° au 30° degré, solitude morale qui n'empêche pas un espoir de mariage riche avec une personne plus âgée, un mariage de raison. Il sera toujours proposé, fût-ce à son insu.

— ♀ dans ♎ —

Noblesse, grandeur, goût, sensibilité, charme, amour élevé, tout ce qui signe les beaux artistes. Le mariage sera heureux, mais le ☉ conjoint, pour une femme, pourrait faire redouter

un rapide divorce. Que de jalousies excitera un bonheur continu; on n'en aura cure.

Du 10^e au 20^e degré, ♀ peut tout entreprendre et oser, l'amour la guide et la fait réussir: un amour qui paraît venir d'un autre monde, l'on croit avoir toujours connu celui ou celle qu'on adore. La chance est ici unie à l'intelligence.

Du 20^e au 30^e degré, sécurité, abondance et, par un rayon déplorable de ♂, soucis au sujet des enfants si ce décan est dans la V^e ou la XI^e Maison.

— ♀ dans ♏ —

Le Scorpion est le 2^e domicile de ♂, mais un Mars assagi et tourmenté à la fois, transporté de fureur contre lui-même, parfois. Evidemment ♀, déesse des amours, s'y trouve déplacée, et l'horoscope parlera de changement, voire de passage, dont le plus important serait la mort! Pour une femme, cet astre dans ♏ signifie graves désillusions, peut-être séduction; Vénus en V^e, dans ce signe, avec un aspect déplaisant de ☽ est souvent significateur d'enfant naturel.

Du 10^e au 20^e degré, désaccord entre les époux. Dans un thème masculin ♀ se renouvelle, un clou chassant l'autre, si l'on ose dire, et une dissonance de ♂ pourrait amener quelque accident pour ces lâchages.

Du 20^e au 30^e degré, querelles, adultère dans la corbeille de noce; désagréments ayant l'union pour point de départ et menace de vol par un des époux: il affectera diverses formes suivant les Maisons.

— ♀ dans ♎ —

Aime les artistes à qui elle apporte honneurs et argent. Annonce de nombreuses passades avant le mariage légal, et qui pourraient être matériellement profitables. Pour les femmes, l'amour y a moins de part que la curiosité et le délassement. L'amour devient sport...

Du 10^e au 20^e degré, une grande affection comptera davantage qu'un grand amour. La fin de l'existence calmera les désirs.

Du 20^e au 30^e degré, mariage d'argent. Un aspect de ♂ sur ♀, dans cette partie du signe et en Maison VIII, est une marque de veuvage ou d'union avec une veuve... Ou un veuf, selon le sexe interrogé.

— ♀ dans ♋ —

Amours instables, bizarres, étranges, imaginatives; mariage tardif et promis à la discorde avec une personne d'âge. Préfère les hommes mûrs ou les femmes à leur automne.

Du 10^e au 20^e degré, danger au sujet de femmes ou par elles. Saturne ♄, en thème féminin, peut annoncer la mort par excès de chagrin et, dans un mauvais horoscope, on doit examiner, avec une telle ♀, si un suicide n'est pas à craindre.

Du 20^e au 30^e degré, le danger pour l'amour n'est pas écarté, ni la vie solitaire, mais on remontera le courant.

— ♀ dans ♌ —

Grande bonté, sensibilité, faiblesse, peut-être mollesse, vie calme et désirée telle, caprices, liaisons secrètes.

Dans le 1^{er} décan, 1^{er} au 10^e degré, on trouve le souvenir de Ganymède, échanton de Zeus-Jupiter, ce qui pourrait indiquer de l'amour « anti-physique », comme on disait au XVIII^e siècle. Mais Ganymède, qui est une étoile de la constellation du ♌ était embrasé d'amour pour les dieux : ainsi la volupté humaine n'est-elle sa préoccupation que dans un thème sans élévation. Les hommes qui, par le ☉ ou l'Ascendant, sont nés dans le ♌ et ont ♀ dans ce signe auront quelque chose de gracieux, du charme, un fond de gentillesse.

Du 10^e au 20^e degré, libertinage, curiosité, voire duplicité

en amour. En VI, avec un mauvais aspect de ☿ et la Lune maléficiée, prendre garde à une menace d'accouchement prématuré.

Du 20^e au 30^e degré, ♀ est plus clémente et son appui, lent à s'exprimer, produira des effets durables grâce à un appui masculin pour une femme et féminin pour un homme: ce qui est rassurant.

— ♀ dans II —

Union précoce et deux amours comptant dans l'existence. Réussite aisée. L'appui féminin ne saurait manquer.

Du 10^e au 20^e degré, ♀ par des propos mensongers amènera séparation et renversement de position.

Du 20^e au 30^e degré, entente entre les parents, satisfactions familiales, nombreux enfants aussi beaux que bien portants, situation matérielle modeste et aisée, fin d'existence heureuse. Avec des si, naturellement...

VÉNUS ♀ DANS LES MAISONS.

Ces indications générales sont un canevas sur lequel on brodera ou qu'on redressera, la vie étant plus riche que tout ce qu'on en pourrait attendre. Suivant la qualité d'un thème, qui se distingue en consultant le ciel, les astres et les Maisons, d'un coup d'œil, tromperie pourra vouloir dire dons de comédie, besoin de se transformer, tendance à la poésie, transposition dans les idées et les sentiments.

Soyez donc prudent dans l'analyse. Seule la synthèse compte. On y parvient rapidement en allant du connu, famille et amis, à l'inconnu. Un thème s'étudie en collaboration et l'intéressé doit éclairer l'interprète. Le public confond l'astrologie, basée sur des calculs, avec la clairvoyance, pareille à l'esprit, qui souffle où il peut. N'y faites pas appel, afin d'éviter des erreurs. L'astrologie, d'ailleurs, se suffit à elle-

même, largement, complètement. Ce que vous obtiendriez par intuition vous interdirait d'aller plus avant, de devenir excellent astrologue : tout se paye.

Nous conseillons de faire de la clinique, c'est-à-dire d'étudier des cas réels, les exemples du passé étant nécessaires pour juger de l'avenir.

Mais voici les attributions de Vénus.

— ♀ en I —

Bonté, joliesse, sens du beau, de l'harmonie, de la caresse. Amourettes, retard souvent dans le mariage. Bonne santé et longue vie. Un mauvais aspect de ♂ peut apporter libertinage, tracas amoureux, maladies causées par les excès de ♀.

— ♀ en II —

Dons artistiques puissants et qui présagent la célébrité. Chance de mariage aisé, argent facile, entreprises financières fortunées, goût de la dépense, des toilettes claires; amis charmants et d'excellente famille. Le mari, dans un thème féminin, avec cette ♀, peut être coureur et dépensier.

— ♀ en III —

Parfaite entente avec la famille et les amis, dont on est le sourire et le charme. Nombreux voyages d'agrément, éducation soignée; écrit et chérit les lettres, prise les étrangers.

Pour une naissance féminine, cette position prévient de la rencontre d'un homme distingué, pendant un déplacement; l'union, qui plaira, n'amènera pas la richesse.

— ♀ en IV. —

Bonheur domestique stable, intérieur coquet, fortune venant de la mère ou de l'épouse; vie longue, sans soucis matériels, agréable. Mars ♂ ou ♃ en mauvais aspect laisseraient envisager la perte prématurée de la mère ou de la femme.

— ♀ en V. —

Fait aimer le monde et ses joies, rend affectueux, bon, sensible, gai. Nombreuse progéniture, surtout féminine; chances dans les spéculations et les jeux.

Prendre garde à ♃ qui tue les enfants et provoque les fausses couches, à ♂ qui, si ♀ est dans ♀, peut pronostiquer avortement volontaire.

Une situation lucrative dans une affaire artistique promet d'être obtenue. En naissance féminine, ♀ peut dire amours précoces, comme aussi désillusions sentimentales.

— ♀ en VI. —

Favorable à l'intérieur domestique; présage employés probes et amicaux. Cette planète ici est excellente pour les oncles et les tantes. En signes d'Eau (♉, ♊, ♋), craindre une maladie chronique des voies urinaires.

— ♀ en VII. —

Mariage de bonne heure et plein de charmes, nombreuses relations aimables, associés honnêtes et laborieux. Situation qui va s'élevant. Un mauvais aspect de ♂ dit un risque pernicieux d'adultère, mais qui n'empêcherait pas le ménage d'être uni.

— ♀ en VIII. —

Mort paisible dans un âge avancé, possibilité d'héritages venant des femmes, gains aisés et bon mariage. Veuvage avec un œil déplaisant de ♂, tandis que ♃ pourrait annoncer une union avec un veuf... ou une veuve suivant le sexe.

— ♀ en IX. —

Esprit élevé, longs voyages, souvent union avec un étranger, matériellement et intellectuellement profitable. Tendances religieuses. Surveiller ♃: en bon aspect, il peut faire contracter un mariage avec beau-frère veuf; il dirait souvent amour pour

un beau-frère ou une belle-sœur en puissance d'épouse... ou d'époux.

— ♀ en X. —

Satisfactions honorifiques et succès dans la carrière, argent, plaisir et gloire. S'il est faible, l'astre dit que les femmes troubleront la situation.

— ♀ en XI. —

Amis serviables, empressés, agréables, enfants beaux et bien portants. Popularité et surtout par les femmes.

— ♀ en XII. —

Tout ce qui dépend de la Vénus des carrefours est ici signifié, ♀ étant commerçante dans ce secteur. Le mariage est à l'occasion rompu par suite d'un adultère scandaleux, surtout si la planète est mal vue de ♂. Danger de maladies contagieuses.

V. — Mars ♂

Vous avez déjà pu apprécier ♂, toujours inquiétant et qui, parcourant le Zodiaque en un an et 322 jours, se meut rapidement. On sait que planètes et étoiles sont colorées. Si l'on attribue le rouge à ♂, c'est parce que nous le voyons rouge dans le ciel, comme ♀ est verte, ♃ bleu, ☉ jaune d'or, ☽ blanc nacré.

On aurait tort de ne voir en lui qu'un monstre écumant de fureur. Il n'y aurait pas d'intelligence volontaire sans ♂, de même réflexion et déduction existeraient-elles sans ♃ et esprit réformateur sans ♃. Et sans ♃, qui donne l'intuition, l'inspiration et permet de se diriger dans l'inconnu, que serait l'esprit créateur, apanage de l'homme, car la science a pour lumière l'hypothèse.

Les maléfiques ont donc leur utilité. D'ailleurs, le bon

et le mauvais, le bien et le mal n'existent pas en soi : ce sont des questions de point de vue. L'Ordre immense qui nous gouverne poursuit des buts qui nous dépassent. Une Intelligence préside-t-elle à cette prodigieuse évolution? Prétendre qu'elle est la fille du Hasard serait par trop simpliste. Si Socrate fut condamné à boire la ciguë parce que, astrologue, il enseignait que les dieux sont des forces de la Nature, non des êtres de chair, cette Harmonie, pour lui, ne pouvait être sans cause.

Complétons les données sur les couleurs : ♃ est noir, ♁ mauve, de la nuance appelée Parme; ♃ bleu électrique, très clair et inquiétant. On n'est pas encore fixé sur ♃, qui nous paraît être d'un rouge sombre.

Examinons, toujours d'après M. Georges Muchery, qui a si bien codifié les travaux de ses devanciers, les significations de ♃.

MARS ♃ DANS LES SIGNES

— ♃ dans ♃. —

Plus passionnel que cérébral, entêtement, indépendance, audace, autorité, coups de tête aussi, inconséquences, querelles et possibilités de blessure ou d'accident à la tête.

Du 10^e au 20^e degré, besoin de rendre service en prenant le parti du plus faible, curiosité, esprit aventureux et qui s'impose par la volonté.

Du 20^e au 30^e degré, risque d'accident proche ou d'infortune se rapportant à la Maison occupée.

— ♃ dans ♃. —

Tempérament amoureux et souvent lascif, vitalité, courage moral et physique, perturbations sentimentales; davantage même pour les femmes. Le mariage n'est pas signe de paix au

foyer, l'un ou l'autre des époux n'étant pas fidèle, et mieux vaut que ce ne soit pas l'autre ! D'ailleurs, dans une union assortie il paraît, d'après les moralistes, que l'un des deux...

Du 10^e au 20^e degré, jalousie, souvent coups amenant séparation conjugale.

Du 20^e au 30^e degré, amour condamné à des épreuves.

— ♀ dans II. —

Parfait causeur, aux ripostes aillées, intelligent et débrouillard. On se lie aisément et superficiellement. Cet astre, ici, incline aux études. Un bon avocat peut avoir ♀ dans ce signe.

Dans les Maisons VI et XII, risque d'accident corporel.

D'ailleurs ♀, où qu'il soit placé, est dangereux pour la partie du corps où il se trouve : rappelons que les signes du Zodiaque gouvernent l'homme et que, par exemple, ♀ dans les Poissons, a pour corollaire Mars dans ses pieds.

Du 10^e au 20^e degré, susceptibilité, colères freinées difficilement, maux de cœur, risque de mort violente en VIII, surtout par angine de poitrine. Pessimisme, on se crée des obstacles.

Du 20^e au 30^e degré, résistance physique, civilité.

— ♀ dans ☉. —

La mythologie prévient que Mars est fils de Junon. Donc il sera, dans le domicile de la ♀, plus tendre qu'agressif, imprégné de rêves, amateur de fables, imaginatif, à l'occasion vantard, voire bluffeur, peut-être seulement hardi en paroles. Il a des instants de témérité folle, surtout par inconscience, car il ne voit pas le danger, mais est protégé de ses inconséquences. Par ♃ il peut s'élever rapidement, obtenir des gains inattendus et faciles.

Du 10^e au 20^e degré, ennemis cachés causant blessures

morales et physiques, accident grave et certain si Mars est en \square avec \mathfrak{H} , et cet aspect peut signifier mort si ♂ est en VIII avec un \odot débilité.



Minerve, fille de Jupiter, incarne la volonté agissante, active, allant droit au but et fortement armée. Le dessin de cette pierre gravée antique représente Minerve traversant l'air. Le serpent magique l'accompagne, le serpent qui appartient au grouillant Cancer. Minerve est une représentation martiale de la Lune.

Du 20^e au 30^e degré, accès de violence qu'on surmonte mal, amour de la vérité et des idées claires. Dans une mauvaise Maison, crachements de sang par plaie de l'estomac.

— ♂ dans Ω . —

Domination sur soi-même, facultés de commandement,

triomphe dans la lutte. Logique puissante, activité débordante et désordonnée. Ennemis vigoureux, ou concurrents cherchant à nuire, effarés de n'y pas parvenir complètement. Clémence, bonté, impatience. En VII, indication de mort violente par maladie de cœur ou coup de feu. Dans l'Ascendant, ♂ occasionnera une blessure, au cours de la jeunesse, aux yeux ou près des yeux.

Du 10^e au 20^e degré, franchise excessive, confiance causant préjudice. De plus ♂ aime la lutte et court au danger sans souci des ennuis qu'il récoltera.

Du 20^e au 30^e degré, luttes nombreuses, obstacles dont on triomphera et qu'on discerne par les Maisons.

— ♂ dans ♍. —

Esprit de contradiction, pessimisme, mariage difficile et, si la planète est faible, amours malheureuses; impuissance à réaliser, fin solitaire sans enfants ni affection.

Attention aux correctifs.

Du 10^e au 20^e degré, tout rate, à moins que ♃ n'intervienne heureusement.

Du 20^e au 30^e degré, mariage, pécuniairement intéressant, si ♃ est en Maison angulaire : les Maisons angulaires sont rappelons-le, la I et la VII, la IV et la X.

— ♂ dans ♎. —

Persévérance, activité cérébrale, grande et flamboyante passion qui peut n'être pas couronnée.

Du 10^e au 20^e degré, intelligence rapide et jamais prise de court.

Du 20^e au 30^e degré, abondance de biens acquis.

— ♂ dans ♏. —

Luttes renaissantes qui exigeraient doigté et ruse, au lieu des emportements et violences, des tourments agressifs que

l'astre apporte dans cette partie du Zodiaque, son 2^e domicile, tout au moins sa joie, si ♃ Pluton, comme nous le croyons, est le maître de ce signe.

En VI, il signe fréquemment, si la ♃ est mauvaise, maladie de poitrine ou congestion des bronches; si ♀ et ♃ lancent un mauvais œil, tuberculose. Avec ☿ dans ♃, les entreprises commerciales ayant trait aux poisons et aux produits chimiques seront favorables.

Du 10^e au 20^e degré, vitalité, bonne santé : permet de vivre vieux. En X, il accorde plusieurs métiers simultanés ou des occupations bien différentes.

Du 20^e au 30^e degré, tromperie amoureuse; ♀ étant faible peut déclencher un acte violent.

— ♀ dans ♃. —

Bonté, loyauté, activité, générosité, intelligence constructive. En VI^e, si ♃ n'est pas puissant, une opération chirurgicale avant la quarantaine risque d'être envisagée; la santé s'améliorera ensuite.

Du 10^e au 20^e degré, on surmontera les difficultés avec élégance.

Du 20^e au 30^e degré, gains, mais risque de vol. Surveillez ☿ qui peut occasionner des pertes d'argent par une dissonance.

— ♀ dans ♃. —

Vie tourmentée, manque de suite dans les idées, caprices, personnalité, changement de situation sociale, sympathie, grande fermeté dans la conduite de ses entreprises, ténacité dans l'action, à la fois énergique et réfléchie.

Avec ♃ mal placé et le Capricorne dans une mauvaise maison, blessures graves aux genoux.

Du 10^e au 20^e degré, souplesse.

Du 20° au 30° degré, santé, résistance, voyages et déplacements fréquents, surtout en IX. En VIII, on pourrait prévoir un accident mortel hors de son domicile.

— ♀ dans ♍. —

Colère, bonté, charité, amour de l'étrangeté, du changement, des sciences dites occultes, de la philosophie, de la contradiction. En VI^e Maison, risques d'étouffement ou d'asphyxie : asthme. Rhumatismes, plaies variqueuses.

Du 10° au 20° degré, danger de tromperie et les Maisons disent comment.

Du 20° au 30° degré, une idée originale sortira d'embarras.

— ♀ dans ♎. —

Attire vers les fonctions modestes. Prudence, sérieux, calme, économie. On recherche les gens au-dessus de sa condition.

Du 10° au 20° degré, vigueur, longue existence, sans maladie grave; infidélité.

Du 20° au 30° degré, patience pour conquérir une position calme et solide, ascension lente mais sûre.

MARS ♀ DANS LES MAISONS

— ♀ en I. —

Courage physique et moral, instincts dominateurs, disputeurs, excès d'énergie. Avec de mauvais aspects, on s'attaquera de préférence aux faibles.

— ♀ en II. —

On a observé que cette planète disperse, répand, active. Dans la maison des biens acquis, de l'argent gagné, des revenus, du nerf de la guerre, ♃, la concentration person-

nifiée économisera jusqu'à l'avarice, ♁ , au contraire, dissipera. Mais ♃ , dans la même Maison II, apporterait plus de trouble encore en faisant voler en éclat la mauvaise fortune... ainsi que la bonne. Entre gaspiller et éparpiller brutalement, il y a la différence de ♁ à ♃ .

Donc les particularités de ♁ en II seront :

Besoin de dépenser : aussi cherche-t-il à gagner de l'argent pour assurer son indépendance. Idées venant en foule, faisant tout voir sous un angle large, activité débordante et même brouillonne.

Pas d'ordre, mais sens de l'organisation et mémoire infail-
lible. Ici, ♁ fait les chefs et accorde de la chance. Avec un bon rayon de ♃ , on peut annoncer un mariage riche, qui ne sera pas l'idéal entrevu mais apportera le confort. Moins batailleur, le dieu de la guerre prédit : graves désagréments dans l'existence et pertes d'argent.

— ♁ en III. —

Cause de querelles avec l'entourage; discussions sévères, échanges de coups, querelles avec les frères et sœurs, manque de patience, besoin de s'imposer. Esprit critique, attiré par la politique, volontiers polémique. Accident de locomotion, deux en signe double (♀ , ♁ , ♂ ou ♃). Conjoint à ♃ , surtout dans cette Maison, ♁ , fait les écrivains à la plume incisive, aux ripostes redoutables, aux attaques mordantes.

— ♁ en IV. —

Caractère despotique qui tourmente les siens. Risque d'incendie de biens immobiliers, surtout si ♁ est en mauvais aspect. Mort rapide du père consécutive à une crise cardiaque ou un accident. En bon état : accroissement du patrimoine par le travail et l'activité; en mauvais : suite continuelle de tourments, fin d'existence sujette aux querelles et pouvant finir brutalement.

— ♀ en V. —

Vie déréglée, sans organisation, tournée vers le plaisir et à qui le jeu ne réussira pas. Enfants affligés de maux signifiés par le signe où se trouve l'astre. Un mauvais aspect préviendra de couches laborieuses pour une femme et, si celui-ci provient de ♄, craindre l'avortement.

Les enfants seront turbulents, difficiles à élever, leur caractère s'affirmera altier et indépendant, mais ils pourront s'imposer dans l'existence.

— ♀ en VI. —

Fièvres, inflammations avec de mauvais aspects, au contraire résistance physique considérable en bonne posture et la volonté de combat qu'apporte cette planète tendrait à vaincre les maladies, ce qui serait précieux pour un médecin. On apportera dans son foyer de constantes améliorations matérielles avec ♀ dans cette Maison. Maléficié, l'astre flamboyant cause de nombreuses discussions avec le personnel et les domestiques.

En VI^e Maison, dans ♎ et les signes de force, ♀ marque souvent les chirurgiens.

— ♀ en VII. —

Vitalité amoureuse, précocité, hennissements. La femme voudra gouverner dans le foyer; elle aura le type martien dans un thème masculin et réciproquement. Possibilité de veuvage, querelles pour contrats, disputes dans les associations et grièves. Certes, ♀ en VII n'est pas une cause de ruine et peut faciliter les grandes affaires en donnant de larges bénéfices, mais non sans jaloux, envieux, attaques et procès interminables.

— ♀ en VIII. —

Présage de mort violente pour soi ou ceux sur qui il porte

un mauvais regard : ☉, le père; ♃, la mère; ♀, l'épouse.

Si ♃, ♃ et la ♃ sont mal disposés avec ☉ en VIII, gare au suicide.

— ☉ en IX. —

Rend entreprenant, actif, vigoureux; donne le besoin de se dépenser. L'intelligence ample, précise, aime surmonter les difficultés. Comme toujours, forte, elle donne le succès; faible, elle apporte : neurasthénie, idées noires, doute sur sa valeur.

Incline aux déplacements brusquement résolus.

— ☉ en X. —

Favorise les entreprises hasardeuses, en paix comme en guerre, peut marquer un dictateur, fait triompher de ses ennemis, accorde pouvoir, autorité après des traverses où l'on aura les occasions de manifester son énergie. Avec un tel signe dans le ciel, impossible d'être en sous-ordre. On sera mauvais soldat et employé détestable. On a besoin d'initiative, de décision. Hauts et bas assurés. Succès auprès des dames, ennuis venant de la mère : ceci en naissance masculine. Transposer pour un thème féminin.

Mort prématurée du père, si ♃ est en IV^e Maison, ce qui peut aussi présager mort relativement jeune pour le thème examiné.

Mars en X rend toujours violent et volontaire. Si sa position et ses aspects sont maléficiés, il peut causer les pires ennuis, de la prison à la mort accidentelle.

— ☉ en XI. —

Un chef plus craint qu'aimé si les aspects du ☉, de ♀ ou de ♃ sont bons. Annonce généralement querelles renais-santes, voire batailles, avec les amis et l'entourage, discorde

entre enfants et parents. Ceux-ci sont menacés de mort avec ♃ en Maison V et dissonant.

— ♀ en XII —

Naïveté, aveuglement involontaire. Scandale et adultère si ♀ est malheureuse en VII, et si ♃ est dans cette Maison, embarras avec la justice pouvant conduire en prison. Avec la Lune ☾ attristée en IX, risque d'achever ses jours dans un asile d'aliénés. Au pis-aller, accident ou opération. En outre, ♀ en XII renforce les ennemis de tous ordres. Naturellement, il peut y avoir des correctifs.

Partout où l'on trouvera Mars, il peut produire des accidents ou blessures, suivant la nature des Signes et des Maisons. Dans le ♋ il a la particularité de rendre le sang plus rapide, un peu haletant et de menacer les chevilles. Il est dangereux pour le ventre, dans la ♎ et pour les mains dans les ♀, Nulle part il n'est sans dommage.

Dans la ♋, en Maison III, il fait les mains qui cassent tout ce qu'elles touchent. Il mérite donc une étude attentive et vous ajouterez les vôtres à ces brèves observations.

VI. — Jupiter ♃

C'est dans le ♋ que ♃ est le plus proche de notre Terre et dans la ♋ qu'il en est le plus éloigné. Majestueux, magnifique, il incarne l'équilibre et règne sur le sang. L'astrologie du Moyen-Age lui avait donné le surnom de Grand Bénéfique. Il est, en effet, admirable d'effcience. Celui qui aura ♃, dans sa force, au M. C. possèdera un talisman. La ♋ lui sera, en général, bienveillante. Les ♋ de cette planète blessent ♃, mais lui-même est trop fort pour être brutal. Puissance égale Bonté, enseignait Victor Hugo, qui possédait le sens cosmique.

JUPITER ♃ DANS LES SIGNES

— ♃ dans ♀ —

Très grande ambition, volonté, protège contre le fer et l'eau, fait les chefs autoritaires, mais bons et justes. Elève vers une position en vue où l'on parvient par son mérite.

Du 10^e au 20^e degré, mariage assez tardif mais répondant aux aspirations, surtout en naissance féminine. Il annonce fréquemment des difficultés avec la belle famille, qui s'oppose à l'union; mais celle-ci aura lieu.

Du 20^e au 30^e degré, protège des embûches et donne la Foi qui sauvegarde. Bonne résistance physique. S'il y a des maladies, elles seront de courte durée et, même graves, on s'en tirera.

— ♃ dans ♂ —

Mariage au-dessus de sa situation, foyer solide. Nombreuses bonnes fortunes en horoscope masculin, car on plaît aux femmes et celles qu'on abandonne deviennent des amies.

Du 10^e au 20^e degré, cependant, avec un mauvais aspect de ♂, causera de graves discussions avec des hommes au sujet de femmes ou avec des femmes au sujet d'hommes, suivant le sexe. Adultère, discorde dans l'intérieur. Arrêt dans la situation.

Du 20^e au 30^e degré, ascension avec difficultés, surtout au début de l'existence; mais, à partir de la trentaine, poste enviable pouvant obliger à voyager, ce qui contraint à ne fonder une famille qu'en possession d'une situation établie.

— ♃ dans ♁ —

Peu favorable aux sentiments, dans ce signe gouverné par ♃, Jupiter y fait passer l'argent avant l'amour. La situation

s'embellit vers 45 ans et l'on peut alors subir des désillusions sentimentales.

Du 10^e au 20^e degré, il fait les administrateurs de banque, les directeurs d'importantes entreprises et donne ordre et méthode, aptitude aux chiffres. On est le plus riche ou le plus en vue de sa famille. ♃ peut annoncer, dans ce décans, divorce et remariage.

La splendide planète est handicapée du 20^e au 30^e degré des II où se trouve la voie brûlée.

— ♃ dans ☉ —

Zeus-Jupiter était l'époux d'Héra-Junon et celle-ci est la représentation humaine de la ♃, dont ☉ est le domicile. Tous ceux qui ont ♃ dans ce signe acquièrent sans peine le pouvoir, la renommée, la fortune. Cela évidemment dans leur sphère.

L'astre apporte donc un appoint considérable de chance, des profits inattendus, des gains à la loterie et, dans les spéculations de tous ordres, réussite, stabilisation.

Du 10^e au 20^e degré, voyages ; ♃ exalté distribue ses magnificences.

Du 20^e au 30^e degré, moins de chance, plus de mérite, on lutte pour obtenir ce qu'on désire, le succès couronnant l'effort.

— ♃ dans ♀ —

Belle ambition, intelligence et bonté, sagesse, idées sublimes, destin heureux, on peut tout entreprendre et tout oser.

Du 10^e au 20^e degré, nombreuses amitiés, dévouements en foule, une cour entoure celui qui possède un tel talisman céleste. Qu'il évite de se laisser chamberer par son entourage et craigne, parmi ceux qui viennent à lui, les hommes à qui la chance est hostile. Talleyrand, quand on lui recommandait un protégé, interrogeait : « Est-il heureux? »

Du 20° au 30° degré, difficultés à cause de la position trop élevée qu'on désire : on les surmontera.

— ♃ dans ♍ —

Bonasse, prudent, rusé, hâbleur. Nombreuses bonnes fortunes sans longues liaisons. Esprit d'indépendance. Travailleur. Commis-voyageurs et reporters n'ont pas à se plaindre de l'astre dans ce signe.

Du 10° au 20° degré, la situation se stabilise vers 45 ans. Il y a souvent des changements de profession, mais on garde le sourire dans les tourments.

Du 20° au 30° degré, chance en amour, mariage d'argent. Souvent, avec un tel signe dans le ciel, on épouse la fille — ou le fils en thème féminin — de son patron et l'on développe l'entreprise.

— ♃ dans ♋ —

Excellent pour ce qui touche à la magistrature, la politique, la médecine et l'art; amitiés nombreuses et utiles. Après des débuts laborieux, on aura deux ascensions : à la trentaine et à la quarantaine.

Du 10° au 20° degré, intelligence lumineuse, logique, puissante, précieuse pour un professeur, un grand magistrat, un peintre, un sculpteur, car elle hérite la belle forme. En VII^e Maison, ♃ dans ♋, avec un mauvais œil du ☉ occasionne union malheureuse et divorce.

Du 20° au 30° degré, élévation très belle à partir de la quarantaine, très rapide à partir de cet âge, avec honneurs et profits. Si ♂ était également dans ♋ ou en méchant aspect avec ♃, prendre garde à ses biens vers la cinquantaine et, surtout, éviter de spéculer.

— ♃ dans ♌ —

Autoritaire, querelleur, tend à assujettir son entourage et

y réussit avec une diplomatie douceuse. Réussite rapide avec les bons aspects des luminaires, le ☉ et la ☽.

Du 10^e au 20^e degré, santé vigoureuse, force physique. A-coups dans la situation, surtout en Maison Angulaire (I et VII, X et IV).

Du 20^e au 30^e degré, troubles causés par des bavardages venimeux au sujet de la femme ou de la mère en horoscope masculin, du père ou du mari en naissance féminine. On sait s'en défendre.

— ♃ dans ♋ —

Esprit sportif goûtant la chasse, le cheval et les exercices violents. Favorable à l'élevage et à la culture. Vie simple et saine, dont la santé se ressent. Vie longue, veuvage.

Du 10^e au 20^e degré, réussite par travail manuel, vers 38 ans, si ♃ n'y met pas obstacle.

Du 20^e au 30^e degré, suite dans les idées, persévérance, labeur, esprit exact permettant de parvenir.

— ♃ dans ♌ —

Indolence native et manque de fermeté qui empêchent de réagir. Mauvaise hérédité, enfants chétifs, manque d'ambition.

Du 10^e au 20^e degré, plus de ressort. Réussite avec une bonne influence de la ☽.

Du 20^e au 30^e degré, meilleure santé, hérédité moins chargée. Vers 43 ans, menace d'accident ou maladie influençant les jambes par mauvaise circulation du sang.

— ♃ dans ♍ —

Goût pour les sciences exactes, la vie calme loin du bruit. Dons d'analyse, amour de l'étude, recherches de laboratoire, grandes possibilités d'invention, fréquemment attirées par les choses de la mer. Mépris des richesses; grand calme ou

colères furieuses suivant les aspects de \odot . Par amour de la paix on pourrait épouser plus âgé que soi, mais l'indolence native risque d'amener des brouilles.

Du 10^e au 20^e degré, tromperie préjudiciable, on est victime d'un vol de documents ou de travaux.

Du 20^e au 30^e degré, sentiments nobles; on peut parvenir à un poste honorifique très élevé et devenir illustre.

— Υ dans \mathcal{K} —

Nombreux talents qui, par le mérite et le travail, font parvenir. Appuis de gens influents.

Du 10^e au 20^e degré, une rivalité peut se produire avec un chef et amener divorce ou perte de situation. Avec un mauvais aspect de \odot , Jupiter, dans ce décan, présage union double si le veuvage est prématuré.

Du 20^e au 30^e degré, emploi stable, élevé, mais sans indépendance. Vie longue et calme à l'abri des coups du sort.

JUPITER Υ DANS LES MAISONS.

— Υ en I —

Belles possibilités d'élévation, sens de la légalité, désir de parvenir par les moyens normaux, en suivant la filière. Vie longue sans mauvais aspect de \odot . Chance et respectabilité, protections, amitiés puissantes.

— Υ en II —

Gains certains, acquisition de terrain ou d'immeubles, accroissement pécuniaire. Union bourgeoise. Manque d'affection pronostiqué dans la jeunesse ou manque d'entente entre les parents : ceux-ci pouvant être séparés si Υ est en signe de Feu (γ , Ω ou \rightarrow).

— ♃ en III —

Remarquable pour l'éducation, qui préfère une base religieuse, chance de nombreux diplômes universitaires. Entente souveraine avec les frères et sœurs, la parenté. Nombreux déplacements exécutés avec confort. Donne une situation en vue dans les grandes sociétés, souvent dans l'Etat.

— ♃ en IV —

Belle hérédité, santé, résistance physique, amour immense pour la famille et le foyer. Goût du confort. Ordre et méthode, marque d'héritage et d'accroissement du patrimoine, accroissement moral ou matériel, suivant les cas. Vie très heureuse à partir de la quarantaine. Si la Maison X est puissante, belle renommée et puissance vers la fin de l'existence, qui sera longue.

— ♃ en V —

Nombreuse famille, beaux enfants qui donnent des satisfactions. On est volage, attiré par les jeux et les fêtes. Les honneurs viennent aisément. On est serviable avec ostentation. Si ♀ envoie un mauvais rayon ou qu'il soit débilité et maître de la Maison V, on fera plusieurs fois fortune, ce qui veut également dire qu'on sera plusieurs fois ruiné. Mariage riche où la situation et l'argent compteront plus que l'amour, mais il y aura de l'amour.

— ♃ en VI —

Dignifié, il accorde santé excellente, néanmoins des troubles dans l'appareil circulatoire et digestif (foie, intestins, estomac) se manifesteront vers la cinquantaine. Ils seront passagers, à moins de dissonances. Vie domestique calme, souvent monotone. Position de 2^e plan.

— ♃ en VII —

Bienfaisant aux associations d'intérêt aussi bien qu'aux unions. Propension au veuvage et au remariage dans les signes doubles : Π , $\eta\eta$, \rightarrow ou \mathcal{K} . Permet de réussir dans les affaires publiques, fait triompher de ses ennemis, vieillesse heureuse avec privation d'affection féminine dans \rightarrow . Troubles fréquents dans l'amour avec de mauvais aspects.

— ♃ en VIII —

Avec des rayons heureux dans \rightarrow , \ominus ou \mathcal{K} , argent par legs, héritages ou union. Dans \mathcal{X} , perte d'argent, ainsi que l'annonce de la maladie qui causera la mort. Celle-ci sera paisible et naturelle si l'astre est dignifié.

— ♃ en IX —

Pondération, prudence, calme, conceptions philosophiques élevées, attirées vers l'au-delà et ses mystères, sens religieux et il ne faut pas négliger qu'il y a une mystique républicaine, socialiste ou nationale, qui a tous les caractères d'un culte. L'Art peut-être religion, comme la médecine ou l'astrologie.

Favorable aux voyages, peut accorder l'intuition et des rêves qui se réaliseront. ♃ fait, dans ce secteur céleste, un chef, chef d'école, d'entreprise, d'exportation, d'armement, suivant les avis de la X^e Maison.

— ♃ en X —

Elève et maintient au sommet. Renommée, richesse et bonheur. Avec Jupiter en X, dans un thème équilibré, on n'a pas à s'en faire.

— ♃ en XI —

Nombreux amis prêts à suivre ses directives, entourage agréable et serviable, attirance pour la société, les banquets, les chants, les fêtes, les plaisirs pris en commun, qui font la popularité. Jovialité, bonne humeur servent l'ambition;

celle-ci sait remuer la foule et l'agite afin de s'en servir. Tout ce qui touche à la politique — et les associations ou sociétés de tous ordres sont un terrain de prédilection pour elle — est donc favorable par la belle planète.

Mariage de bonne heure, nombreux enfants si la Maison V est bien dignifiée et ils donneront satisfaction. En thème masculin, un bon aspect de la ♃ accordera surtout des garçons; des filles en thème féminin.

Chez « une personne du sexe », ♃ en XI est très heureux pour l'union et présage un mari occupant un poste important.

— ♃ en XII —

Bonté, générosité et l'on n'obligera pas toujours des ingrats, on surmonte les épreuves de l'existence, on transforme les inimitiés en amitiés. Les dissonances, évidemment, apporteront des disgrâces: renversement de situation par ♃, revirement de la foule ou des chefs qui feront connaître la Roche Tarpéienne après le Capitole.

VII. — Saturne ♄

Vous êtes devenu familier de l'action des planètes et celle de ♄, le Grand Maléfique, vous est bien connue. Si ♂ est brusque et frappe comme un poignard :

*Toi qui comme un coup de couteau,
Dans mon cœur plaintif est entrée,*

se plaignait Baudelaire; si ♄ arrive sur la pointe du pied, comme un voleur, créant de l'inattendu et profitant de cette confusion, pour tout bouleverser, ♄ est lent, lourd; il étouffe, écrase, aplatit. On dirait qu'il aspire la vie au passage, comme si le souffle des autres lui était nécessaire pour respirer. Tout ce qui s'écroule lui appartient. Il protège les ruines, sûr qu'elles lui appartiendront plus complètement, dans un désert et vaste silence.

En résumant les significations de ♃ dans la Maison V, nous avons signalé un inconvénient, si ☿ était *Maître* de la Maison. Ce qualificatif mérite une explication.

Dans la page 81, vous avez étudié un tableau signalant les valeurs des planètes dans les Signes, leurs *dignités* ou *débilités* en langue astrologique. Le Maître d'une Maison est celui du Signe qu'elle occupe en tout ou partie. Une Maison peut avoir plusieurs Maîtres. Le plus important est celui qui domine la pointe de la Maison examinée.

Exemple :

Le thème de Philippe Daudet (page 133) : l'Ascendant ou I^{re} Maison a deux maîtres, le 1^{er} est ♃, maître du ♈ et le 2^e ♃, maître du ♉ ; la II^e Maison a pour maîtres ♃, par le ♉ et ♃ par le ♈, la III^e a pour premier maître ♃ par le ♈ et ♃ par les ♉ ; la IV^e Maison, elle, est encore sous la domination de ♃ par les ♉ et de ☿ par le ♈ ; la V^e de ☿ par le ♈ et de ♀ par le ♉, la VI^e de ♀ par le ♉ et de ☿ par les ♈.

C'est en recourant au tableau de la page 81 qu'on établit ces maîtrises.

Les débilités des planètes sont des éléments à considérer. Une planète en chute ou en exil étant faible. S'il s'agit de ♃, ♃, ☿, ♃ ou ♃, leur exil les rend souvent nocives. Dans le thème de Ph. Daudet observer ♃ en chute, ♃ et ♃ rétrogrades, ☉ conjoint à l'anarchiste ♃ et ♀ influencée par la saturnienne Queue du Dragon ♁, ainsi que ♃ et ☽ en VIII^e.

Il est des cas où une Maison englobe, en tout ou partie, 3 signes, surtout dans les hautes latitudes, aux alentours des pôles. Alors un alliage se forme entre ces éléments adverses, mais qui se complètent en se nuancant. Le point de départ est *significateur*, donne le ton, fluidise l'ensemble.

Un signe reste en accord avec son Maître comme si des échanges de courant le reliaient au foyer préféré durant les



Ce magnifique bois gravé, publié à Cologne en 1526, signale une importante conjonction de Saturne et de Jupiter, qui ne fut pas étrangère à la Réforme. Papes, évêques et rois, groupés autour de N.-S. Jésus-Christ portant la croix en Thau, sous les graves regards de la multitude, se tourmentent de l'avenir formé par les deux grands astres.

vagabondages de la planète ou s'il l'avait imprégné de lui pendant son séjour. D'où la vertu qui lui est impartie.

Par conséquent, même si ♀ est absente du Taureau, elle continue à le gouverner. Cependant si elle est faible, un fil d'or la rattache bien à son domicile, mais celui-ci est apali, ses effets auront moins d'éclat. C'est évidemment logique, mais l'expérience démontre que cela est.

Si les maîtrises ou dignités sont permanentes, les débilités, au contraire, sont accidentelles. C'est ainsi que ♀, faible dans ♈, reprend toute son énergie en atteignant ♉. À l'entrée de ce signe, elle se revigore pleinement. D'où l'importance attribuée aux pointes des signes. Celle des pointes des Maisons est également à considérer, car les astres y recevraient le maximum d'effluves, donc de vertus. Vertus souvent négatives. Suivant l'inclinaison de la Terre et la cadence des Cieux, il est évident que les lumières stellaires sont plus ou moins harmonieuses et leur variabilité ne saurait surprendre.

Il n'y a, dans ces considérations, rien d'arbitraire et les modernes théories sur l'électro-magnétisme sont d'accord avec les principes que nous exposons, sans insister, parce que l'astrologie est un art pratique avant tout.

VII. — Saturne ♄

Saturne ♄ n'est maître que du ♁, bien qu'il influence le ♁. La couleur de ces signes n'est pas identique, le ♁ étant voué au noir et le ♁ au mauve. Non au violet, mais bien au mauve le plus délicat, la teinte appelée Parme par les couturières et modistes. Et cela démontre bien la maîtrise d'Uranus ♃ sur ce signe.

Voici les significations de ♄, qu'on doit seulement utiliser avec les correctifs d'usage.

SATURNE ♄ DANS LES SIGNES

— ♄ dans ♈ —

Obstination, résolution, esprit critique, raisonnement juste mais emporté, polémique, attaquer. Dans un ménage on ne laisse rien passer avec un potentiel de cette qualité. Tendance au jeu et à la spéculation, retard dans la stabilisation.

Du 10^e au 20^e degré, désillusion sentimentale, séparation mais avec reprise, si de bons aspects...

Du 20^e au 30^e degré, catastrophes sans nombre et qui obsèdent, faisant accrocher les obstacles. En VI et XII, la santé est mal influencée.

— ♄ dans ♉ —

Souvenez-vous de ce qu'est ♄ et de ce que représente le Taureau vénusien. La planète dit analyse, concentration, déduction, froideur et calcul; le ♉ : les désirs épanouis, la recherche des biens — matériels ou idéaux. — Que donnera la fusion de ces éléments? Curiosités sexuelles, recherches dans l'amour cérébral, perversités, qui plaisent aux femmes si l'on est homme, et réciproquement. Dans le domaine de l'art, les nuances sont analogues. Un couturier, un artiste décorateur pourra donc se trouver bien de cette position de ♄.

En Maisons VI et XII, prendre garde aux maladies contagieuses touchant ♀. En VIII, indication pour la mort du père.

Du 10^e au 20^e degré, troubles sensuels qui débilitent : on se forge des chimères au sujet de celle qu'on aime et l'inspiration saturnienne voue à une jalousie intraitable.

Du 20^e au 30^e degré, caractère mélancolique, songeur, instable comme l'existence et qui rumine longuement ses pensées Il fait goûter la vengeance comme un plaisir des dieux.

— ♃ dans II —

Esprit inventif, aptitudes pour la mécanique. Cause l'envie avec un bon rayon de ☿.

Du 10^e au 20^e degré, manque de confiance en soi, doute, tendance à exagérer les désagréments, qui seront fréquents.

Du 20^e au 30^e degré, bonté, calme, acceptation du sort, résignation.

— ♃ dans ☽ —

Indécision et donc instabilité, projets contrariés, situation sujette aux reversements. En VI, danger par l'eau ou des liquides, parce qu'on aura tendance à boire trop, pas assez, ou par périodes déséquilibrées, d'où dilatation d'estomac possible; menace aussi de pleurésie, ou maux de vessie affectant les reins.

Du 10^e au 20^e degré, risque d'accident ou de danger grave en déplacement. En VII ou en IV, annonce de discorde, de séparation ou de troubles aigus dans la famille. Mort violente et accidentelle en voyage, surtout en Maison VIII, avec une dissonance de ☿.

Du 20^e au 30^e degré, la position est moins mauvaise que dans le décan précédent, où ♃ est d'autant plus mal situé que ♃ y est exalté. Ces deux astres étant entre eux comme l'eau et le feu, ont de réciproques amitiés et antipathies. L'astre sombre cause ici des accidents en rapport avec les Maisons.

— ♃ dans ♀ —

Surtout en Maison VII, il préfère que le mariage soit temporaire. Caractère renfermé et trop causeur à la fois, vivacité d'esprit et retenue. Tendance à être mauvaise langue en horoscope féminin.

Du 10^e au 20^e degré, il est souvent agressif avec de mauvais regards de ☿; quelquefois servile.

Du 20^e au 30^e degré, ne pardonne pas ; luttés, déboires et vexations continuelles.

♃ dans ce signe fait calculer de tête et permet d'éclaircir les problèmes jusque dans leurs racines. En Maison X il signale des dispositions pour l'astrologie.

— ♃ dans ♍ —

Mélancolie, résignation, dégoût de la vie et pensée familière avec la mort. D'où possibilités de suicide avec de méchants aspects. Union stérile. Extrême intuition et recherches concernant l'au-delà.

Du 10^e au 20^e degré, souvent impuissance physique et morale ; les dissonances donnent un destin noir, que des accords harmonieux transforment en retards.

Du 20^e au 30^e degré, satisfactions morales et, pour une naissance féminine, chance de mariage riche avec un homme plus âgé, mais pas d'enfant.

— ♃ dans ♎ —

N'aime pas la contradiction, bien qu'ergoteur et chicanier, nombreux procès. Union tardive. Tromperie ou mensonge que l'on subit ou qu'on utilise. Renversement de position ou la faillite dans une mauvaise Maison, et la XII^e est la pire.

♃ dans ♎ donne le sens et l'inquiétude de la haute précision ; d'où son intérêt pour les horlogers, par exemple.

Du 10^e au 20^e degré, belle intelligence, esprit élevé, mais situation précaire.

Du 20^e au 30^e degré, stérilité ou enfants malades donnant des soucis ; par contre, possibilités de belle position, sûre et en vue.

— ♃ dans ♏ —

Coups de tête, inconséquences, colères, tempérées par la ruse et l'ambition.

Du 10^e au 20^e degré, longue existence, santé de fer, réussite par le savoir, l'à-propos, le labeur.

Du 20^e au 30^e degré, ♃ est malheureux. Il apporte dans la VI^e des maladies sans nombre, qui empoisonnent l'existence; en XII, danger d'internement et de folie furieuse; en VIII, accident ou blessure laissant des traces.

♃ dans ♋ →

Hauteur avec bonté et serviabilité. Ambition masquée. Changements de résidence, plusieurs unions, situation qui se stabilise tardivement.

Du 10^e au 20^e degré, le but à atteindre est trop élevé pour être aisément gravi. Activité, persévérance, cordialité, honnêteté.

Du 20^e au 30^e degré, dons pour la philosophie, nature supérieure.

— ♃ dans ♌ —

Orgueil qui oblige à faire ce qu'on doit et bien; la probité attire des aides nombreuses. Acquisition de biens immobiliers recommandée... à moins que...

En Maisons VI, VIII ou XII, vie mouvementée avec alternatives de succès et d'échecs; fin d'existence qui ne sera pas exempte de soucis.

Du 10^e au 20^e degré, ce décan est la chute de ♃ et de la ♄, aussi ♃ y règne-t-il sans partage. Pour une belle réussite, il faut donc que ♃ soit dignifié et ♄ en bon aspect.

Du 20^e au 30^e degré, longue vie, exempte de maladie avec ♂ dignifié.

— ♃ dans ♍ —

Bonté, calme, réserve, prudence, travail, idées élevées, dons de persuasion. Haut emploi rémunérateur autour de la quarantaine.

Du 10^e au 20^e degré, si le ☉ est débile dans le thème, union courte par mésentente ; avec un bon ☉, vie longue exempte de soucis.

Du 20^e au 30^e degré, esprit supérieur, original, indépendant, altier, aux pensées nobles ; montée lente mais sûre, avec apogée à 45 ans.

— ♃ dans ♋ —

Mélancolie, humeur changeante que l'idée du suicide peut hanter. Déboires dans les amours et au sujet des enfants, à moins de bons regards.

Du 10^e au 20^e degré, retard dans une union et, si elle a lieu, l'un des époux trompera l'autre.

Du 20^e au 30^e degré, on peut remonter le courant avec de la persévérance et réussir tard ; si ☽ n'est pas puissant dans le thème, on connaîtra des difficultés renouvelées.

SATURNE ♄ DANS LES MAISONS

Saturne est si caractéristique, ses effets sont d'un tel poids, que son rôle dans les Maisons est essentiel. Dense, étouffant, cristallisant les choses, l'astre qui est le maître de l'ossature et dont les mouvements dans le ciel correspondent au dessin schématique de la colonne vertébrale, n'est pas expansion comme ☽ ou ♃, mais concentration, dureté, épreuve. Il est la pensée déployée sur elle-même, lourde et parfois vénéneuse. Cela dans tous les ordres.

Vous constaterez, dans un thème, que certaines planètes sont rattachées aux autres par des aspects. Celle qui est la plus liée dominera le thème, dirigera la vie, prendra un relief, une valeur par cette situation prépondérante. Si Saturne se trouve dans ce cas le destin sera fertile en chutes.

Car ♄ est la planète qui apporte, avec grandeur, des hauts

et des bas. Elle élève pour abaisser. Chez vingt-sept empereurs, rois ou princes détrônés ont rouvé ♃ au Milieu du Ciel, la X^e Maison. Napoléon, Louis XVI, Louis-Philippe, comme Guillaume II, possédaient ce redoutable présage, et Adolf Hitler est marqué, lui aussi, pour la catastrophe.

Tel ♂, partout où l'astre froid gravite, il est redoutable. D'une manière bien différente.

— ♃ en I —

Esprit profond, solitaire, studieux, indépendant, chercheur, orgueilleux, tenace, qui peut parvenir à force de labeur, mais ne sera guère communicant. Susceptible, un rien le blessera, surtout dans la vieillesse, âge préféré de ♃.

— ♃ en II —

Economie, prudence, crainte du lendemain. Dans cette Maison ♃ ne doue guère pour le commerce, ni pour les échanges spirituels. Il conserve tout ce qui lui appartient et le couve. Il ne donne pas volontiers et entasse jusqu'à ses pensées comme des trésors.

Evidemment, des bons aspects de ♃ ou ♀ atténueront la volonté saturnienne de concentration; la persévérance et la prudence pourront faire obtenir la réussite, mais celle-ci sera tardive.

Placements sûrs avec un bon rayon de l'ingénieur ♃.

— ♃ en III —

Timidité qui incite à jouer seul, éloigné des camarades. On est peu liant et les relations nouvelles ne sont guère prisées. On ne garde pas ses amis et l'on querelle ses parents. ♃ n'aime pas se déplacer : il rend donc casanier.

Maléficié par ses rapports avec les autres planètes et en discordance avec ♃, il prévient d'une tendance à l'onanisme,

pouvant amener des troubles graves si la VI^e Maison est déplaisante.

♃ transforme le concret en abstrait. Aussi, dans cette Maison, qui exprime l'éducation, l'instruction, il peut tourner vers les sciences abstraites.

— ♃ en IV —

La IV étant le foyer, l'astre dit sécurité dans la famille, pourvue de biens, surtout immobiliers, qu'on accroîtra car on ne dépensera pas tous ses revenus. L'on préférera la propriété bâtie à tout autre placement. On aura le respect des traditions, l'esprit conservateur.

Cela si ♃ est en bon état céleste. Contrarié, il exprime discorde avec la famille, mariage malheureux, voire même célibat et misanthropie.

— ♃ en V —

Défavorable aux enfants, qui meurent jeunes. Rend joueur et fétichiste sans apporter la chance, qu'on tente de corriger par des calculs.

Goûts sensuels bizarres, car ♃, en amour, est imagitatif. Ici, il peut faire préférer le triste, voire le macabre. Dans le ♁ ou les ♈, il apporte de la négligence physique.

Il rend collectionneur et préoccupé d'avoir des réserves.

— ♃ en VI —

Santé compromise : la partie du corps atteinte est désignée par le signe qui contient l'astre sombre. Si ♃ maléficié s'attaque au sang, ♃ s'en prend aux tissus, qu'il appauvrit et désagrège.

Guère de bonheur domestique, querelles avec les employés ou serviteurs.

— ♃ en VII —

Il préfère le célibat. Mariage tardif, si l'on se marie, et peu

heureux, avec une personne plus âgée ou une veuve (un veuf en horoscope féminin).

Très mauvais pour les associations, qu'il n'admet pas, étant tyrannique. Pernicieux pour les procès. Il peut les faire gagner, cependant, à force de persévérance, mais en entraînant l'hostilité après soi.

— ♃ en VIII —

Dans la Maison de la Mort, ♃ est chez lui. Il en donnera l'inquiétude et fera vivre familièrement dans son souvenir. Il assure d'une longue vieillesse si le ☉ est puissant.

La Maison VIII est celle des héritages, dons et legs : la présence de ♃ disgrâce les possibilités d'espérances. En mauvais aspect l'astre prévient même d'un mariage pauvre, ou de difficultés pécuniaires après l'union.

Si, dans un thème féminin, le mari est représenté par ♂, la femme étant ♀ dans un thème masculin, le père est à ♃ milé à ♃, comme au ☉. Aussi un fâcheux rayon de ♂ assis-peut indiquer la mort prématurée du père.

— ♃ en IX —

Profondeur d'esprit, attirance vers la philosophie, les conceptions idéalistes ; sens de l'harmonie universelle, goût des nombres, proportions divines dont on a le sentiment inné. Ici la planète inquiétante est excellente pour un homme politique, car elle lui apporte le sens du permanent, l'esprit de la terre, l'intelligence du passé, elle est également bonne pour un avocat, et comme il saura ordonner ses arguments. Elle est heureuse pour un professeur, un homme d'église.

Attirance pour les emplois fixes, goûts sédentaires, compréhension des problèmes de la campagne.

— ♃ en X —

Permet de se concentrer dans le tumulte, de s'isoler dans le bruit, de mener de hautaines entreprises solitaires : cela

sur plusieurs plans, avec une bonne influence d'♃. Rend ambitieux, d'autant que l'intelligence est supérieure. Pouvant accorder la position la plus élevée, la première dans un pays, il précipite aussi dans le malheur, en accablant de tristesse par surcroît. Ici, Saturne, le Baal des Phéniciens, joue le rôle anxieux du Destin.

— ♃ en XI —

Il y restreint le nombre des amis, étant peu liant, il fait choisir ses relations, à qui l'on restera fidèle.

La XI est opposée à la II, celle des enfants, qu'elle complète par conséquent. La présence de ♃ annonce donc peu d'enfants et dont la santé sera précaire. S'ils vivent, on n'aura pas de préoccupations par eux, pour le choix d'une situation : ils perceront rapidement.

— ♃ en XII —

Dans la maison des restreintes, ♃ menace d'un ou de plusieurs séjours dans les hôpitaux si la VI^e Maison est désagréable, d'un travail forcé, qui peut être imposé par la loi. Il prévient d'une fin d'existence malheureuse et d'un risque de prison. Il oblige à servir et c'est sa particularité. Un tel astre prédispose à s'intéresser aux hôpitaux ou aux prisons, qu'on dirigerait avec maîtrise.

Son état céleste, naturellement, le rend plus ou moins hostile ou pernicieux.

VIII. — Uranus ♅

Cet astre, par ses virtualités, joue dans la Création le rôle de Siva, le dieu hindou. C'est le destructeur, mais qui recrée de nouvelles possibilités, « car si rien ne tombe de l'être au néant, rien ne pourrait revenir du néant à l'être » ; et naître c'est — pour les maîtres de l'Inde — « apparaître sous une

forme nouvelle ; mourir, suivre la loi des métamorphoses ». Siva est donc fléau et fécondité. Son œil dévore, foudroie et pulvérise. Il est l'antagoniste des divinités bienfaites. Mais Siva est aussi le recteur : il bouleverse l'univers afin de lui donner un équilibre plus parfait.

De fait, Uranus ♅ apporte dans les Signes et les Maisons des facultés déconcertantes. Il ronge leur sens et l'élève. Il veut autre chose de plus audacieux et complet, sans tenir compte des situations acquises. Il est donc la RÉVOLUTION dans tous les domaines et, partout où il passe, son inquiétude dévorante s'en donne à cœur joie. Quand il a régné dans le ♈, de 1928 à 1934 inclus, nous avons vu l'épanouissement des dictateurs en Europe, et Mussolini, qui donna l'exemple, avait ♅ au milieu du Ciel. Dans le ♉, où cette planète va progresser avec lenteur, c'est à la forme de la propriété qu'elle va s'attaquer de 1935 à 1942.

Jules Ferry prévenait : « Quand on a du caractère, il est mauvais ». Tout grand organisateur ne prend conseil que de lui-même, se ferme aux avis, remplit son rôle sans s'attarder aux gémissements. Il est puissant et solitaire comme le Moïse de Vigny. C'est le cas de la planète ♅.

Tout astre s'exprime sur plusieurs plans et une force aussi particulière qu'Uranus sera destructrice ou créatrice suivant les cas, aveugle ou consciente. L'interprétation discrimine ces influences. Mais il y aura toujours une mystique réformatrice chez les amateurs de bouleversements ; elle sera plus ou moins élevée selon leur thème. Elle peut se manifester d'une manière excentrique.

L'influence d'♅ sur les nerfs et les cerveaux est également considérable.

Pour les planètes nouvelles, dont ♅ fait partie, nous n'avons malheureusement pas les observations des astrologues d'autrefois. Comme ceux d'aujourd'hui travaillent isolément, une tradition s'établit plus lentement.

Les données que nous publions pour ♃ et ♄ sont donc en partie sujettes à révision. Il est évident que l'effet des planètes lentes s'effectue en profondeur, donnant au caractère plus de permanence.

Si ♃ est le maître du système nerveux, le système vasosympathique appartient à ♃.

URANUS ♃ DANS LES SIGNES

— ♃ dans ♀ —

Indépendance outrancière, volonté, audace, cran, fermeté dans les appréciations, fixité dans les idées, avec un besoin physique d'aller et de venir. Taille plutôt grande, surtout à l'Ascendant; constitution solide, teint coloré. Ambition, non pour la conquête des richesses, mais de la renommée.

Du 10° au 20° degré, après une période malencontreuse hérissée de luttes et de souffrances, position enviée.

Du 20° au 30° degré, effets brutaux et inattendus en rapport avec les Maisons. En X, perte de situation, séparation en VII, maladie subite en VI, et les maux d'Uranus sont toujours étranges, d'un diagnostic malaisé.

— ♃ dans ♁ —

Intuition, parti-pris de bonne foi, bizarreries sensuelles, jalousie souvent sans cause. Avec de bons aspects, position solide, surtout dans les travaux agricoles et les industries transformant les produits du sol.

Du 10° au 20° degré, défavorable au foyer, qui n'est pas gai, ♃ se montrant morose; manque d'harmonie et lassitude sans bons rayons de ☽ et de ☾.

Du 20° au 30° degré, instabilité dont la Maison donnera le sens. Fréquemment nombreux chagrins. En III et en IX,

accidents en voyages et manque d'équilibre cérébral pouvant être activé par la pratique de la magie noire.

— ♃ dans II —

Lance dans l'étude de l'occultisme, les sciences parfois qualifiées de maudites. Intelligence transcendante si ☿, ☉ et ♃ ne sont pas débilités. Il fait les savants qui suivent des sentiers inédits ou les inventeurs géniaux qui profitent de leurs inventions.

Du 10^e au 20^e degré, sautes d'humeur et inégalités dans l'œuvre, génie incomplet, en bosses mais aussi en creux. En Maison VI peut amener des troubles mentaux avec un mauvais aspect de la ♃ et, par un ☿ dissonant, une tendance à la paralysie.

Du 20^e au 30^e degré, figure intelligente et peu commune, originalité qui détonera aux yeux des retardataires et des timorés formant la masse. Équilibré et évolué.

— ♃ dans ☿ —

Caractère jaloux, aigri par des insuccès déconcertants et qui cherche longtemps sa voie. Un bon aspect de la ♃ peut lui procurer, vers la quarantaine, un emploi peu commun. Retarde le mariage, surtout chez les hommes.

Du 10^e au 20^e degré, mariage tardif ou malheureux, risque de blessure ou d'accident souvent grave; maladie d'estomac, surtout, naturellement, en VI^e Maison.

Du 20^e au 30^e degré, plus favorable grâce à un appui venant de l'entourage mais longtemps attendu.

— ♃ dans ♄ —

Figure sévère mais noble, surtout à l'Ascendant, fierté, générosité, bien qu'on ne supporte pas la contradiction. Caractère indépendant qui, dans l'enfance, rend solitaire dans la famille

en rêvant de prendre une éclatante revanche sur le destin. Fait un chef qui, au besoin, ne craindra pas la violence.

Du 10^e au 20^e degré, mésintelligence entre les époux et séparation assez rapide, avec un mauvais rayon de ☉ si le ☿, maître du Lion, est en VII^e Maison.

Du 20^e au 30^e degré, graves dissentiments avec la famille, surtout avec le père.

— ♃ dans ♍ —

Agréable, bien fait, surtout à l'Ascendant, illumination du sens pratique; même avec un bon ☿ les résultats ne seront pas toujours tangibles. On innovera, souvent mal à propos, en effet, en des traditions millénaires.

Du 10^e au 20^e degré, excellent pour un médecin, un écrivain assuré de créer des œuvres qui marqueront; dans un négoce, on sombrera pour un temps. Tardive réussite matérielle.

Du 20^e au 30^e degré pour une femme, on peut prévoir mariage inespéré avec un époux plus âgé et donnant de belles satisfactions, surtout si ♀ et ☽ s'y prêtent.

— ♃ dans ♎ —

Idées neuves, travail, mérite, originalité, sens supérieur de la justice, ce qui met en désaccord avec les tribunaux ordinaires, fréquemment. Disposition aux arts, à la littérature, à la musique où l'on préfère la symphonie. Dissentiments dans les associations par manque de souplesse. Procès. Avec une désastreuse influence de ☿, tracas avec la justice, souvent pour une cause politique.

Du 10^e au 20^e degré, réussite certaine et l'on est élevé au-dessus de sa condition native.

Du 20^e au 30^e degré, même tendance, mais un fâcheux

rayon de ☿ ou de ♃, si ♃ dans ♋ est en V^e ou XI^e Maison, sera terrible pour les enfants.

— ♃ dans ♎ —

Le Scorpion est la Maison de la Mort, originale ou radicale, et la mort n'est qu'un passage, un moyen de transformation. Aussi ♃ y est-il à son aise et y engrange-t-il de vastes moissons. Il y accorde esprit peu expansif, secret, entraînement vers les problèmes obscurs et recherche des causes. Il rend malicieux. Avec de mauvais aspects il ne fera pas hésiter sur le choix des moyens. En VIII, il causera la mort violente.

Du 10^e au 20^e degré, vie longue avec des hauts et des bas, des changements de situation ou de profession. Heureuse santé.

Du 20^e au 30^e degré, très mauvais. Souvent, en Maison XII ou dans la II et la V, il entraîne à des actes délictueux, pour l'argent en II, contre les enfants en V.

— ♃ dans ♏ —

Adresse, vigueur, réussite dans les sports avec un bon ☿. Prudence, tenue, ténacité, sobriété. Élévation avec un ☉ satisfaisant.

Du 10^e au 20^e degré, tourments surtout moraux, appréhensions.

Du 20^e au 30^e degré, moyens puissants pour l'étude des philosophies ou des mystères scientifiques; peut occasionner la création d'un groupe intellectuel nouveau.

— ♃ dans ♐ —

Fait vivre en misanthrope, loin du monde. Attire vers l'abstrait, cherche la vérité par les nombres.

Du 10^e au 20^e, finesse et persévérance. On peut réussir comme chef d'industrie.

Du 20° au 30° degré, l'astre dit vie longue et bonne santé, si les luminaires ne l'affligent pas. Dangers graves à une époque de la vie et dont on cherchera la cause dans les Maisons, la date par les directions dont nous disons un mot dans un chapitre spécial.

— ♃ dans ♍ —

Bonté, intelligence, mariage tardif et quiet, goût pour tout ce qui est science, facultés d'enthousiasme.

Du 10° au 20° degré, bouleversement dans l'existence, surtout dû à l'amour.

Du 20° au 30° degré, qualités morales, réussite inattendue mais belle.

— ♃ dans ♎ —

Honnête, chérissant la contradiction et le changement, ami des déplacements, n'apporte guère de volonté ni de hardiesse. Il attire vers le spiritisme. Avec un fâcheux rayon de ♃, idées noires et neurasthénie.

Du 10° au 20° degré, adultère bizarre, plus moral que sensuel et pouvant amener une séparation imprévue.

Du 20° au 30° degré, gains continuels à la loterie ou en des spéculations sur des métiers ou des titres exotiques. Chance; toujours si la planète n'est pas maléficiée.

On comprend mieux, après cette série de règles, sujettes à reprises, variations et mises au point, que tout est lié.

Dans un tableau on considère d'abord l'ensemble, en se préoccupant peu du métier pictural. Les aspects forment le dessin du thème, dont les Signes et les Maisons révèlent le canevas, les astres imposant couleur et relief. Mais aucun des éléments ne vaut par lui-même. Tous sont alliés, soudés. Le rôle de l'astrologue est de passer de l'analyse à la synthèse,

en s'appuyant sur les données précises des particularités du ciel.

Nous avons souligné quelques apports d'Uranus. Quand il domina la \sphericalangle , l'impressionnisme s'épanouit et le socialisme lorsqu'il régna dans le η , les sports furent régénérés quand il se manifesta dans le \blacktriangleright et les artistes dramatiques connurent une gloire universelle; l'industrie lourde prit possession du monde et l'automobile, quand il aimanta le \propto ; le cinéma, avec l'aviation conquit le monde quand il fut dans le \asymp ; son séjour dans les \mathcal{M} vit s'épanouir les plans sur la Société des Nations et l'union des peuples, comme les voyages, le besoin d'aller ailleurs, plus loin, surtout vers l'eau.

Voici l'action d' \mathbb{H} dans les Maisons.

URANUS \mathbb{H} DANS LES MAISONS.

— \mathbb{H} en I —

Curieux, original, entêté, intelligent mais dont les idées inactuelles choquent l'entourage; travail intellectuel qui amène, avec difficultés, vers une situation en vue. Ambition, individualisme, tendance à dominer. Avec de mauvaises influences inspire idées de révolte et goût de la vengeance. Avec \mathbb{H} dans l'Ascendant, on est toujours quelqu'un, en bien ou en mal.

— \mathbb{H} en II —

Manque de souplesse, goûts scientifiques, vocation pour la haute finance. Alternatives de montées et de dégringolades, de gains incompréhensibles et de pertes surprenantes. Faillite avec une dissonance de \mathcal{O} , et pleine d'éclat.

— \mathbb{H} en III —

Talent personnel, remarqué, s'imposant et qui effare les parents, inquiets sur l'avenir de leur enfant. Voyages, car on

ne peut rester en place. ♃, ici, fait les voyageurs solitaires qui travaillent en voyageant et voyagent afin de pouvoir travailler.

— ♃ en IV —

Tendances métaphysiques, indépendance à tout prix : on abandonne volontiers le foyer.

— ♃ en V —

Cruel pour les enfants il cause des ennuis à leur sujet. En nativité féminine, si la planète est en signes féconds — ce sont ♃, ♁, ♀, ♃, les stériles étant ♃, ♀, ♁, ♃, ♁, ♃, et ♁ — ♃ signifie difficultés dans un accouchement. Les enfants peuvent mourir en bas âge et d'une méningite. Cet astre dans ce secteur du ciel, interdit toutes spéculations : sinon les pertes seraient non seulement redoutables, mais ravageuses.

— ♃ en VI —

Indique souvent une maladie étrange, anormale pour les nerfs, caractérisée par le signe et qui peut devenir chronique faute de soins ou par une erreur de diagnostic. Graves disputes avec les subalternes.

— ♃ en VII —

Aime les unions irrégulières et retarde le mariage, où il apporte souvent, une incompatibilité d'humeur due plus à l'époux (ou l'épouse) qu'à soi-même. Si ♃ afflige la ♀, séparation ou divorce. Les critiques ne chômeront pas.

— ♃ en VIII —

Pertes d'argent, difficultés au sujet d'héritage et qui affectent le mari ou l'épouse, suivant le thème considéré. Mort violente et généralement accidentelle, avec un ☐ de ♀. Désir de solitude, attrait pour le funèbre.

— ♃ en IX —

Attrance invincible pour la métaphysique et l'occultisme. Fait les chefs d'école, les créateurs de méthodes heurtant les idées reçues, mais qui finiront par s'imposer. Favorable aux déplacements qui, entrepris sans préparation, causeront des ennuis. Prendre garde aux autos ou aux avions !

— ♃ en X —

Peut élever à une position très haute, la première dans son pays, avec des heurts, chicanes, combats, risques de mort violente. Graves ennuis avec les employés, pouvant causer un renversement de position, car ♃ est capricieux comme ♃ à cet égard.

Il donne le goût des sciences occultes.

Avec de mauvais aspects, il fait alternativement et brusquement monter et descendre ; il marque souvent l'impuissance à réussir dans ses entreprises.

— ♃ en XI —

Amis ou relations s'intéressant à l'au-delà, aux mystères de la vie, à la voyance. Il permet l'accès des cercles fermés ou des sociétés secrètes. Dissonant il est peu favorable aux associés et causera des pertes par des amis.

Bien aspecté, il provoquera des bénéfiques inattendus par ses relations, une aide dans un moment désespéré. Des amis inconnus favoriseront, sans le dire. Les mauvais rayons de de l'astre prédiront que des ennemis inconnus nuiront, dans l'ombre.

— ♃ en XII —

En belle position et sans heurts, argent qui vient avec peu de travail ; mais cette planète n'estime pas les emplois publics.

Nombreuses inimitiés si l'astre est en bisbille avec les maléfiques ; elles causeront mal sournois, parfois ennuis avec la justice ; malheurs venant des parents ou de l'entourage,

troubles nerveux aussi et fatigue cérébrale. Vols ou dettes impayées si un méchant coup d'œil de ☿ intervient, et difficultés pécuniaires inquiétantes.

IX. — Neptune ♆

Cette planète est très importante en astrologie mondiale, où elle incarne l'esprit chaotique. Elle semble être, dans les vastes cieux, le reflet de la ♃ et avive ses possibilités d'une manière troublante et fiévreuse; elle rappellerait aussi l'ombre de ♃ et n'est pas sans rapport avec ♀, sur un plan supérieur,

Dans les maladies de l'esprit, elle joue un rôle de premier ordre. Gouvernant l'intuition, le mental par conséquent; reliant avec l'infini, d'une manière aiguë, par brusques bouffées, brassant les images répandues dans l'espace, il est évident que la folie la concerne spécialement. Mais ne voyez pas ♆ sous cette apparence tragique. Il est essentiellement l'*imagination*, la plus élevée mais aussi la plus audacieuse, et c'est elle qui justifie l'homme, dit sa supériorité par excellence.

Au sujet des révélations de ♆, nous avons lu, dans un recueil spécial, une anecdote qui jette dans un abîme de réflexions et de stupeur. Ceci se passait dans l'ancienne Autriche-Hongrie. Un médecin, tourmenté par le cas d'un malade, fit un rêve. Un livre lui apparut, et il en lut une page qui définissait fort bien ce dont souffrait son client et le traitement convenable. Il s'empressa de l'appliquer et guérit l'intéressé.

Or, s'étant préoccupé de l'ouvrage qui lui avait été utile, il ne put le découvrir. Les recherches les plus étendues ne lui apportèrent aucun éclaircissement. Des années s'écoulèrent. Un beau jour il reçut une thèse dans laquelle il retrouva la page déchiffrée dans des conditions aussi invraisemblables.

Ainsi, des années avant, un volume qui n'avait pas été imprimé...

Nous venons d'avoir connaissance d'un songe du même

ordre. Une dame a lu en rêve, elle aussi, le faire-part de sa belle-mère avec la date et tout ce qui adorne généralement ce document. La mort fut enregistrée au jour dont elle avait eu ainsi connaissance.

De même que pour le médecin de l'Europe Centrale, l'impression était, par conséquent, apparue avant que le manuscrit eut été écrit ou l'événement accompli. Il y avait donc préfiguration. C'est extravagant, et pourtant l'on ne saurait mettre en doute ces énormités dès que l'on examine, d'un esprit lucide, le monde des rêves. Dans ses profondeurs il appartient à Ψ .

Mais il est symbolique et artificiel, rarement lucide, aussi énigmatique que le Sphinx, aussi vigilant que le Dragon du Jardin des Hespérides et toujours trouble. Tous les astres apportent des certitudes; nous devons à Ψ l'inquiétude, l'idée qui, chez certains, devient hallucination.

L'activité de Neptune est intérieure, s'exprime davantage sur l'âme que sur le physique. D'où l'extrême sensibilité de la planète, qui frémit au moindre aspect. Elle a joué un grand rôle dans les dernières années; l'explosion bolchevik a été signée par Ψ , qui se meut très lentement, puisque sa révolution est de 164 ans 281 jours. Il demeure donc dans un signe du Zodiaque pendant plus de treize ans, deux fois plus longtemps que ♃ .

Cela lui permet de marquer une période. Les cycles, c'est-à-dire les temps qui s'écoulent entre des conjonctions de planètes importantes, quand ils sont espacés, expliquent aussi bien les styles que les différences entre les générations. Nous sommes accrochés aux étoiles, et le nier ne sert à rien.

Nous aurons certainement sur Ψ des recherches systématiques qui permettront de compléter ces premières significations.

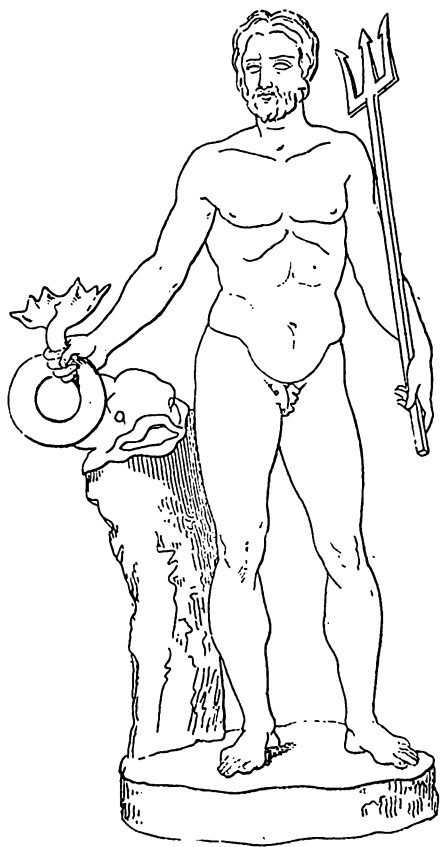

NEPTUNE.

Neptune, le dieu des Mers, est armé du trident. Cette arme assure qu'il règne sur les trois mondes: Air, Eau et Feu, tandis que Pluton, avec le bident, a seulement pour maîtrises le feu céleste et le feu intérieur de la Terre.

NEPTUNE Ψ DANS LES SIGNES.— Ψ dans Υ —

Force d'inertie, résignation, orgueil qui ne s'extériorise pas, entêtement. Une décision étant prise, on s'engage à fond.

Du 10° au 20° degré, réalisation des désirs, mariage tardif comblant les vœux.

Du 20° au 30° degré, à-coups expliqués par les Maisons. Souvent le Destin s'acharne sur l'intéressé ou son entourage.

— Ψ dans ϑ —

Tempérament lymphatique, tendance aux humeurs froides. Indulgence, serviabilité, amour des choses anciennes et bizarres, qui pourrait aller jusqu'à une union avec une personne âgée, quelquefois atteinte d'une difformité!

Du 10° au 20° degré, jalousie et indépendance, fréquemment stagnation dans la Maison régie par ce secteur.

Du 20° au 30° degré, chagrins, instabilité, voyages mystérieux, parfois dus à des deuils prématurés.

— Ψ dans Π —

Sympathie, affection, appuis utiles, entreprises lentes à se dessiner. Union heureuse, moins agréable pour l'époux (ou l'épouse), surtout du 10° au 20° degré.

Dans ce décan, Ψ est capricieux et changeant.

Du 20° au 30° degré, l'astre est favorable à l'élévation.

— Ψ dans $\omin�$ —

Grande puissance d'inertie, douceur n'excluant pas la rancune. Dissimulation. Attente de l'instant favorable: alors détente qui semble extraordinaire et qui emporte tout. Existence confuse.

Du 10^e au 20^e degré, risque d'accident très grave, de la dilatation d'estomac si de mauvais aspects interviennent, des tourments et de la discorde, que précisent les Maisons.

Du 20^e au 30^e degré, Ψ peut accorder des inspirations magnifiques.

— Ψ dans Ω —

Chance. Place en vue dans une administration et qui permet de seconder un chef. Gout pour les images brillantes.

Du 10^e au 20^e degré, tendance au bavardage, excès de confiance qui fait dévoiler ses secrets et ceux d'autrui. Fidélité conjugale, attachement aux amis.

Du 20^e au 30^e degré, chance qui lance toujours la bouée à l'instant propice. Peut donner un empoisonnement du sang et, avec une dissonance de ♀ , troubles aux bronches, tendance à la pleurésie.

— Ψ dans η —

Beauté du corps et du visage. Guère de bonté; vindicatif, capricieux, impressionnable. Dans l'Ascendant et en naissance féminine, fait augurer mariage riche.

Du 10^e au 20^e degré, peu d'enfants ou qui abandonnent le nid familial, peu douillet dans ce décan.

Du 20^e au 30^e degré, mariage élevé et heureux, si... Examinez les aspects.

— Ψ dans ♋ —

Intelligence analytique, pointilleuse et artiste; manies, peu favorable au mariage, car l'un des époux n'aime guère la vie en commun, l'astre tourmentant l'esprit d'indépendance.

Du 10^e au 20^e degré, favorable à l'étude. Avec un bon ♃ , découvertes ou travaux dans le domaine maritime ou aérien.

Du 20^e au 30^e degré, accroissement de fortune si ♁ n'est pas débile ; grandes satisfactions matérielles.

— Ψ dans η —

Très grande adresse manuelle, s'appliquant aux métiers et aux arts.

Du 10^e au 20^e degré, s'intéresse à la médecine, depuis la fille de salle dans un hôpital (Maison XII) jusqu'au docteur (en IX ou X) : celui-ci s'occupant plus particulièrement des maladies de femmes, fibromes, cancer, appareil génital. Soucis pour sa santé ou celle des siens, mais généralement longue vie.

Du 20^e au 30^e degré, peu de résistance physique, lymphatisme ; un méchant œil d'Uranus peut donner une maladie grave en Maisons VI, VIII ou XII.

Dans ce décan, si ♀ est faible, tourment au sujet des femmes et médisances venant d'elles.

— Ψ dans \rightarrow —

Gaîté, bonhomie, nombreux voyages, surtout en III^e et IX^e Maisons. Rend serviable. Belle imagination, qui s'étage de la création artistique au mensonge.

Du 10^e au 20^e degré, esprit brouillon qui caresse des phantasmes plus qu'il ne réalise, manque de persévérance, mais chance avec bons aspects de ♁ et ♃ .

Du 20^e au 30^e degré, pénétration des secrets de l'eau-delà, goûts modestes, instinct d'économie, désir de solitude.

— Ψ dans \times —

Impressionnable, réagit, souffre en silence. Calme, réfléchi, orgueilleux, sensitif. Disgracié au point de vue physique, surtout dans l'Ascendant.

Du 10^e au 20^e degré, plus triste; mauvaise influence s'exprimant dans les Maisons.

Du 20^e au 30^e degré, un peu plus de chance, d'activité et de ressort. Si ☿ n'est pas dignifié, blessure dans un déplacement et particulièrement aux jambes.

— ♃ dans ♍ —

Enjouement, sympathie, vie heureuse au milieu des siens. Excellent pour le mariage et les enfants. Romantisme.

Du 10^e au 20^e degré, discussions dont les Maisons disent les motifs.

Du 20^e au 30^e degré, protection occulte. Mais si ♃ envoie un méchant œil, des catastrophes se produiront aux moments de quiétude.

— ♃ dans ♋ —

Grands moyens matériels, bien-être; se laisse vivre.

Du 10^e au 20^e degré, adultère ou duplicité en amour, inconstance.

Du 20^e au 30^e degré, vie assez plate et sans souci.

Ce que ne signale pas cette nomenclature, c'est que ♃, planète de l'artificiel, régit le domaine des poisons. Ceux de l'esprit. Ceux du corps également: morphine, éther, cocaïne et tous les stupéfiants. Les pharmaciens sont influencés par ♃.

On constatera que cette planète est entrée dans le Cancer en 1902 et que, depuis, les stupéfiants ont pris une importance extraordinaire dans le monde occidental. Ses rapports avec les autres astres sont significatifs dans ce domaine et ♃ est maléficié chez les toxicomanes. Si les indications rapportées par M. Georges Muchery, d'après les auteurs anglo-saxons, sont souvent vagues, par contre cette particularité est formelle.

Tout ce qui est exposé dans ces notes, sur les effets produits par les astres, doit être repris par vous en tenant compte du sens initial qu'ont les planètes et les signes, en recourant aux lumières de la cosmogonie grecque, dérivée des cosmogonies égyptienne et hindoue, qui l'ont fortement influencée.

Retournez en arrière et relisez l'histoire astrologique de ♃ et les caractères que la planète déploie de ce fait. Comparez-les avec ce que vous connaissez de la Révolution des Soviets. Son caractère tyrannique, féroce quant aux moyens ; son mépris de la vie humaine, sa volonté d'imposer des buts grandioses et impossibles, la multitude des monstres qui jaillirent d'elle, les tortures ressuscitées ou inventées ; la mise au moule, à la taille, des êtres qui refusaient de prendre les dimensions du lit de Procuste ; l'universalité qui voulut être sa règle de conduite, son besoin de construire et de détruire, même l'œuvre à peine terminée : tout cela se retrouve dans les traits rapportés par la mythologie sur le Dieu des Mers.

Or, ce qui est vrai pour l'astrologie mondiale l'est aussi, plus ou moins tempéré, pour l'astrologie individuelle. Aussi ♃ possède-t-il d'autres propriétés que celles qui ont été cataloguées.

A vous de les rechercher en utilisant l'analogie.

Comment faut-il opérer? Un exemple.

Ceux qui sont affectés par le signe de ♍, qu'ils y aient le ☉ ou l'Asc., ont tendance à préférer le biais au droit. Ils placeront les meubles un peu de travers ou préféreront voir des documents en éventail, des tableaux en escalier.

Ils goûteront donc l'oblique, n'affronteront pas les difficultés et prendront la tangente. Au lieu de répondre directement, ils biaiseront et croiront éloigner les difficultés en les taisant.

Pour discerner les effets des grosses planètes que sont ♃ et ♄ , méditez sur ces dates :

- ♃ étant dans Υ de 1927 à 1934 = Période de dictateurs.
- ♃ de 1919 à 1927 = Projets sur les Etats-Unis d'Europe par la S.D.N.
- ♃ de 1912 à 1919 = Développement de l'aviation et du cinéma.
- ♃ de 1904 à 1912 = Règne de l'industrie lourde, épanouissement de l'automobile.
- ♃ de 1898 à 1904 = Résurrection des sports et déification des artistes dramatiques.
- ♃ de 1891 à 1898 = Le socialisme s'affirme.
- ♃ de 1884 à 1891 = Impressionnisme et arts décoratifs.
- ♃ de 1878 à 1884 = Refonte des études, création de la chimie organique.
- ♃ de 1872 à 1878 = Idées réformatrices dans les Gouvernements et l'art militaire. Conquêtes coloniales.
- ♃ de 1866 à 1872 = Travaux d'érudition sur le passé. Organisation du spiritisme.
- ♃ de 1859 à 1866 = Réseaux de chemins de fer, organisation de l'industrie. Joie facile.
- ♃ de 1851 à 1859 = Développement de la propriété mobilière.
- Υ de 1843 à 1852 = L'idéal démocratique est confisqué par les Gouvernements d'autorité.

En retournant plus en arrière, vous trouverez dans les ♃ la naissance de l'ère industrielle et l'ampleur prise par les Missions religieuses; une série de révolutions populaires dans le ♁ : chartisme en Angleterre, batailles de rues en France, soulèvements en Allemagne et en Autriche-Hongrie et le romantisme dans tous ses magnifiques domaines; l'essai de conquête du monde par l'Eglise, avec ♃ dans le ♁, par la Congrégation; la Sainte-Alliance et la floraison des régimes représentatifs quand il se trouva dans le ♁; l'organisation d'un monde moderne unifié, sous Napoléon, avec cet astre dans le ♁; le Code civil imposé à l'Europe quand il régna sur la ♁, la création de la mode empire et le monde livré aux idéologues, quand il fut dans la ♁. Enfin la Révolution éclata et s'affirma avec ♃ dans le ♁.

Neptune ♆ signe de plus vastes périodes.

Il est entré dans la ♁ en Septembre 1928 et depuis la Terre est en proie aux crises dévastatrices : celles de l'intelligence et de la culture comme de la Bourse et de l'économique. Il apparut dans le ♁ en Juillet 1915 et y demeura jusqu'en 1928, où de nombreux tyrans s'affirmèrent : chefs de gouvernement, dictateurs d'armées, du peuple, de la banque, du négoce. Ce fut l'ère des capitaines d'industrie. La finance internationale domina sans guère de contre-poids que l'immense révolution bolcheviste qui pactisa avec elle.

De 1902 à 1915, ♆ se promenait dans le ♁. Que d'explorations dans le passé et quel déploiement en faveur des œuvres sociales, celles surtout concernant la vieillesse et les mères, avec une soudaine recrudescence du cancer; quelles réformes dans les mœurs et les croyances : l'idéal démocratique imprégné le monde. Le voici dans les ♁ en 1888 et jusqu'en 1902, où l'éloquence et les écrivains régnèrent, tandis que les arts avaient un magnifique renouveau. Mais, surtout, l'ingénieur devint dieu.

De 1874 à 1888, la planète chevaucha le ♄ conservateur : l'agriculture en fut bouleversée et la Bourse devint l'arbitre du monde. Méditez sur le phylloxéra durant cette époque.

Quand vous trouverez ♃ dans le ♋, de 1822 environ à 1835, vous comprendrez mieux les causes du romantisme ; celles de la Régence avec sa licence des mœurs, son art pimpant, ses politiques nouvelles et ses scandales financiers, quand on observe que ♃ assiégea le ♄ de 1718 à 1731 ; la Révolution française et européenne lorsqu'on étudie ♃ dans la ♌, de 1783 à 1796.

D'autres influences jouent, parbleu, s'entrecroisent, manifestent, luttent, s'efforcent ; mais la coloration de ces diverses périodes est sûre.

Si vous voulez mieux vous rendre compte, aller plus avant, observez, pendant la Révolution de 1789, à la fois ♃ dans le ♌ et ♃ dans la ♌.

Certes, ces énormes drames ne valent rien pour l'astrologie individuelle. Il faut ici descendre du général au particulier, afin de déduire les diverses possibilités. Aussi ce que nous présentons sur les effets de ♃ ou ♃ dans les Signes et Maisons ne l'est-il qu'à titre indicatif.

NEPTUNE ♆ DANS LES MAISONS.

— ♆ en I —

Rend efféminé, lymphatique, mou et dispense une maladie chronique en rapport avec le signe où il se trouve. Illusions, laisser-aller dans la mise et l'existence, dégoût du travail manuel.

— ♆ en II —

Argent sans grandes difficultés, gains dans le commerce des liquides ou les produits alimentaires. Mariage reposant sur la

sensualité et donnant le confort. Naturellement les mauvais aspects alarment, détruisent ou retournent les présages.

— ♁ en III —

Goûts sédentaires avec obligation de voyages inattendus et intérêt pour les récits de voyages. Imagination avec des envolées, peu de défense. Mal disposé, querelles violentes avec l'entourage et accident inopiné dans un déplacement.

— ♁ en IV —

Chance, possibilité de gains en des terrains ou des maisons, au bord de l'eau par préférence. En méchants aspects, santé débile, famille désunie, mystère à la naissance et peut-être mort dans un autre pays. Possibilité de noyade.

— ♁ en V —

Tempérament amoureux et même lascif, dépenses exagérées en toutes choses, dépenses de soi comme de numéraire; souvent fréquentations néfastes. Favorable aux enfants. Affligé, il témoigne d'infidélités conjugales et de scandale amoureux qui bouleversera la vie.

— ♁ en VI —

Maux bizarres contre lesquels la médecine aura peu de prise. Fréquemment emploi retiré, situation occulte. Signale, chez une femme, la possibilité d'ascendants cancéreux et un risque de fibrome ou de maux de ventre.

— ♁ en VII —

Inquiète le mariage et les associations. Dit aussi que l'union sera proposée deux fois, ou qu'il y aura deux mariages, ou encore deux époux ou épouses simultanées, c'est-à-dire deux foyers. Ceci selon l'intensité du thème, évidemment.

— ♀ en VIII. —

Favorable aux héritages comme au mariage. Risques de mort par eau (pleurésie, hydropisie, noyade). Possibilité de mort soudaine, sinon violente. En discordance, tourments à la suite d'une mort, parfois héritage détourné; ennuis venant des enfants ou de la famille.

— ♀ en IX. —

Entraîne vers la philosophie, les sciences de l'au-delà et la théologie. Rêves et visions qui se réalisent. Favorable aux longs déplacements et même à une installation hors de son pays.

Discordant, donne mysticisme et violentes perturbations mentales. Avec un maléfique aspect de ♂, risque de mort, loin de chez soi.

— ♀ en X. —

Position lucrative, sinécure de tout repos, qui tombera du ciel. La position peut être mystérieusement chahutée et abattue avec de mauvais aspects.

— ♀ en XI. —

Amis fourbes et trompeurs qui font des mystères : à tout le moins désillusions dans les amitiés, ce qui n'est pas si rare!

— ♀ en XII. —

Situation dans l'ombre, mais lucrative. Position rêvée pour un détective ou chef de secte. Fait les collectionneurs de timbres ou de médailles et donne une occupation en dehors de sa profession, un second métier. Maléficié, ♀ entraînera ennuis avec la justice, dissentiments, trahisons et impopularité, fin de vie solitaire.

X. — Pluton ☿

Si l'astrologie possédait les archives et les bureaux de contrôle qui lui seraient utiles, on aurait repéré l'activité de ☿ dans la vie courante et recherché si certaines dates historiques n'avaient pas eu sa collaboration. On aurait ensuite comparé le particulier au général avec des vérifications incontestables, et établi des principes. N'est-il pas surprenant, par exemple, de trouver en ☿ conjonction exacte avec le ☉ lors de la signature du Traité de Francfort ou celle du Traité de Versailles?

Les astrologues se contentent de placer la planète nouvelle (pour eux) dans les thèmes, sans guère l'interpréter. Ses significations incontestables, d'après notre expérience, sont conformes à ce que nous avons appris touchant le Dieu des Enfers. La justice immanente et les jugements relèvent de lui. Il s'intéresse aux procès, surtout à ceux qui sont les conséquences de la mort, et il est le maître du feu souterrain.

Il est encore impossible de dresser un tableau, même approximatif, des influences de ☿ dans les Signes ou les Maisons. Il nous paraît vif, dur, implacable. Qu'on l'ait découvert en 1930, au début d'une nouvelle ère, prête à de longues réflexions.

Voici les premières remarques qu'il a suscitées au chercheur A. Volguine :

— ☿ en I. —

Nature conservatrice respectant au moins extérieurement les principes d'autorité. Grande intelligence.

— ☿ en II. —

Gains.

— ♃ en IV —

Utile pour une vocation réformatrice. Mort prématurée du père si l'astre est maître de la VIII par la ♃, où son rôle est incontestable — ainsi que séparation avec les parents.



Voici, d'après une très ancienne médaille, la tête sévère de Pluton que surmonte le vase d'immortalité. Le chien Cerbère montre sa triple face. Le dieu est orné d'un sceptre, signe du pouvoir attribué aux rois, surtout ceux de la terre. Ajoutons que le cyprès était consacré à Pluton et que cet arbre en a gardé une réputation funéraire.

— ♃ en V. —

Tendance à l'adultère.

— ♃ en VII. —

Conserve les apparences dans l'infidélité conjugale.

— ♃ en IX. —

S'il est maître de la II par la ♃, le travail ou l'emploi exige des voyages.

— ☿ en X. —

D'après l'astrologue allemand Brunhübner, il donne un ascendant prodigieux et fait un chef ayant un rayonnement social étrange, phénoménal. Il fait trouver tardivement sa voie, mais alors... Et il immunise contre les adversités!

— ☿ en XI. —

Emplois, gains ou cadeaux d'argent par les amis, s'il est maître de la II par la ♀.

— ☿ en XII. —

S'il est maître de la VI ou du M. C. ou de la II, toujours par la ♀, l'argent vient par l'occultisme ou les occupations de la Maison XII.

Voilà tout ce qui apparaît, au premier abord. Insistons sur le *jugement* et sur la *justice éternelle* dans laquelle Pluton est le fléau de la balance, un fléau fixe, invariable. Ce n'est pas lui qui bouge, mais les plateaux, que l'astre fait bondir, de temps à autre.

Ces indications, très générales, vous seront utiles. Vous vous apercevrez vite que les présages importants se répètent. Un avertissement isolé est annihilé par un ensemble d'autres pronostics. Tous doivent être passés au crible. Un horoscope est aussi malaisé à dresser qu'une bataille à gagner. La petite madame qui vous demande si gentiment le sien n'en a pas conscience. Il ne vous coûtera rien, d'ailleurs, de le lui promettre...

Avec l'ensemble de ces éléments, que vous aurez à doser, à reprendre pour leur donner forme et éclat, que vous manœuvrerez mieux encore par l'analogie, votre analyse d'un thème de naissance sera aisée.

Il nous reste à étudier quelques significations des aspects.

LES ASPECTS

Nous avons expliqué dans les pages 141 et suivantes, ce qu'étaient les aspects et comment on les calculait aisément. Vous savez donc ce que sont les demi-sextile \sphericalangle , sextile \ast et trigone \triangle , favorables ; les semi-carré $<$, carré \square , sesqui-carré ♁ et quinconce ∇ , défavorables ; la conjonction σ et l'opposition ρ , l'orbe aussi vous sont connues.

Les alliances entre les astres ou les chocs qui les brutalisent produisent des effets, les premiers harmonieux, les autres déplaisants.

Ils sont d'autant plus décisifs qu'ils sont précis et que les planètes vont dans le même sens, une planète ♁ , rétrograde, aux prises avec une directe D, recevant plus d'effluves qu'elle n'en envoie. Si l'on considère le Zodiaque comme un immense fleuve, on conviendra qu'on est toujours mieux porté quand on se tient dans le courant. Remonter celui-ci exige de plus rudes efforts.

Une planète stationnaire, c'est-à-dire roulant sur place, ayant retrouvé son équilibre avant de repartir dans un autre sens, aura assez à faire avec elle-même : les coups même instinctifs qu'elle portera seront ouatés, calfeutrés, mous, donc peu inquiétants. Elle sera, en effet, désorientée.

Ces principes élémentaires doivent être complétés par des réflexions sur les amas planétaires.

Vous trouverez fréquemment, rassemblé dans un Signe ou une Maison, sur une faible étendue du Zodiaque, en tout cas, un groupe planétaire. Quatre planètes, souvent davantage, seront en σ . Il y aura même, en Janvier 1970, un groupement d'astres qui fera parler de lui : toutes les planètes seront dans le λ , en opposition avec Υ dans le \odot . Ceux qui vivront à cette époque assisteront à une révolution mondiale d'une inimaginable ampleur.

Les amas, dans un thème de naissance, sont moins dangereux.

C'est au colonel E. Caslant, esprit éminent, à qui l'astrologie doit l'admission d'idées singulièrement riches et qui lui a permis d'intégrer quelques-unes des lois de la science officielle, que l'on doit les vues les plus pertinentes sur les amas.

Pour lui, quand une planète se trouve en sandwich entre deux autres, il y a comme un étouffement, une sourdine. L'action de l'astre ne se manifesterá pas en force, avec éclat, mais comme le feu sous la cendre. Elle chantera une mélodie silencieuse, en profondeur, et les sources latentes de l'être en seront imprégnées. Plus l'astre est lent et ceux qui l'environnent rapides, plus il fera tambour voilé.

C'est dans le sens du courant zodiacal, contraire à celui des aiguilles d'une montre, qu'il faut d'abord examiner les amas, et voir quelles facultés passent d'un astre à l'autre et s'amplifient en s'altérant par leur voisinage. Car ces attrouplements donnent les caractères complexes, les personnalités difficiles à pénétrer, qui échappent aux mesures courantes. Une masse produira une composante où les particularités se chevaucheront, multiples, contradictoires.

Si vous avez présents à l'esprit les principes représentés par les planètes, vous n'aurez pas besoin de « recettes » pour

construire un portrait ayant belle allure : en lui ajoutant quelques touches il ne manquera pas de style.

Surtout, gardez-vous des règles formelles. Vous reconnaîtrez vos progrès à la manière dont vous vous en dépouillerez. Elles rappellent le bâton de l'aveugle, les lisières où l'on enferme les enfants. Ce n'est pas du premier jour que les plus grands artistes ont pu planter leur chevalet et créer un chef-d'œuvre. Il leur a fallu d'abord copier des mauvaises reproductions.

Une autre loi, qui a été mise au jour par le colonel E. Caslant, mérite également une allusion : celle de l'influence des planètes, en raison de leurs masses.

A priori, plus un astre est important et plus il est puissant. Ayant examiné si les résultats lui permettraient de chercher dans cette voie, l'éminent penseur dressa un tableau des étoiles errantes d'après leurs masses. Le \odot vient d'abord, ensuite \mathcal{L} , puis \mathfrak{J} , suivis par \mathfrak{H} et Ψ , grosses planètes ; la \mathfrak{D} ouvre le cœur des petites planètes qui comprennent, dans l'ordre de décroissance : \mathfrak{C} , \mathfrak{Q} , \mathfrak{X} et \mathfrak{F} .

Certes, l'énormité ne fait pas la seule grandeur et la puissance expansive, l'énergie rayonnée sont les véritables forces. Pourtant cette classification présente un essai de clarté et confirme les données traditionnelles sur la hiérarchie des planètes.

Enfin, vous savez qu'un aspect est d'autant plus vigoureux qu'il est précis, *platique* en astrologie. Il va aussi mieux au but avant la rencontre des astres qu'après. Il n'est pas besoin d'expliquer la relative faiblesse d'une planète rapide qui *défile*, c'est-à-dire quitte l'orbe de l'autre.

Nous sommes au siècle de l'express, de l'auto et de l'avion, où les notions de vitesse sont familières à tous : qui ignorerait, par conséquent, qu'avant le croisement il y a une espèce d'angoisse, apaisée ensuite. Si nous cherchons une compa-

raison avec des phénomènes de la nature : tant que l'orage n'a pas culminé une terreur fait palpiter, ensuite la détente commence à se produire; de même dans une inondation on s'épouvante quand l'eau n'est pas étale, pour respirer dès qu'elle décroît.

Voici les effets catalogués des principaux aspects entre les astres.

LE SOLEIL ET LES PLANÈTES

— ☉ et ☾. —

Santé, succès, harmonie en bon aspect; en mauvaise débilite, tourments qu'on surmonte malaisément; l'opposition ☉, c'est-à-dire la pleine lune, donne troubles de la vue et ménage peu uni... à moins que...

— ☉ et ☿. —

Le ☉ ne peut former qu'une conjonction ☿ ou un demi-sextile \sphericalangle avec ☿, qui ne s'en éloigne jamais de plus de 28°. Ces rapports avivent l'intelligence, les moyens d'action, l'éloquence, la finesse et les personnalités du « Scribe du Soleil ».

— ☉ et ♀. —

Vénus ne s'éloignant pas de plus de 48° du ☉ ne peut composer avec lui qu'une conjonction ☿, un demi-sextile \sphericalangle et un seni-carré \angle .

Celui-ci est peu inquiétant : des ombres sur la lumière.

Les bienfaisants accords donnent charme, beauté, goût pour l'art, où l'on hérit clarté, mesure, couleurs franches; mariage heureux, peut-être riche, car le ☉ = l'or, la renommée et le bonheur.

— ☉ et ♂. —

La conjonction de ces deux astres est terrible et frappe le père ou le mari, car Mars est l'époux, par opposition à Vénus, l'épouse.

En bons aspects : vitalité, santé, courage, confiance en soi, voire témérité, audace que rien n'intimide et qui effare le danger, activité physique et mentale, personnalité.

Les discordances sont déplorables pour les parents mâles, fils, père ou mari; ♂ est plus combatif, rude, précipité, despotique, irréfléchi et cause des dégringolades, souvent une maladie de cœur. C'est le ☉ qui unit et illumine. Blessé, où sera l'harmonie du foyer?

— ☉ et ♃. —

Accords : bonne santé, famille heureuse, vie facile. La ♂ de ☉ et ♃ est prometteuse d'élévation : c'est la grande chance, les murs s'écartent devant vous.

En troubles : histoires dans la famille, tourments religieux ou philosophiques, chicanes avec l'entourage, mauvais procès surtout et sang à surveiller, car l'action de ♃ sur le sang est indéniable.

— ☉ et ♁. —

En bons aspects : personnalité vigoureuse, altière, se dominant et apte à gouverner; richesses en propriétés, surtout en immeubles; rend le plus riche et considérable de sa famille.

En mauvais voisinage, conjonction ou autre, santé et famille sont également atteintes; mariage très tardif par la mort prématurée du père.

— ☉ et ♃. —

Indépendance, originalité, inventions, écrits ayant une

tournure neuve, gaîté cocasse, entrain avec des envolées étourdissantes.

En discordance — et la conjonction est redoutable — inimitiés, renversement subit de position, santé troublée par une maladie bizarre.

— ☉ et ♀. —

Amour de ce qui est beau et vieux, donc excellent pour les antiquaires; inspirations lumineuses, avertissements, poésie.

En désagréables relations, goût de l'argent facile, ce qui peut mener loin. Désagréments par des femmes ou le mari d'une maîtresse.

Dans les pages suivantes, on ne trouvera pas les aspects ou relations des planètes avec le Soleil ☉ et, pour trouver les significations des rapports entre les astres, il faudra consulter la 2^e planète si la 1^{re} ne fournit pas de précisions. Ainsi, pour la ♃ vis-à-vis du ☉, c'est au ☉ et non à la ♃ qu'il conviendra de recourir. Evidemment, cela va de soi, mais est-il mauvais de l'écrire?

LA LUNE ET LES PLANÈTES

— ♃ et ♆. —

Esprit brillant, changeant, rêveur, poétique et exprimant ses impressions avec talent; besoin de se déplacer dans les idées, sinon dans le monde : il y aura toujours un désir d'ailleurs, quoi que l'on entreprenne. La ☿ de la ♃ et de ♆ est excellente.

En mauvais rayons : on gouvernera mal ses entreprises, il n'y aura pas d'accord entre l'intelligence et la lumière, d'où embarras financiers qui pourraient aller jusqu'à la faillite; troubles mentaux par surexcitation excessive, donnant des pensées trop nombreuses, en tumulte.

— ☽ et ♂. —

Chance et combativité, chance aidant la combativité, esprit polémique et heureux : les joies viennent quand on les appelle!

En inharmonie, la conjonction ♂ est très désagréable : périls par eau, d'où abcès, tumeurs. Imagination, mais sans l'ampleur de ♀; on sait aussi interpréter ses rêves. Rend passionné et fébrile, d'où des colères soudaines.

— ☽ et ♃. —

Humain, très humain et sensible; réussite dans la vie publique, surtout en XI, III et IX. Mariage heureux, beaux enfants, amis plaisants, félicité.

En mauvais aspects : perturbation au foyer, piques avec la mère et les femmes, complications dans les voyages. On grossit de bonne heure en raison d'une circulation défectueuse et de troubles du foie; maux de ventre.

— ☽ et ♅. —

Patience, résignation, économie, bonne santé, goût pour les biens immobiliers qu'on s'efforce d'acquérir et cela avec discernement.

En conjonction ♂ ou mauvais rayons, affaires de famille embrouillées, deuils de femmes, tristesses pour les enfants et menace contre la mère; souvent scandales. Tendance au célibat.

— ☽ et ♁. —

Erudition, prudence, originalité, étrangeté, attirance pour les sciences mystérieuses.

En conjonction ou mauvais aspects : indépendance excessive, ennuis domestiques, séparation rapide en cas de mariage, impopularité et risque de troubles mentaux.

— ☽ et ♃. —

Chance, médiumnité, imagination vagabonde, enfants intelligents. La conjonction de ♃ et ☽ est bonne.

En discordances : les voyages sont hantés par l'inquiétude à propos de pièges et les femmes présentent des dangers. Souvent on épouse une personne plus âgée et ayant même une tare physique. On sait que tous les goûts sont dans la nature.

L'opposition ♄ de ☽ et de ♃ est dangereuse pour l'équilibre mental.

MERCURE ET LES PLANÈTES

— ☿ et ♀. —

Ne sont jamais éloignés de plus de 78° et n'ont que des aspects sympathiques. La conjonction, notamment, est un délice. D'où : bonne nature, amour de la forme dans les arts et les plaisirs, capacité de l'exprimer.

Est-il besoin de faire observer que, si ces planètes sont elles-mêmes blessées par des rayons discordants venus d'ailleurs, ou que leur position soit déplorable en Signe ou Maison, elles ne pourront tenir de telles promesses. Cette remarque ne vaut pas seulement pour les rapports de ☿ ♀, mais de tous les astres entre eux. Leur qualité importe au premier chef, en effet. On a souvent plaisanté le gentilhomme breton qui estimait la Lune de Landerneau plus belle que celle de Versailles. Elle est parfois ainsi et vice-versa !...

— ☿ et ♂. —

Vivacité, riposte, ruse, entrain, initiative.

La conjonction est fameuse pour les polémistes !

En conjonction ♂ et mauvais aspects, querelles entre les frères et sœurs, risque d'accident en voyage.

— ☿ et ♃. —

Bon jugement, amour de la vérité, existence longue et rangée.

En dissonances : précipitation, envie, méchanceté allant jusqu'à la satire. Querelles avec la famille de l'époux (de la femme en naissance masculine).

— ☿ et ♅. —

Ordre et méthode, gravité, prudence, érudition. Un professeur ou un notaire ayant des bons aspects de ces planètes sera éminent et d'une droiture qui lui vaudra l'estime générale.

La conjonction et autres dissonances attribuent jalousie, esprit malicieux à qui le mal saute aux yeux, propos vifs avec l'entourage, faux amis, peu d'endurance avec les enfants ou les parents plus jeunes.

— ☿ et ♁. —

Originalité s'exprimant avec esprit, finesse, intelligence, espièglerie, trouvailles d'argument et de style. On goûte la littérature scientifique.

La conjonction est satisfaisante. Les mauvais aspects disent que les significations précédentes sont troublées et embarrassent la situation.

— ☿ et ♃. —

En conjonction ou aspects bénéfiques : intuition, intelligence des sciences mystérieuses ou occultes, amour du changement.

Les discordances apportent : mollesse, hésitation, rêverie, manque de volonté.

VÉNUS ET LES PLANÈTES

— ♀ et ♂. —

Aiguillonne la tendresse, rend les désirs précoces, est favorable au mariage dans la jeunesse, apporte dans l'union l'aisance et des satisfactions d'amour-propre.

La conjonction est mauvaise, et les aspects dissonants apportent, comme la ♂ : troubles passionnels ou sentimentaux, jalousie, souvent adultère, faux amis et amitiés perdues; péril d'intoxication, menace d'empoisonnement.

— ♀ et ♃. —

La Petite et la Grande Fortune en harmonie sont exquises pour la richesse, la situation, l'amour et les enfants. La conjonction est merveilleuse.

En mauvais aspects elles annoncent une nature ardente, infidèle, qui se disperse, vouée au libertinage.

— ♀ et ♃. —

C'est la raison, dans tous les domaines, le calcul déductif, la conscience de l'intérêt, d'où fidélité et honnêteté, car Franklin avait raison d'affirmer : « Si les gredins réfléchissaient aux avantages de la loyauté, ils se feraient honnêtes par coquinerie ». Vénus ♀ est attirée ici vers les personnages d'âge occupant une situation en vue et est l'indice d'heureuses spéculations.

Les mauvais aspects, dont la conjonction, très puissante, retardent généralement le mariage, causent des ennuis avec des parents plus âgés et ne rendent pas généreux pour les femmes. Elle donne de l'imagination dans la recherche des plaisirs sensuels.

— ♀ et ♃. —

Entraîne vers les arts, la musique et les lettres; raffinés dans l'expression, audacieux dans les conceptions. Mariage

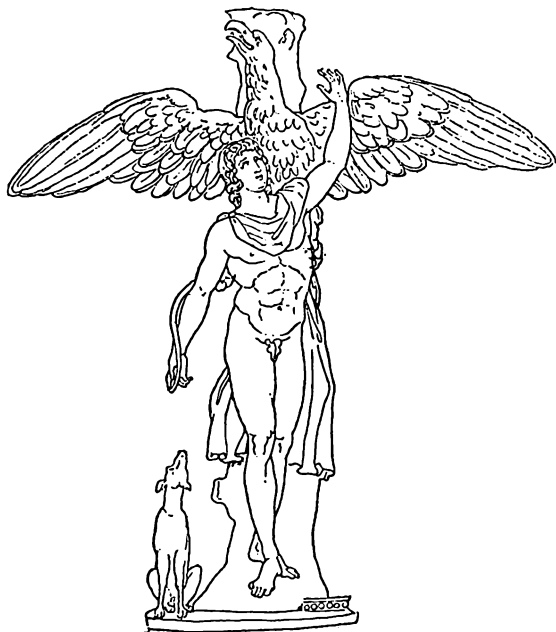

Enlèvement de Ganymède, d'après une statue antique du Musée Pio-Clémenti. L'adolescent divin, qui chérissait tant les dieux, fut transporté dans le Verseau, pour y devenir une constellation, par l'aigle de Jupiter. Le chien, appartenant à Saturne, hurle à la mort en le voyant prendre son envol.

précoce. Un correctif : l'union est souvent illégitime autant que pleine de charmes.

Les dissonances apportent union manquée, parfois scandale avant le mariage retardé ou rompu, chutes d'affection.

— ♀ et ♃. —

Tempérament amoureux et nombreuses amours, mariage double. La conjonction est ravissante et convie à la poésie.

Les discordances signalent pertes d'argent, ennuis au sujet des femmes, caprices amoureux coûteux, menace de scandale, adultère.

MARS ET LES PLANÈTES

— ♂ et ♃. —

Glorieux, dépensier, fier de son crédit, attiré par les honneurs; hausse à des emplois importants dans l'administration et l'armée.

La conjonction est douloureuse.

Les mauvais rayons donnent impulsivité, parti-pris, fiébrilité, fièvres, pertes de vitalité à la suite d'excès.

— ♂ et ♃. —

Prudence et persévérance, esprit sérieux allant au fond des idées. Vie longue, en bonne santé, pour les bons aspects.

La conjonction est redoutable.

Les inharmonies avisent de perturbations dans l'existence. Risque de perte de fortune, de blessure grave, de veuvage, même d'emprisonnement.

— ♂ et ♃. —

Activité cérébrale, recherche des effets et des causes, attirance pour tout ce qui est nouveau en politique, religion, philosophie, invention. Attirance pour l'électricité, ses recherches et moyens.

La conjonction est infortunée.

Les mauvais aspects causent des dissentiments graves dans la famille et le mariage, si ♂ est en XII ou ♃ en VI, il y a risque de prison ou de maladie redoutable dans un hôpital

— ♂ et ♀. —

Les bons aspects révèlent réactions brusques, inopinées, générosité, spontanéité, impulsivité et nombreux déplacements.

La conjonction est pleine de tourments.

Les désaccords présagent union scandaleuse, blessure au sujet d'un adultère et risques de périls en voyage : prendre des précautions en se baignant car on est menacé de noyade, voire de recevoir, dans l'eau ou par l'eau, une blessure dangereuse.

JUPITER ET LES PLANÈTES

— ♃ et ♅. —

La conjonction de ♃ est excellente avec presque tous les astres, car l'on a vu que ♂ blesse cette belle planète.

En bon aspect, y comprise la ♂, avec ♅ : sagesse, raison calme, recherches philosophiques et volonté de se créer une belle situation. Esprit d'économie qui donne l'accroissement du patrimoine; héritages ou donations, bénéfiques par l'exploitation de propriétés, sécurité. Les ♂ de ♃ et ♅, capitales, ont toujours une signification de premier ordre. Elle président aux périodes historiques : Islam, Réforme, Révolution française, par exemple.

Les discordances signalent : troubles de famille sérieux avec les parents du sexe masculin, égoïsme et matérialisme agressifs, avarice.

— ♃ et ♁. —

Calculs plus élevés et audacieux que dans les rapports avec ♅; ambition plus vaste et qui ne craint pas d'innover, de réformer, avec puissance et majesté. La conjonction ♂ est signe d'élévation, imprévue et originale.

Les troubles, en dissonance, sont inattendus, brutaux, durables, dans la famille et les entreprises.

— ♃ et ♃. —

Douceur, affabilité, chance inexplicable et merveilleuse, probité, sincérité, cette probité des sentiments, amour du foyer, goût du bien-être; mariage très heureux.

La conjonction est adorable.

Les grincements pronostiquent santé précaire, lymphatisme, soucis domestiques et duperies.

SATURNE ET LES PLANÈTES

— ♄ et ♄. —

Les conjonctions de ♄ sont en général périlleuses.

Les bons aspects entre ♄ et ♄ assurent belle intelligence et déduction, rendent audacieux dans les entreprises.

Les fâcheux apportent des pertes d'argent, de situation, d'être aimés; du scandale, la séparation et le veuvage.

Elles menacent de la paralysie des membres inférieurs et d'accidents au jambes.

— ♄ et ♄. —

Culture intellectuelle exceptionnelle, tournée vers l'occulte et la haute philosophie. Richesse.

Les dissonances perturbent la santé en alourdissant les jambes et les pieds; elles s'en prennent à la fortune comme à l'amour.

URANUS ET NEPTUNE

Originalité portée vers l'inconnu, médiumnité, ferveur pour la musique, dons créateur dans cet art.

Les rayons malencontreux peuvent donner la folie et l'empoisonnement, suivant les significations des Maisons. Ils affectent le mental, fréquemment.

*
* *

Nous avons donné ce canevas afin d'aider les débutants. A l'usage ils s'apercevront qu'il est hésitant et leur ingéniosité trouvera mieux et plus adapté.

Prendre telles quelles les diverses définitions élaborées dans ces chapitres, serait exécuter de l'horoscope en confection, alors qu'il exige du sur-mesure. Ces notes éparses sont pareilles à des boîtes de couleur : pour en confectionner des tableaux, il y faut l'œil et la main de l'artiste.

L'astrologie, ainsi que la médecine, la sculpture ou la parole en public, est une science parce qu'elle s'appuie sur des règles formelles, mais c'est également un art. Il y faut le don, comme en cuisine, où un modeste hareng, si l'on sait cuire, devient un délice.

Surtout ne criez pas à la complication, car les éléments de l'astrologie sont simples, et nous vous les avons présentés de manière à être accessibles à tous.

Plus une planète est liée aux autres et plus elle joue un rôle important. Ainsi la ♃ est-elle jointe à d'autres astres, ? Elle rend brillant, connu, donne de l'éclat dans la vie. Au contraire, est-elle sans aspect ? Elle fait passer inaperçu, le mérite ne sera pas reconnu et l'on s'adonnera peut-être à l'ivrognerie afin de sortir de cette solitude.

Il nous reste à mettre en valeur l'action des étoiles fixes, et nous dirons ensuite comment rechercher les dates des événements au moyen des directions.

LES ÉTOILES FIXES

LES Anciens tenaient compte des étoiles fixes qui, à leur avis, jouaient un rôle prépondérant. Par des moyens qui nous dépassent et que nous ignorons complètement, ils leur avaient attribué des influences minutieusement établies. Tout ce que nous connaissons à ce sujet vient de Ptolémée. Il a dressé non seulement un catalogue suffisant, mais exposé l'action de ces lumières.

Celle-ci est certaine. On ne saurait, par exemple, expliquer la carrière d'Adolph Hitler, le maître tout-puissant de l'Allemagne, sans leur collaboration.

Il faudrait donc en tenir compte.

Deux méthodes existent : la classique et celle du colonel E. Caslant.

La première consiste à se procurer une Table des Etoiles fixes pour l'astrologie, qui signale les vertus bénéfiques ou malheureuses de ces astres. Il y en a d'allemandes et d'anglaises, fort bien établies, mais qui exigent la connaissance de l'allemand ou de l'anglais.

Elles sont écrites pour une date connue. Or, les étoiles se déplacent, dans le sens des aiguilles d'une montre, c'est-à-dire au rebours du Zodiaque, d'environ 50 secondes par an. Ici encore, les calculs sont à la portée d'un enfant.

Nous reproduisons, d'après le *Nouveau Traité d'Astrologie Pratique* de Julevno, un tableau suffisant, dont les renseignements ont rendu de précieux services. On le trouvera à la fin de cet ouvrage. Tenez compte des corrections que nous signalons dans une note de la page 325.

Quand vous serez accoutumé à dresser des thèmes, vous vous reporterez à ce résumé et vous chercherez à placer les étoiles fixes, en les marquant par une étoile ★. Vous devez tenir compte, en les situant, des planètes et des Maisons angulaires, ainsi que de la VIII^e. Rappelons que les Maisons angulaires sont la I et la VII, la X et la IV.

Gardez-vous de compliquer vos recherches dans les premiers travaux. C'est seulement lorsque vous commencerez à vous débrouiller que vous passerez à cet exercice.

Les étoiles fixes vous apporteront des significations importantes.

Le colonel E. Caslant a également innové dans ce domaine. Il a dressé dans ses *Ephémérides perpétuelles*, qui permettent à un mathématicien de retrouver la configuration d'un ciel quelconque pour toutes les époques, avant et après Jésus-Christ, comme pour l'avenir, un tableau complet des étoiles fixes dénombrées.

Sans tenir compte des particularités rassemblées par Ptolémée, il a considéré que la lumière des étoiles avait une importance par son éclat, l'énergie rayonnant de leur ensemble, et il chiffre celle-ci, pour un ciel donné, par rapport aux planètes. Après quelques heures de calculs laborieux, six environ avec une grande habitude, il trouve sur quels points particuliers les éclats stellaires se portaient pour un instant déterminé.

Il est évident que, si un astre attire sur lui tous les rayons des constellations, il prend une valeur, une force sublimes.

Il est à cet instant le roi du monde. Et celui qui naît sous de tels auspices connaîtra une destinée météorique.

Le système patiemment élaboré par le grand savant E. Caslant est une merveille d'ingéniosité, et les résultats qu'il apporte sont tout simplement merveilleux.

On éprouve souvent des difficultés à découvrir la planète dominante d'un thème. Avec la méthode du colonel Caslant, les planètes essentielles sont immédiatement connues. Un immédiat qui exige de longs travaux préliminaires, mais on est payé de sa peine.

Il est certain qu'on mettra à la portée de tous cette découverte géniale. Pour l'instant, on ne peut que la signaler et s'en réjouir. Les apports du colonel E. Caslant à l'astrologie sont tout simplement admirables et lui vaudraient, dans un autre pays que la France, l'illustration la plus légitime.

Pour l'instant, ce pionnier incomparable considère seulement la force, non la qualité des éclats lumineux émanés des constellations zodiacales, qui se meuvent lentement autour du Zodiaque. Mais il ira certainement du connu à l'inconnu.

En général, les significations des étoiles fixes, que nous devons à l'antiquité, ne donnent pas de mécomptes.

Les Anciens, d'ailleurs, étaient plus savants que nous ne le croyons généralement. La mythologie va nous en fournir une nouvelle preuve.

Nous avons, à propos du \rightarrow , évoqué le centaure Chiron qui préside à cette constellation. Elle n'est pas au-dessus du signe où se plaît \mathcal{Z} , mais du \mathcal{X} .

Celui-ci gouverne les genoux. N'est-ce pas au genou que Chiron fut blessé par une des infailibles flèches d'Hercule? Ce détail démontre à la fois que l'antiquité ne confondait pas le signe et la constellation, mais aussi que le \mathcal{X} était au-dessus de la constellation attribuée par Jupiter au noble Centaure.

Même sans en tirer parti, il est bon que vous sachiez l'intérêt des étoiles fixes. Il est également nécessaire que vous connaissiez l'existence d'un autre problème : celui des déclinaisons.

LES DÉCLINAISONS

En publiant aux pages 114 et 115 les tables de Raphaël pour Mars 1935, nous avons négligé volontairement une série d'indications que nous allons examiner.

Abordons le premier tableau à gauche. Sous March (ou Mars) 1935 nous lisons Neptune, Herschell (c'est Uranus, à qui les Anglais ont donné le nom de l'astronome qui découvrit l'astre), Saturne, Jupiter, Mars.

Au-dessous de chaque planète on trouve deux colonnes marquées *Lat.* et *Dec.*, ce qui signifie Latitude et Déclinaison. Dans la première colonne, à l'extrême gauche, les chiffres de 1 à 31 signalent les dates du mois envisagé. Le 1^{er} Mars 1935, par conséquent, la latitude de Ψ était 0°N.59, et la déclinaison de 7° N. 28.

Les latitudes et les déclinaisons sont exprimées au Nord, par N., au Sud, par S.

Les astres ont une longitude qui dit leur situation dans le Zodiaque, une latitude fixant celle-ci dans l'espace, et une déclinaison établissant leur place par rapport à la Terre, leur position céleste d'après les trois dimensions : longueur, largeur et épaisseur.

Le tableau de gauche en haut nous éclaire sur les lieux occupés par Vénus et Mercure.

Dans le deuxième tableau à gauche, on lit les déclinaisons du Soleil, précisées, celle de la ☽ et ses déclinaisons à midi et à minuit *midnight*.

Dans le tableau de droite, à la dernière colonne, vous voyez *Mutual Aspects*, mutuels aspects ou aspects mutuels, avec

les dates où les aspects parfaits, ou *partiles*, entre les planètes sont enregistrés. Le tableau au-dessous expose ceux de la ☽ et des astres de notre système. Il a pour titre *Lunar Aspects*.

Tous ces phénomènes sont rassemblés à partir de la page 30 des Ephémérides dans *A Complet Aspectarian*, les Aspects Complets, avec les jour et heure où ils se produisent dans leur exactitude. Ils sont précieux pour suivre, au jour le jour, les significations des étoiles.

Dans les débuts, où il ne faut pas s'encombrer, mieux vaut négliger résolument les latitudes et les déclinaisons qui font pénétrer dans l'astrologie héliocentrique, indispensable en météorologie. On doit, cependant, savoir qu'elles apportent des éléments d'appréciation.

Les planètes *australes* rendent agiles, et les *boréales* malhabiles. Cela pourra vous expliquer certaines qualités physiques.

Les planètes qui n'ont pas de latitude indiquent la maigreur; celles qui en possèdent, au contraire, aiment l'obésité. On reconnaît ici l'application de la loi des contraires. Les planètes qui n'ont pas de latitude sont celles qui sont au O de l'écliptique, ou bien aux alentours du 23° degré S. ou N. pour le Soleil; 27° pour la Lune et les autres planètes.

C'est tout ce que l'on a enregistré sur la profondeur des astres dans l'espace.

La déclinaison est plus riche.

Si deux planètes occupent dans le ciel la même position par rapport à notre Terre, elles mêlent fatalement leurs rayons, que nous recevons conjugués, en faisceau. Aussi cette jonction, appelée Parallèle et résumée par la lettre P., équivaut-elle à la conjonction. L'orbe de cet aspect n'est que d'un à deux degrés. Le P. n'a donc de valeur que sur deux degrés.

Mais si deux planètes sont au même degré, l'une au N., l'autre au S., on considère qu'elles sont également en O.

La *Connaissance des Temps* signale le N. par + et le S. par —. Il ne s'agit que de s'entendre.

On voit donc que les déclinaisons s'ajoutent aux aspects. Des études répétées ont permis d'assurer que, si toutes les déclinaisons des planètes sont au N., cela indique *activité*, et, au contraire, *passivité* si toutes les déclinaisons sont au S.

Or, un astre au minimum (0°) ou au maximum (23° degrés pour ☉, 27° pour ☽ et les autres planètes) exerce une influence dominante. Ainsi placée ♀ amortira les chocs les plus rudes de ♂, tandis que ♂, magnifié, exercera une influence fascinatrice.

L'intérêt de ces indices, c'est qu'ils font pénétrer plus complètement dans le Cosmos et ouvrent la porte à des rêveries qui deviendront créatrices. Ils montrent aussi que l'astrologie n'a rien d'arbitraire et tient compte de tout ce qui peut présenter une valeur. Ici encore, la logique ne trouve rien à reprendre.

Elle serait moins à l'aise dans le problème des Directions.

LES DIRECTIONS

LA base de toutes nos études, leur fondement, c'est le thème de naissance, appelé thème radical, le *radix*, qui a la lettre R pour significateur. Il est le centre et la raison : rien ne vaut que par lui et le monde est sensible par rapport à cette solide représentation. Il est l'infini qui signa l'être dont les premiers vagissements furent reliés à ses étoiles.

Le thème radical n'est pas un reflet fugitif. S'il marque l'enchaînement des planètes et leurs croisements, il imprime son sceau sur le nouveau-né, qui n'a pu venir inopinément, d'ailleurs.

Or, les promenades des planètes, après cet instant dont le ciel de naissance révèle le schéma, n'ont d'importance pour lui que d'après les configurations astrales du départ.

Vous avez déjà étudié un thème : le vôtre, celui d'un ami dont la vie vous est connue ; vous avez aussi dosé les aspects, défini les tonalités et précisé les secrets du Zodiaque. Ces planètes sont les vôtres ou celles de la personne étudiée : première observation : *les astres ne pourront se manifester qu'avec leurs tendances originelles.*

Supposons que vous ayez ♃ dans le Ω : cet astre sera intelligent, lucide, pénétrant, vif et éclairera les problèmes, surtout s'il ne subit pas de mauvais rayons. Il restera tel,

durant l'existence entière, en dépit des vicissitudes qui pourraient lui survenir. Un astre garde, par conséquent, caractère, personnalité, humeur, expression, pour la vie durant.

Il continue ses évolutions et, par ses rapports avec le cortège du ☉ et l'œil du jour, influence l'atmosphère, impose tristesse ou joie, idées bizarres ou pimpantes, apporte accidents ou plaisirs.

Relié avec le ciel de naissance qui nous préoccupe, il n'agit sur lui que conformément aux données de ce thème. Pourtant ses alternatives de fièvre et d'abattement n'en seront pas ignorées : elles apporteront ombre ou lumière et, si des accidents sont pronostiqués, la planète, « poursuivant sa carrière », les décidera par des voies et moyens souvent prodigieux.

Tout se passe et se passera comme si le ciel primitif continuait une existence à la fois indépendante et pourtant en cohésion avec les mouvements planétaires. On comprend que les esprits positifs aient tourné le dos avec mépris à de telles affirmations, qui paraissent le comble de la folie, et l'on n'a qu'une excuse en les rapportant : leur vérité. Vérité invraisemblable, vérité saugrenue et qui se justifie par les faits.

Aussi, agissez avec ce système comme si vous l'admettiez, mais sans rien abandonner de vos facultés critiques. L'astrologie n'exige pas une confiance aveugle. Au contraire. Elle n'a rien à perdre si l'on consent à l'examiner et y a beaucoup gagné. Dans le domaine immense et fabuleux qui est le sien, des erreurs ont pu se glisser. Le fond est d'une incomparable richesse et l'avenir l'améliorera, certainement.

Jusqu'à présent, nous n'avons recherché que les significations de principe des thèmes radicaux et la manière de les édifier. Maintenant, nous allons nous préoccuper de fixer les dates. On y parvient avec les directions, appelées

ainsi parce qu'on les utilise en dirigeant les principaux éléments du thème : c'est-à-dire ☉, ☽, planètes maîtresses, Asc. et M. C.

Il y a trois sortes de directions : les primaires, les secondaires et les symboliques.

Les directions primaires exigent des calculs ardues et l'utilisation des logarithmes, afin d'établir l'ascension droite des planètes par rapport à la Terre et chercher le degré correspondant sur le Zodiaque. Il s'agirait ensuite de compter le nombre de degrés entre ces points vitaux et la position radicale des significateurs.

Outre la difficulté d'utiliser les directions primaires, une cause éminente nous interdit de faire mieux que les signaler. En effet, beaucoup d'astrologues, parmi les plus excellents, ont renoncé à en faire usage parce qu'ils n'en obtiennent pas les résultats attendus. Elles exigeraient une heure de départ d'une rigueur absolue. Une enquête, parue en 1933 dans la revue belge *Demain*, a démontré le manque d'entente entre les praticiens sur leur valeur. La plupart assurent que les directions secondaires et les symboliques leur suffisent.

Par conséquent, ne nous préoccupons pas de tirer des arcs, d'élever des ascensions droites, de consulter des tables hérissées de chiffres. Adressons-nous aux **directions secondaires**.

Elles partent d'une conception bizarre, en considérant que chaque jour de la vie d'un être, au début de son existence, résume ce que sera celle-ci pour chaque année correspondante. Au 15^e jour correspondrait la 15^e année; au 20^e, la 20^e année, et ainsi de suite.

.. Pour établir les directions secondaires, année par année, on établit donc une carte du ciel pour le jour de l'année de naissance, qui en est l'équivalent, et à la même heure. On compare le thème radical (R) avec celui-ci, car le R

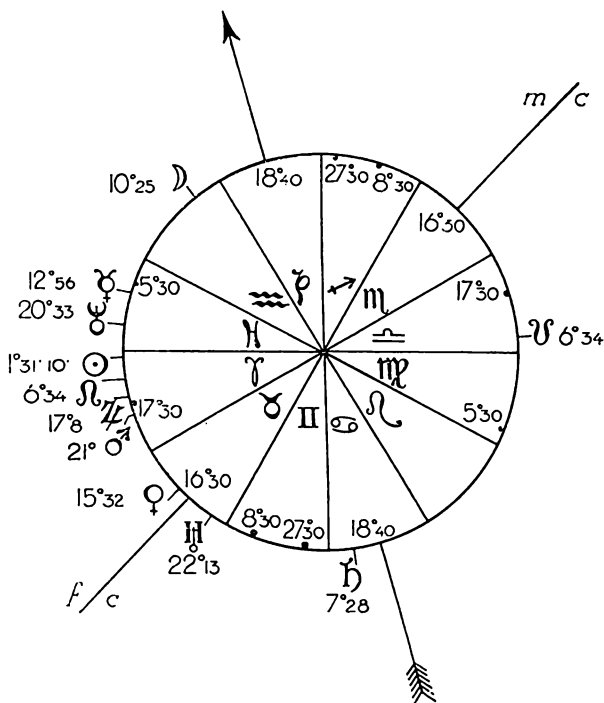

CIEL DE NAISSANCE DU PRÉSIDENT PAUL DOUMER
dressé pour Aurillac 22 mars 1857, à 3 heures du matin

On observera que le Soleil et Mars sont dans le Bélier ainsi que l'importance de la 1^{re} Maison, celle des gains acquis, le sextile de Mars et d'Uranus avec Mars conjoint à Jupiter et Uranus dans le Fond du Ciel, la 1^{re} Maison, celle de la fin de l'existence. De plus Mars est maître de la X^e. Il envoie un fâcheux demi-carré sur la pointe de la II^e Maison, celle des enfants, or on sait que les quatre fils du Président Doumer ont été tués pendant la guerre. Remarquons encore que Saturne placé en VI^e, dans le Cancer où il est en chute, est aussi maître de la XII^e par le Capricorne. D'autre part Uranus est bien dans le Taureau mais il est, avec Mars, maître du M.C., parce que la planète que découvrit Herschell est exaltée dans le 2^e décan du Scorpion, où se trouve la X^e Maison de ce thème. Or, Uranus aime les attentats, surtout dans le Scorpion.

La Lune, qui est triste dans le Verseau est en quinconce avec Saturne tandis que Neptune est en excellent demi-sextile avec Mars mais en demi-carré avec la Lune.

est le juge, l'arbitre, l'étalon, le principe. Rien ne vaut que par lui. Si vous retrouvez, par exemple, dans le nouveau ciel que vous avez établi, un accident annoncé dans le R, il aura lieu dans l'année étudiée. Vous voyez que c'est simple.

On ne manie pas les cartes en virtuose au premier essai. Il y faut l'accoutumance et l'expérience. Si vous travaillez sur des naissances dont vous connaissez les particularités, et en ayant pris le soin de dresser une série de dates, vous aurez le fil conducteur.

Les directions secondaires se complètent par les **Révolutions solaires**.

Le ☉ est le donneur de vie, le plus haut et décisif significateur. On a donc imaginé de le prendre à son point de départ, où il revient tous les ans exactement.

Il faut chercher, sur les éphémérides de l'année examinée, la place qu'il occupe dans le thème radical, et nous vous avons engagé à la déterminer avec précision. Ce n'est pas toujours à la même date qu'on le trouvera. Elle peut être en avant ou en arrière du jour de naissance : le 12 ou le 14 Avril, par exemple, au lieu du 13.

Il faut ensuite calculer, d'après le pas du ☉, l'heure où l'astre respandit à la même longitude que naguère. Et, pour que ce point ne soit pas laissé au hasard, voici le thème radical de Paul Doumer et son retour solaire en 1932, où il fut assassiné :

Le Président Paul Doumer est né le 22 mars 1857 à 3 heures à Aurillac (3 heures du matin).

La naissance étant nocturne — (de minuit à midi) — il nous faut donc relever les indications données par les éphémérides les 21 et 22 Mars 1857. Nous trouvons :

<i>Mars</i>	<i>Temps sid.</i>	☉ γ	♃ ∞	♄ ♀	♅ ♀	♆ ☉
21	23h.55'48"	0°50'13"	1°55	20°32	22°12	7°26
22	23h.59'44"	1°49'43"	15°30	20°34	22°14	7°28

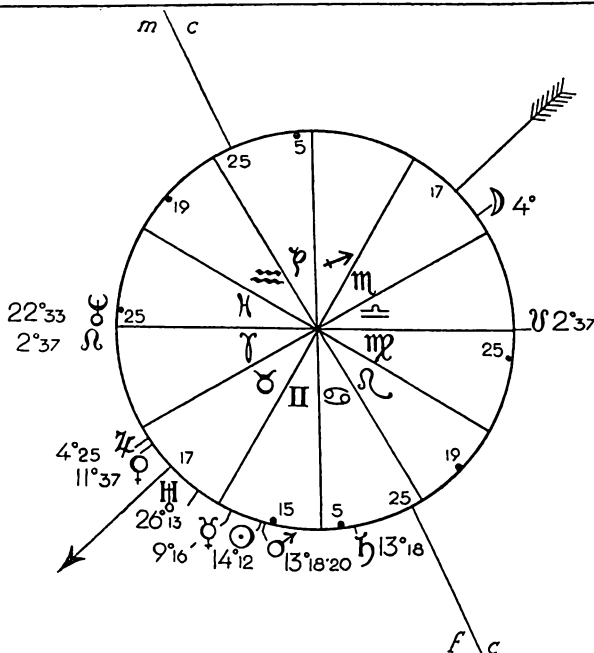

LE CIEL A AURILLAC LE 4 JUIN 1857 A 3 HEURES DU MATIN POUR LE 75^e JOUR DU PRÉSIDENT PAUL DOUMER, ÉQUIVALANT A LA 75^e ANNÉE. IL A ÉTÉ DRESSÉ POUR L'EXPLICATION DES DIRECTIONS SECONDAIRES.

Uranus dans la IV^e Maison, le Fond du Ciel et de la vie est passé dans l'Ascendant, le Soleil est blessé par Mars en conjonction; Jupiter, maître de la VIII^e par le Sagittaire est en XII^e Maison tandis que Saturne et Uranus sont devenus les maîtres du M.C., la X, l'un par le Capricorne, l'autre par le Verseau. D'autre part Jupiter, est en opposition avec la Lune, frappé d'un demi-carré par Neptune ainsi que par le Soleil et Mars; Saturne est en demi-carré avec Uranus et en demi-sextile avec Mars.

Mercur est rétrograde. De plus la Lune, en VI^e Maison, est dans le Scorpion, signe de Mars, ce qui ajoutait aux présages.

La menace poursuivait le Président Doumer depuis longtemps; elle allait s'affirmer par l'entrée de la Lune dans le Scorpion.

Il y aurait de nombreuses observations à faire par la comparaison du thème radical avec celui des Directions Secondaires.

Cette carte présente une erreur: Le Soleil a la longitude de Mars et réciproquement. Le dessinateur a transposé.

♃ ♀	♂ ♀	♀ ♀	♃ ♀	♁ ♀
17°00	20°37	15° 7	12°39	6°35
17°15	21°22	15°52	14°19	6°32

L'heure, en 1857, est l'heure locale, donc l'heure solaire.

Aurillac, comme un tableau publié à la fin de ce volume le signale, est à 44°56' de latitude Nord et à 2°27 E. par rapport à Greenwich; mais, comme nous avons l'heure solaire, la longitude est sans utilité pratique.

Avec ces données, montez la carte en vous souvenant que les longitudes planétaires sont établies pour midi, et vous trouverez que le ☉ était à 1°31'10" ♀.

Et voici les précisions pour celle du Retour Solaire (R. S.), en 1932 :

<i>Mars</i>	<i>Temps sid.</i>	☉ ♀	♃ ♀	♃ ♀	♁ ♀
21	23h.57'11"	0°38'56"	16°21	5°58	18°15
22	23h.59' 8"	1°38'25"	1°25 =	5°56	18°19
♃ =	♃ ♀	♂ ♀	♀ ♀	♃ ♀	♁ ♀
2°28	13°7	20° 5	14° 8	18°58	26°4
2°33	13°3	20°57	15°15	20° 5	26°

Rappelons que le mouvement des Nœuds de la Lune est toujours rétrograde.

Avant de jeter un coup d'œil sur le thème radical et le R. S. de Paul Doumer que vous trouverez aux pages 277 et 279 dressez vous-même ces cartes du ciel, et celle du Retour Solaire 1932 qui a été établie pour Paris en tenant compte de la différence d'heure avec Greenwich¹. Joignez-y celle du ciel, à Aurillac, au 75^e jour de naissance, même heure,

1. Le retour solaire se calcule généralement sur le lieu de naissance. Nous avons fait une exception pour le Président Doumer parce qu'il était, en même temps que Paul Doumer, le chef du pouvoir exécutif et que Paris est la capitale de la France.

représentant la 75^e année dans les directions secondaires. Voici les indications qui vous permettront de faire du bon travail : c'est le 4 Juin qui est le 75^e jour.

<i>Juin</i>	<i>Temps sid.</i>	☉	♈	♄	♅	♆	♇
3	4h.47'33"	12 ^o 47'27"	26 ^o 30 [≃]	22 ^o 33	26 ^o 11	13 ^o 14	
4	4h.51'29"	13 ^o 44'51"	8 ^o 18	22 ^o 34	26 ^o 14	13 ^o 21	
		♃	♄	♅	♆	♇	
		4 ^o 18	13 ^o 50	11 ^o 33	9 ^o 33	2 ^o 40	
		4 ^o 30	14 ^o 31	11 ^o 40	9 ^o 1	2 ^o 36	

Les positions des astres sont donc données à midi et doivent être ramenées à 3 heures du matin, sauf pour le Retour Solaire. A la latitude d'Aurillac, 44^o56 de latitude, nous utilisons la Table des Maisons pour Belgrade, lat. 44^o48.

Ayant monté ces ciels, vous regardez ce qu'ils ont de commun et de différent. Comment n'être pas frappé, dans les directions secondaires, par cet amas ♄, ♅ ♆, ☉ et ♃, d'autant que ♅, rétrograde dans les ♈, c'est l'esprit rétrogradant, plein de fumées, donc significateur de folie.

Cherchez les aspects des astres d'un thème à l'autre, combinez-les et méditez sur eux. Evidemment, quand on vous demande, la bouche en cœur : « Vous me ferez mon horoscope », on ne se doute pas de ces difficultés.

Nous n'avons malheureusement pas la place qui nous serait nécessaire pour l'interprétation de ces divers thèmes. D'autant que nous devrions chercher, pour Paul Doumer, de nouvelles précisions dans la carte de la France, dressée pour l'entrée du ☉ dans le Bélier ♈ et celle de la lunaison de Mai 1932. Alors, la mort, avec le jour, l'heure et ses accidents invraisemblables, serait apparue dans son cortège de fatalités.

Les Directions sont la partie délicate de l'astrologie. Par elles on peut prédire, donc tenter de prévenir le destin. Elles

sont primordiales. Mais leur maniement exige des dons d'arbitrage délicats. C'est dans ce domaine que l'astrologie est « la judiciaire », celle qui juge.

Il est des directions plus révélatrices encore, faciles à manier et que nous avons réservées pour la fin, ce sont les **directions symboliques**.

Avant de les examiner soulignons encore que la vitesse des planètes mérite un examen. Si ♃ Jupiter, qui parcourt habituellement 6' par jour en fournit le double, l'ambition sera plus vigoureuse, la fortune mieux en vue, le besoin de s'imposer impérieux.

Transposez cet exemple pour les divers astres.

Vous savez qu'une planète rétrograde ♁ signifie retard, restreinte, comporte une faiblesse avec le don de retourner vers le passé, de chercher des voies à remonter, seraient-elles plus ou moins perdues.

Dans un R. S., retour solaire, pour chercher une date, partez du Soleil en lui attribuant la date anniversaire et cherchez les degrés qui le séparent des planètes radicales et des planètes en retour solaire. Comptez un degré pour un jour, un mois pour 30°. Après avoir fait des expériences sur les thèmes de vos parents et amis, ce moyen de conjecturer vous intéressera.

Vous pourrez chercher les conjonctions ou les aspects dans les deux sens du Zodiaque, c'est-à-dire dans le sens du Zodiaque et à contre-sens.

Nous abordons, avec ce système, les curieuses directions symboliques. Elles ne sauraient suffire à tout mais sont importantes.

Le ciel continu à se mouvoir avec plus ou moins de rapidité. Mars parcourt l'écliptique tous les deux ans. Par son passage en *transit* il devrait exercer une action. Or, celle-ci n'est réelle que si les directions l'imposent. Elles marquent donc les périodes des événements ; elles les couvrent.

L'IMPORTANCE DES DIRECTIONS SYMBOLIQUES

AVEC les **directions symboliques** nous ne quittons pas le thème primitif, le **radical**, qui est à la fois laine, drap, doublure, vêtement, pour la vie et la mort.

On les appelle ainsi symboliques parce qu'elles reposent sur une conception à *priori*, idée philosophique dont nous ne savons pas si elle est scientifique. Rien de plus invraisemblable, certes, que d'imaginer les astres marchant du même pas. Pourtant la direction symbolique est basée sur cette déraison. Elle n'a en sa faveur qu'un argument, un seul, mais de poids : elle est à la fois absurde et incontestable... C'est ridicule, mais ça marche.

Oui, dans le Cosmos, le ☉ parcourt environ 1° par jour et la ♃ 13°, ♀ plus d'un, ♁ près de deux et ♃ 2 minutes, tandis que ♄ progresse à raison d'un degré par an, à peu près. Vous ne tenez plus compte du mouvement réel de ces astres, avec les directions symboliques, et vous les faites aller les uns vers les autres, à raison d'un degré par an, en admettant que le point de naissance, le lieu où chaque planète était sur le Zodiaque, reste d'une extrême sensibilité. Non seulement vous faites circuler les astres dans le sens de la marche du Soleil, mais encore à retro, dans le sens appelé *converse*, celui des aiguilles d'une montre, c'est-à-dire que

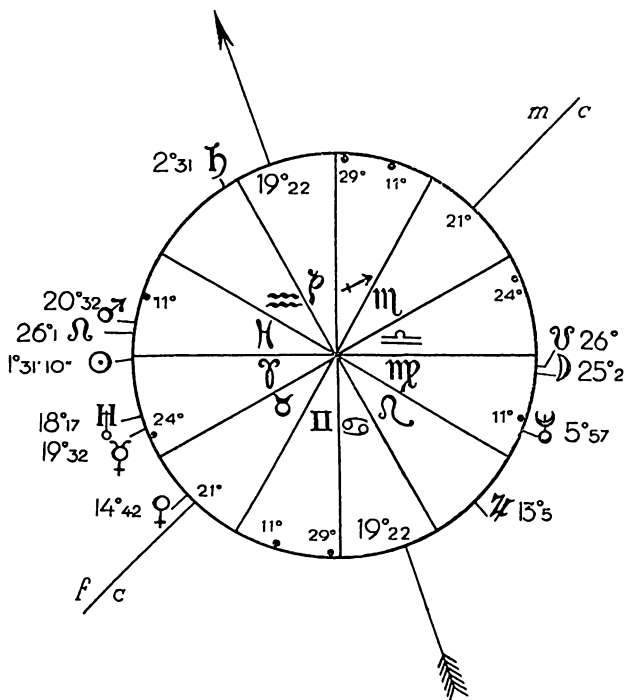

Le Ciel pour le RETOUR SOLAIRE du Président PAUL DOUMER à sa 75^e année où il fut assassiné. Il a été levé pour Paris le 22 mars, à 3 h. 8' du matin, heure où le Soleil revenait au même point du ciel qu'à la naissance. L'heure astronomique était de 15 h. 13' et 2'.

Le Soleil est en conjonction avec Mars et Uranus qui est dans le Bélier, Maison de Mars et Maître de la pointe de la X^e Maison. Il est de plus en sesqui-carré avec Neptune qui est dans l'orbe de la VIII^e Maison, celle de la Mort, où se trouve la Lune, indiquant mort populaire. La Lune est en conjonction avec le Nœud desc¹, la saturnienne queue du Dragon. Quant à Saturne il est dans l'Asc¹ placé dans le Verseau dont Uranus a la maîtrise. Uranus frappe également d'un sesqui-carré la pointe de la VIII^e et Mars est en opposition avec la Lune.

On trouvera d'autres remarques en comparant ce Retour Solaire avec le Thème Radical et les Directions Secondaires pour la 75^e année.

vous leur faites opérer des évolutions absolument folles, qui ne correspondent à rien, dont aucune théorie ne pourrait permettre de soutenir le bien-fondé, qui sont de la folie au coefficient le plus élevé. Entassez des Péliion de stupeur sur des Ossa d'incrédulité, mais ça tient très bien.

On parle quelquefois de miracle : nous n'en connaissons pas de plus déconcertant, car il fait voler en éclats les quelques parcelles de raison et de savoir que nous avons pu rassembler. Celui-ci est insensé, c'est-à-dire privé de sens.

Vous savez calculer le temps astronomique et vous n'ignorez donc pas qu'on pourrait dresser, chaque jour, des myriades de cartes du ciel, aux multiples bien que subtiles différences, du Sud au Nord, de l'Est à l'Ouest, durant vingt-quatre heures. Or, chacun de ces ciels devient lui-même un système organisé, hors du monde solaire, dont il est le reflet : il a sa vie propre, ses lois que la vaste Immensité ignore !

Tout se passe, néanmoins, comme s'il y avait accord entre ce ciel nouveau, choisi entre des millions de millions et l'univers étoilé !

Aucune langue ne possède assez de qualificatifs pour s'ébalair ! On parle des systèmes philosophiques conçus au cours des âges et si lumineusement résumés par Victor Hugo dans son poème *Dieu*. En est-il un qui approche de cette révélation ? Le comble, c'est qu'on peut en toucher du doigt la valeur.

Par les qualités de ses étoiles, l'inclinaison de la terre, la marche du \odot dans l'espace, un être est marqué. Il ne s'en doute pas, mais se trouve attaché à la roue comme Ixion : elle le fera tourner sans qu'il le sache et le poussera à son insu. Les événements se combineront aux âges ou dates du *Mektoub*. Car on aura, désormais, des *astres personnels*, qui dirigent, blessent, apportent réconforts ou disgrâces, en entraînant finalement dans la mort.

Tout cela ne pourrait être vrai que si la Nature l'admettait. Ne faut-il pas que les jours tissés par l'une des Parques complètent l'immense tapisserie brodée depuis toujours, on ne sait quand? Demain est fils d'Hier et immuables sont les routes suivies par les astres. Le Verrier les avait calculées pour des millénaires dans l'avenir. Y a-t-il donc accord entre le ciel dirigé, donc factice, du thème de naissance et la promenade des étoiles dans le temps?

Naturellement, car si cette correspondance n'existait pas, le système s'effondrerait. Le Président Doumer était menacé dans sa vie, prévenaient les directions secondaires du 75^e jour (75^e année); mais cela est arrivé seulement parce qu'en 1932 le ciel pronostiquait : fin tragique du chef de l'Etat. En d'autres termes : pour que les directions symboliques soient efficaces, il faut que, sans être conformes au mouvement réel des planètes, elles aient des rapports avec leurs conséquences.

On les connaît depuis toujours et Ptolémée en conseillait l'utilisation. Il préconisait un degré pour un an « plus et moins ». Avec raison, car la mesure la plus rigoureuse est celle qu'apporte le pas du ☉ qui est de 57 minutes à 64, suivant les jours. La mesure est donc de 57' à 1°4'. Par exemple, le rythme d'Hitler est de 1°3' pour 1 degré, c'est-à-dire que 1 degré 3 minutes valent une année dans le thème dirigé du Führer.

L'auguste grandeur des directions symboliques, c'est qu'elles témoignent en faveur de la Loi par excellence, loi d'harmonie et d'équilibre, raison suprême de la Création : la loi des Nombres. Un degré = un an, ouvre la porte d'une initiation et, si nous connaissions les harmoniques, nous saurions tout, nous embrasserions d'un coup d'œil les divers sens d'une naissance, ce qui sera, comment et pourquoi. Il est probable que les fondateurs de l'astrologie, esprits méditatifs, ingénieux et profonds, connaissaient ces rebou-

dissements des Nombres. En observant les mesures qui séparent les harmoniques, en physique, et en comparant leurs rapports, nous les retrouverions. « Ce qui est en bas est comme ce qui est en haut », enseignait Hermès Trismégiste.

En attendant montrons-en l'application, rapidement, sur les thèmes de Paul Doumer.

Entre l'Asc. et le \odot il y a 74 degrés.

Il y en a 147 entre la D et H . Or, tout ce qui intéresse la D est multiple de 2, aussi trouvons-nous $73^{\circ} 1/2$. Il y a $76^{\circ} 1/2$ entre O^{r} et H , 71 entre D et O^{r} .

Tout ceci annonçait longue vie.

Si nous faisons progresser H^{i} d'un degré par an, il se trouvera, à la 75^e année, au 7^e degré du Ω , c'est-à-dire en sesqui-carré avec le Ψ du thème radical, le Ψ primitif, tandis que H , progressé dans les mêmes conditions, serait en VIII^e Maison.

Faites progresser la D en arrière, dans le sens converse. A 75 ans elle sera, par conséquent, à 25^o dans le M. C., qui est dans le m . Faites marcher la D à la rencontre de H^{i} et la conjonction se placera au 6^o du Υ sur le Nœud Ascendant.

A 56 ans, Paul Doumer a certainement connu une popularité originale. C'était en 1913, où il commençait à se remettre de sa défaite à la Présidence de la République quand il fut le candidat des droites contre Armand Fallières. Ayant abandonné la politique, durant quelques années, il fut élu seulement en 1912 sénateur de la Corse et, en 1913, il prononça certainement, à ce moment, un discours qui le remit en vedette.

Vous voyez comment on opère, les recherches à effectuer, l'art et la manière de s'en servir. Quand une date paraît significative, on monte le thème de direction secondaire et le

Retour Solaire, qu'on étudie de près. On peut alors confirmer les présages. Il ne s'agit plus que d'en déterminer le jour pour essayer de s'en préserver ou faire prendre les précautions nécessaires.

Dans le Retour Solaire du Président Doumer, si l'on prend le gouvernemental ♃ dans le ♋ comme significateur de la haute fonction occupée par le chef de l'Etat et qu'on le fasse progresser, à raison d'un degré pour un jour — le R. S. renferme un an et, comme il y a 360 degrés dans une année, on compte un jour pour chacun, les mois étant de 30 jours — c'est le 4 Mai que cette planète rencontre le ♃ en VIII. A cette date, Gorguloff prenait le train, à Monte-Carlo, pour aller assassiner Paul Doumer à Paris!

Et remarquez bien le sesquicarré ♃ (135°) entre les conjonctions ♃ ♃ et ♃ ♃, tandis que ♃ occupe la place exacte de ♃ dans le thème radical, ♃ et ♃, au contraire, étaient bien près du ♃ de naissance. Ce ♃ est en ♃ avec la ♃; la II, d'autre part, où se trouve un amas, est opposée à la VIII qui aspirait les astres de II.

Nous donnons rapidement ces indications, mais un tel sujet exigerait d'être traité avec ampleur et nous ne pouvons nous étendre. On peut, n'en doutez pas, trouver l'heure et parfois la minute d'un événement avec un point de départ rigoureusement juste. Ainsi, que sur le thème du Traité de Francfort, nous avons trouvé, que la rupture du Traité s'effectuerait le 31 Juillet 1914 et que la guerre durerait 4 ans, 3 mois et 9 jours, ce qui fait bien le compte, du 2 Août 1914 au 11 Novembre 1918.

Chaque planète devient à son tour le point de départ du thème, dans les progressions: le centre du ciel par conséquent vers qui tout converge, de qui tout diverge. L'Ascendant et le Milieu du Ciel également. Mais les planètes radicales conserveront leur place et les nouveaux aspects devront en tenir le plus grand compte.

Ces principes vous permettront de commencer sans vous perdre et de comprendre ce qu'il faut faire et les moyens d'y parvenir.

Nous les complétons par le tableau de l'heure d'été en France, en Belgique et en Hollande, un *Tableau des longitudes et latitudes* des principales villes de France et du monde, par quelques *dates de naissance* de contemporains célèbres, le *Tableau des Etoiles fixes* et celui des Maisons d'après Dalton, publiés par F.-Ch Barlet, dont Eudes Picard et d'autres éminents astrologues se sont contentés. Cette Table des Maisons vous suffira pour vos premiers travaux (pages 298 et suivantes).

On les trouvera, après quelques conseils, qui nous permettront de terminer cet essai.

Avec les éléments rassemblés dans ce volume vous n'aurez à vous préoccuper que des Ephémérides pour chacune des années qui vous intéresseront.

CONSEILS FAMILIERS

Nous croyons avoir vraiment mis l'astrologie à la portée de tous. Chacun doit pouvoir se familiariser avec elle en partant des causes premières, en établissant qu'il y a, entre nous et les astres, des correspondances. Nous avons montré la valeur de l'analogie, si agréable à manier pour un esprit flexible : les amateurs de mots croisés y découvriront des voluptés nouvelles. Nous avons eu également la joie de rattacher plus complètement l'astrologie à la mythologie. Aucun problème n'a été écarté. Ceux qui s'initieront à la plus splendide des sciences, par ce travail, seront armés et comme ils iront de l'avant avec sécurité !

Nous leur demandons de répandre autour d'eux que l'astrologie judiciaire mérite créance, de défendre la cause de cette réprochée et surtout de faire comprendre que l'horoscope à bon marché ne peut être qu'une plaisanterie. Tous ceux qui offrent de lire la destinée pour cinq francs et moins font des annonces fallacieuses. Le prétendu travail qu'ils envoient à leurs victimes vaut moins encore qu'ils n'exigent...

Très vite vous constaterez que l'astrologie, en permettant de lire les caractères et les dons à livre ouvert, est indispensable aux éducateurs, devrait être la base de l'orientation professionnelle et servir de fondation à la médecine. Révélant

les tempéraments en profondeur et les menaces contre la santé, elle affermit le diagnostic et le rend permanent, non plus occasionnel.

Déjà, aux États-Unis, les Compagnies d'assurances ont compris qu'en recourant à l'astrologie elles pourraient avantager leurs clients, aussi bien que leurs actionnaires. En Europe, comme aux États-Unis, de grandes entreprises demandent avec sagesse un horoscope sérieux avant d'engager du personnel, évitant ainsi bien des difficultés. Mais les services que la science des astres peut rendre sont bien plus étendus.

Par l'astrologie économique elle permet de connaître les périodes favorables au négoce et de chercher les moyens de réveiller l'activité, quand elle sera dolente. Par l'astrologie financière, on peut suivre les variations de la Bourse et en profiter. Par l'astrologie météorologique, on connaîtra les temps à l'avance : aussi pourra-t-on tenir compte des tempêtes et se préserver des typhons. L'astrologie maritime dit les mécomptes qui menacent les bateaux et l'on n'aurait pas à déplorer tant de naufrages et d'accidents si l'on y avait recours. Il y a même l'astrologie des courses de chevaux, par laquelle des joueurs avisés gagneraient à coup sûr.

Mais la nécessité de l'astrologie apparaît dans ses rapports avec les évolutions du monde, car les astres règnent sur les peuples aussi bien que sur les hommes : d'où la valeur sans pareille de la mondiale.

Elle n'est pas si méconnue qu'on le croit généralement. Il y a toujours eu, à Buckingham-Palace et à Downing Street, des astrologues officiels qui cherchent à prévoir la politique des États et ses variations. Ils ont assuré, par leurs avis, la continuité dans la diversité de la politique britannique. Londres est devenue l'arbitre de la Terre, grâce à l'astrologie qui lui permet d'attendre et voir venir.

Le chancelier Adolf Hitler a ses astrologues, comme Mussolini.

Mais Clemenceau lui-même!... Oui, ce positiviste eut recours aux lumières d'un savant remarquable.

Plusieurs astrologues avaient prédit la date exacte de la guerre de 1914 et son déroulement comme sa durée. Nous pouvons en signaler au moins quatre : l'illustre Sepharial, qui travaillait sur les conséquences de la grande mutation ou conjonction de Saturne ♄ et de Jupiter ♃, qui s'effectua le 26 Janvier 1842 à 5 h. 28 (heure de Greenwich); Georges Savigny, alors secrétaire-adjoint du *Journal*, le colonel E. Caslant et l'ancien professeur de mathématiques Sylvain Trébuçq.

Georges Clemenceau, ayant fait connaissance de Trébuçq, l'avait pris en haute estime. Comme ce solide praticien habitait Bordeaux, le Tigre voulut connaître son avis lorsque, en 1917, une lassitude commença à tarauder le moral de la France.

— Dites au Président d'être sans crainte, avant la fin de 1918 la guerre se terminera par la complète victoire des Alliés, répondit Trébuçq.

C'est alors que le Tigre accepta le pouvoir pour insuffler à tous son énergie.

Mais, en Juin 1918, une nouvelle poussée allemande, qui semblait décisive, le tourmenta à nouveau et il envoya deux émissaires à Sylvain Trébuçq. Celui-ci reprit ses thèmes, refit ses calculs et conclut :

— Assurez M. Clemenceau qu'avant la fin du mois de Novembre, l'Allemagne, complètement vaincue, implorera la paix.

Certes, le Vieux de la Montagne, incapable de désespérer — et c'est sa grandeur — n'aurait pas été abattu si Trébuçq lui avait prédit la défaite que son âme n'aurait su accepter; l'assurance du triomphe lui donna plus de solidité réfléchie.

L'astrologie mondiale est indispensable aux Gouvernements, puisque gouverner c'est prévoir, et qu'en s'appuyant sur l'histoire et une abondante documentation, elle distingue les plus sûrs présages, ce qui permettrait d'affronter les dangers en connaissance de cause ou de tenter de les annihiler, comme de s'entourer des meilleurs auxiliaires, aisés à découvrir avec les thèmes des ministres, généraux, amiraux, hauts fonctionnaires.

Ce petit livre ne vous permettra pas d'embrasser les diversités de la science des astres. Il n'est qu'un point de départ, mais vous ne regretterez jamais d'avoir débuté par lui.



Dès que vous passerez de la théorie à l'application, prenez quelques précautions.

D'abord cherchez à préciser les heures de naissance, toujours vagues.

Ensuite, procurez-vous une biographie, aussi étendue que possible de ceux que vous avez l'intention « d'autopsier ». Vous puiserez de précieuses indications dans ces travaux. Car il faut s'appuyer constamment sur l'expérience et en est-il de meilleure que celle obtenue dans la vie quotidienne?

Faites aussi l'acquisition de deux répertoires. Un pour noter les dates de naissance qui vous intéressent et cherchez à les multiplier. Offrez-les complaisamment à vos émules, qui vous feront part des leurs. Le deuxième carnet vous servira à grouper des remarques personnelles ou à vous enrichir d'observations glanées au cours de vos lectures.

Classez vos thèmes par ordre alphabétique. Au dos de chacun, collez une enveloppe gommée dans laquelle vous placerez votre interprétation. Nous vous avons indiqué

la grandeur des schémas. Que les cartons sur lesquels vous les monterez puissent être à portée de votre main. Efforcez-vous de vous débrouiller rapidement parmi ces documents. Un bon astrologue doit avoir de l'ordre.

Vous êtes obligé de partir des observations accumulées dans les livres : mais tâchez de déduire sur des exemples réels de, rendre la science vivante. C'est par le thème que vous analysez un être. Ne serait-il pas aussi intéressant, plus passionnant encore, de remonter du visage et de la forme du corps au ciel de naissance? Retrouver l'Ascendant et le Soleil d'abord, puis les positions de la Lune et des planètes ne serait pas impossible, il s'en faut.

Ceux qui ont l'habitude de suivre une route à sens unique sont démontés quand on leur propose de reprendre ce chemin à l'envers. Ils ne s'y retrouvent pas. Il n'y a là qu'une habitude à prendre. Et celui qui procéderait ainsi deviendrait plus couramment un grand astrologue.

Ceci étant acquis, n'hésitez pas à prédire.

Il y a deux catégories d'astrologues : ceux qui prédisent et ceux qui ne prédisent pas. Les premiers, sûrs de leur science, osent affirmer. Les autres, pris dans les rêts de l'analyse, tergiversent. Or, on doit dominer son thème, faire de la judiciaire : c'est-à-dire juger et donc prendre position. Vous vous tromperez, mais en recherchant la cause de vos erreurs, vous progresserez certainement davantage qu'en vous montrant timide.

Il va de soi que vous garderez pour vous vos prédictions tant que vous n'aurez pas acquis la certitude que vous n'avez pas erré. Il ne s'agit pas de parler ou d'écrire à tort et à travers. Motivez toujours vos déductions et, si vous avez des dons de voyance, appuyez vos intuitions sur des aspects visibles. Gardez-vous des dons de Neptune Ψ , où les illusions abondent et les mirages. Tout diagnostic doit pouvoir être

expliqué sur la carte du ciel, sinon il est dépourvu de valeur. La science suffirait à tout et l'on erre quand on l'abandonne pour la folle du logis.

Gardez-vous également d'affoler votre entourage par vos recherches et vos pronostications. La mort est un passage et M. René d'Urmont a lumineusement exposé que, même après la mort, notre ciel nous accompagne¹. Les inaugurations de monuments, les discours ou les livres inspirés par des défunts connus ne sont pas sans correspondances remarquables avec leur ciel de naissance. Cela explique pourquoi il est si malaisé de dire la date précise de cet accident qu'est la fin. La planète *anerète*, c'est-à-dire celle qui donne la mort, ne se discerne qu'après de longues expériences. D'autre part la mort peut vous oublier — cela s'est vu — et il n'est pas interdit de corriger le destin.

Il est d'ailleurs une règle dont, sous aucun prétexte, vous ne pourrez vous départir et qui vous engagera solennellement : il vous est interdit d'annoncer à quiconque la date de son décès, même si vous en êtes sûr. Cela afin de ne pas créer, par votre prédiction, la possibilité entrevue. S'attachant à un esprit faible elle l'inclinerait malgré lui vers la tombe. Qui est assez fort pour regarder la Camarde en face?

Une des raisons qui détourne de l'astrologie, d'autre part, est que l'homme se croit et se veut libre, surtout l'Occidental. Il rejette la fatalité, étant de la race de ceux dont Victor Hugo écrivait :

Et la nuit ils lançaient des flèches aux étoiles.

Pour vaincre le sort, il faut s'adresser à l'astrologie. Ce n'est pas en méconnaissant l'ampleur d'un problème qu'on le résoud : au contraire. Il est certainement possible de retour-

1. La plupart des études que nous signalons au passage ont parues dans la revue *Le Grand Nostradamus*.

ner vers l'infini les lances projetées par le ciel, si l'on calcule où elles vont tomber, si l'on sait créer un bouclier assez rebondissant, si l'on prend la tangente.

Le 6 Février 1934 s'est déroulé conformément aux volontés stellaires : mais si l'on avait pris des précautions, ce qui était facile ? Il aurait été aisé d'affirmer que le roi Alexandre et Louis Barthou, tous deux menacés de mort violente en Octobre 1934, du 3 au 15, allaient précipiter l'événement en se rencontrant. Un excès de vigilance s'imposait donc.

Les événements, d'ailleurs, affectent plusieurs plans, comme l'expliquera cette historiette.

Un éminent astrologue, ayant étudié le thème de sa femme pour l'année, s'aperçut qu'il lui surviendrait un grand bonheur en Mars et qu'elle était menacée d'un grave accident en Juin.

Le premier présage ayant été ratifié par la vie, il attendait le deuxième avec angoisse. Ayant déterminé le jour et l'heure approximative, il fit prendre un soporifique à son épouse, sans qu'elle s'en aperçût, de sorte que, lasse, elle se coucha.

Il vaqua à ses occupations et, revenu auprès d'elle, la trouva en proie à un cauchemar qui lui faisait vivre, en rêve, l'accident dont la sagesse du savant l'avait préservée.

Ainsi le drame avait été transposé du physique au mental, ce qui lui enlevait certains de ses inconvénients !

Que d'amoureuses seront sublimisées, par force ou avec une âpre volonté. La Sainteté n'est-elle pas une victoire sur soi-même, grâce à l'oubli de certains instincts, à l'épanouissement de vertus habituellement dormantes ? Le refoulement prend ici toute sa force. Primauté du spirituel.

D'autres méthodes pourraient être mises en œuvre afin de ruser avec les astres, car il n'est pas interdit d'être habile. Le seul danger, c'est de se cacher la tête, comme l'autruche, en imaginant que cette précaution suffit à rendre invisible !

Et les possibilités de l'homme sont infinies : nous n'avons même pas déchiffré toutes les facultés qui veillent en lui. La fatalité n'existe, pour sa grandeur, que dans la mesure où il s'y soumet... plus encore où il l'ignore. Quel éducateur digne de ce nom contestera qu'on peut transformer des natures rétives? En réformant l'individu on redresse et recrée son thème, qui s'élève, par surcroît. L'église, pour qui la liberté est un dogme, admet l'astrologie pour cette raison.

Nous n'avons pas traité de l'astrologie sur un ton d'augure, en invoquant des secrets que les profanes doivent à jamais ignorer. Nous croyons qu'on la sert mieux en la désoccultisant qu'en l'obscurcissant à plaisir. Epreuvez sa haute valeur et complétez-la; car, si le legs sublime du passé ne doit pas être méconnu, on peut et l'on doit exprimer sa vénération pour les Maîtres à qui nous le devons, en l'appliquant de son mieux et en essayant de l'accroître.

*
**

N'oubliez pas que vous trouverez encore, après ces pages, des Tableaux essentiels. Utilisez-les et ne vous découragez jamais : quand un problème est bien posé, on en découvre toujours la solution.

QUELQUES DATES DE NAISSANCE

Nous publions quelques dates de naissance de personnalités, dans tous les ordres, pour vous aider quand vous commencerez vos recherches. Munissez-vous de la biographie du personnage que vous interprétez, afin de vérifier l'exactitude de vos directions.

Roi Albert 1 ^{er}	8 Avril 1875 à 16 h. 50, Bruxelles.
Alphonse XIII	17 Mai 1886 à 12 h. 50, Madrid.
Gabriele d'Annunzio	12 Mars 1863 à 8 h. 49, Pescara (Italie).
Georges Anquetil	27 Avril 1888 à 20 h., près Rouen.
Germaine Berton	7 Juin 1902 à 23 h., Puteaux (Scine).
Aristide Briand	28 Mars 1862 à 10 h. 30, Nantes.
Joséphine Baker	3 Juin 1906 à 9 h., St-Louis de Missouri.
Paul Bonhoure (gagnant du 1 ^{er} gros lot de 5 millions)	6 Sept. 1883 à 5 h., Bédarieux.
Gaston Bergery	22 Nov. 1892 à 2 h., Paris.
Cumonsky	12 Oct. 1872 à 15 h., Angers.
César Campinchi	5 Mai 1882 à 16 h. 20, près d'Ajaccio.
Roi Carol de Roumanie	16 Octobre 1890 à 1 h., Bucarest.
Emile Coué	26 Février 1857 à 4 h., Troyes.
Edouard Daladier	18 Juin 1884 à 10 h. 45, Carpentras.
Léon Daudet	16 Nov. 1867 à 21 h., Paris.
Th. Delcassé	1 ^{er} Mars 1852 à 8 h., Pamiers (Ariège).
Léon Deubel	22 Mars 1879 à 22 h. 30, Belfort.
Gaby Deslys	4 Sept. 1881 à 16 h. 40, Marseille.
Kees Van Dongen	26 Janv. 1877 à 23 h., Amsterdam.
Roland Dorgelès	15 Juin 1885 à 7 h., Amiens.
Gaston Doumergue	14 Août 1863 à 23 h., Aigues-Vives (Gard).
Capitaine Alfred Dreyfus	9 Octobre 1859 à 15 h., Mulhouse.
Docteur Hugo Eckener	10 Juin 1868 à 10 h. 22, Flensburg (lat. 54°47).
Albert Einstein	14 Mars 1879 à 11 h. 30, Ulm.
André Fijean	8 Avril 1869 à 13 h. 45, Paris.

Pierre-Etienne Flandin	12 Avril 1889 à 4 h., Paris.
Maréchal Foch	2 Oct. 1851 à 22 h., Tarbes.
Claude France	9 Mars 1893 à 23 h. 30, Emden lat. 53°24
Gabriel-Tristan Franconi	17 Mai 1887 à 8 h., Paris.
Fronval, aviateur	11 août 1893 à 22 h. 55, Cambrai.
Jean Galmot	1 ^{er} Juin 1879 à 15 h., Montpazier (Dordogne).
Prince de Galles	4 Oct. 1893 à 2 h. 40, Londres.
Docteur Gustave Geley	13 Avril 1868 à 0 h. 30, Paris.
Alain Gerbault	17 Nov. 1893 à 11 h., Laval (Mayenne).
Hermann-Wilhelm Gøring	12 Janv. 1893 à 4 h., Rosenheim (Allemagne).
Rémy de Gourmont	4 Avril 1858 à 1 h., Bazoches-en-Houlme (Orne).
Marthe Hanau	1 ^{er} Janvier 1886 23 h., Paris.
Empereur Ch. de Habsbourg	17 août 1887 à 9 h., Château de Persenbeug (A.)
Adolf Hitler	20 Avril 1889 à 18 h. 30, Braunau (Autriche).
Edouard Herriot	5 Juillet 1872 à 20 h., Troycs.
Président Herbert Hoover	10 Août 1874 à 23 h. 15, West-Branch (Iowa).
Archiduc Othon de Habsbourg	20 Nov. 1912 à 2 h. 40, Reichenau (Autriche).
Wilhelm de Hohenzollern (Le Kronprinz)	6 Mai 1882 à 21 h. 45, Postdam, lat. N. 47°42.
Vincent d'Indy	27 Mars 1851 à 11 h. 50, Paris.
Francis Jammes	2 Décembre 1868 à 4 h., Tournay (B.-P.).
Louis Jouvett	24 Déc. 1887 à 5 h., Crozon (Finistère).
F. Jollivet-Castelot, alchimiste	8 Juillet 1874 à 4 h. 30, Douai.
Maréchal Joffre	12 Janv. 1852 à 8 h., Rivesaltes (Pyrénées Or.)
Jean Jaurès	3 Sept. 1859 à midi, Castres.
Comte de Keyserling	20 Juillet 1880 à 21 h. 30, Kowno.
Jean Kiepura, ténor	16 Mai 1902 à 10 h., Sosnowice (Silésie).
Peter Kurten	26 Mai 1883 à 3 h. 30, Cologne.
Le satyre de Dusseldorf	1 ^{er} Février 1874 à 7 h., Châtellerault.
G. de La Fourchardière	28 Juin 1883 à 10 h., Châteldon (Puy-de-Dôme).
Pierre Laval	3 Nov. 1901 à 15 h. 05, Bruxelles.
Léopold III	4 Février 1902 à 2 h. 30, Détroit (U.S.A.).
Colonel Ch. Lindbergh	10 Déc. 1870 à 10 h., Eprenay.
Pierre Louys	19 Oct. 1862 à 9 h. 25, Besançon.
Auguste Lumière	5 Oct. 1864 à 7 h. 10, Besançon.
Louis Lumière	6 Oct. 1884 à 6 h., Bordeaux.
Adrien Marquet	20 Avril 1868 à 2 h., Martigues, près Marseille.
Ch. Maurras	1 ^{er} Déc. 1861 à 21 h., Nantes.
Victor-Emile Michelet	25 Avril 1874 à 9 h., Bologne (Italie).
Henri Marconi	10 Février 1859 à 19 h. 13, Paris.
Alexandre Millerand	4 Août 1906 à 15 h. 15, Ostende.
Marie-José Princ. de Piémont	13 Mars 1888 à 6 h., Paris.
Paul Morand	15 Juin 1885 à 22 h. 30, Chatou, près Paris.
Georges Mandel	30 Déc. 1869 à 3 h., Bruxelles.
Bourgmestre Adolphe Max	30 Nov. 1875 à 3 h., Figeac (Lot).
Jean-Louis Malvy	7 Août 1876 à 13 h., Leuwarden (Hollande).
Mata-Hari	

Sylvestre Matushka	29 Janv. 1892 à 3 h., Crantavenar (Autriche).
Ychudi Menuhin	22 Janv. 1917 à minuit, New-York.
Abbé Mermet	12 Nov. 1866 à 11 h., Les Ollières (Hte-Savoie).
Jacqueline Nourrit pianiste-virtuose	25 Juin 1921 à 20 h., Asnières.
Violette Nozières	11 Janv. 1915 à 4 h., Neuvy-sur-Loire.
Nijinsky	28 Février 1890 à 5 h. 48, Kief.
Napoléon IV (Le Prince Imp.)	16 Mars 1856 à 3 h. 15, Paris.
Albert Prince	31 Oct. 1883 à 14 h., Châtenay-les-Forges (Belfort)
Paul Painlevé	5 Déc. 1865 à 5 h., Paris.
Raymond Poincaré	20 Août 1860 à 17 h., Bar-le-Duc.
Maréchal Ph. Pétain	24 Avril 1856 à 22 h. 30, Cauchy-la-Tour (P.-dc-C.)
Pablo Picasso	25 Oct. 1881 à minuit, Malaga.
Eudes Picard	13 Février 1865 à 17 h. 45, Grenoble.
Professeur Piccard	28 Janv. 1884 à 23 h., Bâle.
Pierre II Roi de Yougoslavie	6 Sept. 1923 à 2 h. 50, Belgrade.
Marcel Prévost	1 ^{er} Mai 1862 à midi (dans le Gers).
Léo Poldès	2 Déc. 1891 à 10 h., Paris.
Arthur Rimbaud	20 Oct. 1864 à 8 h. Charleville.
Henri Rochette	21 Avril 1878 à 8 h., Melun.
Président Franklin Roosevelt	30 Janv. 1882 à 20 h. 38, lat. 41°13.
Romain Rolland	29 Janv. 1866 à 0 h. 15, Clamecy.
Colonel de la Rocque	6 Oct. 1865 à 8 h., Lorient.
George-Bernard Shaw	26 Juillet 1856 à 0 h. 40, Dublin.
Dr Hjalmar Schacht	21 Janv. 1877 à 23 h., Tingleff (Allemagne).
Joseph dit Guillaume Sezncz	1 ^{er} Mai 1878 à 16 h. 30, Plomodiern (Finistère).
Albert Sarraut	25 Juil. 1872 à 23 h., Bordeaux.
Soleillard, satyre-assassin	2 Janvier 1881 12 h., Nevers.
Dr Gustav Stresemann	10 Mai 1878 à midi 30, Berlin.
André Tardieu	22 Sept. 1876 à 13 h., Paris.
Léon Treich	17 Avril 1889 à 5 h., Tulle.
Arturo Toscanini	25 Mars 1867 à 3 h., Parma (Italie).
Ste Thérèse de Lisieux	2 Janv. 1873 à 23 h. 15, Alençon.
Sylvain Trébuçq, astrologue	2 Février 1857 à 6 h., Bagnères-de-Bigorre.
Docteur Pierre Vachet	5 Mars 1892 à 5 h., près Châlon-sur-Saône.
Van der Lubbe, exécuté comme incendiaire du Reichstag	13 Janvier 1909 à 5 h. 30, Leyde (Hollande).
Paul Valéry	30 Oct. 1871 à 19 h., Sète.
Rudolf Valentino	6 Mai 1895 à 3 h. (Sud de l'Italie).
Pasteur Ch. Wagner	4 Janv. 1852 à 4 h., Château-Salins.
Emile Verhaeren	21 Mai 1855 à 21 h. 30, près d'Anvers.
Jeanne Weber, tuseuse d'enfants	17 Octobre 1874 à 11 h., Paimpol.
Général Weygand	21 Janv. 1867 à 8 h., Bruxelles.
Impératrice Zita	9 Mai 1892 à 4 h., Villa-Planora (Italie).
Comte Fernand von Zeppelin	8 Juillet 1838 à 10 h. 30, Constance.
Emile Zola	2 Avril 1840 à 23 h., Paris.

LES HEURES UNIVERSELLES D'APRÈS LES FUSEAUX HORAIRES

Le problème de l'heure est un cauchemar en astrologie et l'on se prend souvent à envier, dans notre siècle de mesures, les astronomes de Chaldée, armés du cadran solaire, ou les Égyptiens avec la clepsydre, pourtant inégale.

Cette note donne des renseignements complets sur l'heure dans les divers pays du monde.

Elle ne garantit pas, hélas ! contre la fantaisie des montres et des pendules. Encore moins contre les erreurs de transcription.

Il est commode que les horloges publiques d'un même État marquent la même heure : aussi une heure conventionnelle, unique pour tout le pays, nommée heure légale, a-t-elle été imposée. Pour la France et l'Algérie, l'heure légale est l'heure de Greenwich depuis le Samedi 10 Mars 1911.

Avant 1891, où il n'y avait pas, en France, d'heure légale, l'heure locale était officielle : c'était l'heure solaire. Le Dimanche 15 Mars 1891, une heure légale fut adoptée et l'on choisit celle du temps moyen du méridien de Paris.

Actuellement, la majorité des États a adopté le système des fuseaux horaires, basé sur unè heure universelle, temps moyen de l'Observatoire de Greenwich. Dans chacun de ces fuseaux l'heure unique est celle du méridien central : heure

de Greenwich augmentée ou diminuée, suivant le cas, d'un nombre entier d'heures. Pour Paris l'heure légale est donc celle de Greenwich, l'heure réelle étant celle-ci plus 9 minutes et 21 secondes.

Voici les heures légales, pour les principaux pays du monde :

PAYS A L'EST DE GREENWICH.

Heure de Greenwich. - Algérie, Belgique, Côte d'Ivoire, Côte de l'Or, Dahomey, Espagne, France, Grande-Bretagne, Luxembourg, Maroc, Portugal.

+ **1 heure.** - Afrique Orientale Portugaise, Afrique Equatoriale Française, Albanie, Allemagne, Angola, Autriche, Cameroun, Congo Belge Ouest, Danemark, Hongrie, Italie, Suède, Suisse, Tchécoslovaquie, Yougoslavie.

Dans ces pays il est donc une heure de l'après-midi quand il est midi à Paris.

+ **2 heures.** - Afrique Occidentale Portugaise, Bulgarie, Chypre, Crète, Egypte, Esthonie, Finlande, Grèce, Lettonie, Liban, Mozambique, Roumanie, Russie (à l'Ouest de 40°), Sud-Ouest Africain, Soudan, Syrie, Turquie d'Europe et d'Asie, Union Sud-Africaine.

Il est donc dans ces Etats deux heures de l'après-midi pour midi à Paris.

+ **3 heures.** - Erythrée, Iles Comores, Irak, Madagascar, Russie de 40° à 52°30, Somalie, Tanganyika.

Il est 3 heures de l'après-midi dans ces régions, quand il est midi à Paris.

+ **4 heures.** - Afganistan, Iles Maurice et La Réunion, Russie de 52° 50° à 67°50, Iles Seychelles.

+ **5 heures.** - Sibérie de 67° à 82°30; pour ce pays, l'heure varie de + 5 à + 12, à raison d'une heure par 15° de longi-

tude, + 12 étant l'heure des villes placées à l'Est de 172°30 Est.

+ **5 heures 30.** - Heure des Indes, sauf Calcutta (5 heures 53'20") et Chittagong (6 heures 7'); Ceylan.

+ **7 heures.** - Indochine, Siam, Sumatra Sud (Sumatra Nord n'a que + 6 heures 30 de différence).

+ **7 heures 30.** - Java, Bornéo Hollandaise.

+ **8 heures.** - Côtes de la Chine, sauf Haïnan et Pakhoï (+ 7 heures), Macao, Port-Arthur, Timor, Australie Occidentale, Iles Philippines.

+ **9 heures.** - Corée, Japon, sauf Iles Yayeyama et Miyako (+ 8 heures); Nouvelle-Guinée Hollandaise.

+ **9 heures 30.** - Australie (Territoire du Nord) et Australie Sud, New South Wales.

+ **10 heures.** - Est de l'Australie et Nouvelle-Guinée britannique, Carolines de 148° à 154° E. (à l'Ouest de 148°, + 9 heures; à l'Est de 154°, + 11 heures), Tasmanie, Nouvelle Galles du Sud, Queensland, Victoria.

+ **11 heures.** - Kamtchatka, Nouvelle-Calédonie, Nouvelles-Hébrides.

+ **11 heures 30.** - Nouvelle-Zélande.

+ **12 heures.** - Heures des Iles Fidji.

PAYS A L'OUEST DE GREENWICH

— **1 heure.** - Gambie, Guinée Française et Portugaise, Iles Canaries, Islande, Iles Madère, Sénégal.

Il est donc onze heures seulement dans ces pays quand il est midi à Paris.

— **2 heures.** - Iles Açores et du Cap Vert, Groënland Sud, Trinité.

Il est dix heures dans ces pays quand il est midi à Paris.

— **3 heures.** - Brésil oriental, Groënland Ouest.

Il est neuf heures dans ces États pour midi à Paris.

— **3 heures 30.** - Uruguay.

— **4 heures.** - AMÉRIQUES DU NORD : *Canada* (Québec Est de 68°), Labrador — ANTILLES : Iles Barbades, Bermudes, Grenade, La Guadeloupe, La Martinique, Porto-Rico, La Trinité (La Trinidad). — AMÉRIQUE DU SUD : Argentine, Brésil central, Iles Falkland, Guyane Française.

— **4 heures 30.** - Vénézuëla.

Il est donc 7 h. 30 du matin à Caracas quand il est midi à Paris.

— **5 heures.** - AMÉRIQUE CENTRALE ET ANTILLES : Cuba, République Dominicaine et Haïti, La Jamaïque, Canal de Panama. — AMÉRIQUE DU NORD : *Canada* (Ontario Est de 90°, Québec de 68° à 90°, Canada de 68° à 85°), *États-Unis* (États de Connecticut, Delaware, Floride, Géorgie, Maine, Maryland, Massachussets, New Hampshire, New-Jersey, New-York, Nord-Caroline, Pensylvanie, Rhode-Island, Sud-Caroline, Vermont, Virginie, Virginie Occidentale, Washington occidental). — AMÉRIQUE DU SUD : Brésil Ouest, Chili, Colombie, Pérou.

— **6 heures.** - AMÉRIQUE CENTRALE : Costa Rica, Guatémala, Honduras, Mexique, Salvador. — AMÉRIQUE DU NORD : *Canada* (Manitoba, Ontario et l'Ouest de 90°, Saskatchewan partie S.E. et de 85° à 102°), *Etats-Unis* (Alabama, Arkansas, Dakota, Illinois, Indiana, Iowa, Kansas, Kentucky, Louisiane, Michigan, Minnesota, Mississipi, Missouri, Nebraska, Ohio, Oklahoma, Tennessee, Texas, Wisconsin).

— **7 heures.** - AMÉRIQUE DU NORD : *Canada* (Alberta, de 102° à 120°), *Etats-Unis* (Arizona, Colorado, Idaho, Montana, New-Mexico, Utah, Wyoming).

— **8 heures.** - AMÉRIQUE DU NORD : *Alaska* (Ketchikan,

Wrangel, Petersburg), *Canada* (Colombie Britannique, Etats à l'Ouest de 120°), *Etats-Unis* (Californie, Nevada, Orégon, Washington).

— 9 heures. - *Alaska* (Juneau, Sitka, Cordowa, Valdez, Seward), *Canada* (Yukon).

— 10 heures. - *Alaska* (Anchorage, Iles Fairbanks), Iles Australes, *Océanie* (Et. Français).

— 10 heures 30. - Heure des Iles Hawaiï.

— 11 heures - *Alaska* Côte Ouest (Nome).

— 11 heures 30. - Samoa O.

PAYS N'AYANT PAS ADOPTÉ DE FUSEAU HORAIRE.

Hollande (+ 0 h. 19'32"1"), **Perse** (+ 3 h. 26'), **Ethiopie** (+ 2 h. 35'), **Libéria** (— 0 h. 44'), **Labrador et Terre-Neuve** (— 3 h. 31'), **Bolivie** (— 4 h. 33'), **Equateur** (— 5 h. 14'6"7"), **Guayaquil** (— 5 h. 19'24"), **Géorgie du Sud** (— 2 h. 7'), **Paraguay** (— 3 h. 37'12").

C'est toujours de Greenwich que partent ces données sur les heures.

HEURE D'ÉTÉ. — Un certain nombre de pays, depuis 1916, ont adopté une heure d'été. Il est bon, en dressant une carte du ciel, de se renseigner à cet égard. Voici les principaux Etats qui modifient leur heure entre Mars et Octobre, le début et la fin du changement ayant une date variable; ce sont : la Belgique, l'Espagne, les Etats-Unis, la France, l'Angleterre, la Hollande, le Luxembourg, le Portugal.

L'ALGÉRIE n'a plus l'heure d'été depuis 1922.

L'HEURE D'ÉTÉ

On sait que pour économiser du charbon et permettre à chacun de vivre davantage à la lumière, on a préconisé et adopté l'heure d'été. Appliquée dans les villes, dédaignée dans les campagnes, en général, elle a encore compliqué le problème de l'heure. Ce n'est pas drôle.

Sans doute on peut rectifier l'heure, d'après les détails biographiques d'une existence, mais c'est malaisé et devrait être inutile. Ah ! les astrologues ont du mérite à passer outre à de telles difficultés.

Dans l'heure d'été il est, en France, midi quand la pendule marque une heure; d'où un décalage d'une heure.

Et voici quelques périodes d'utilisation de l'heure d'été :

EN FRANCE

1916	— de la nuit du 14 au 15	Juin	à la nuit du 30	Sept. au 1 ^{er}	Oct.
1917	— de la nuit du 24 au 25	Mars	à la nuit du 6 au 7	Octobre.	
1918	— de la nuit du 9 au 10	Mars	à la nuit du 5 au 6	Octobre.	
1919	— de la nuit du 9 au 10	Mars	à la nuit du 4 au 5	Octobre.	
1920	— de la nuit du 14 au 15	Février	à la nuit du 23 au 24	Octobre.	
1921	— de la nuit du 14 au 15	Mars	à la nuit du 24 au 25	Octobre.	
1922	— de la nuit du 25 au 26	Mars	à la nuit du 7 au 8	Octobre.	
1923	— de la nuit du 26 au 27	Mai	à la nuit du 6 au 7	Octobre.	
1924	— de la nuit du 29 au 30	Mai	à la nuit du 4 au 5	Octobre.	

1925	— de la nuit du 28 au 29 Mars	à la nuit du 3 au 4 Octobre.
1926	— de la nuit du 17 au 18 Avril	à la nuit du 2 au 3 Octobre.
1927	— de la nuit du 9 au 10 Avril	à la nuit du 1 ^{er} au 2 Octobre.
1928	— de la nuit du 21 au 22 Avril	à la nuit du 6 au 7 Octobre.
1929	— de la nuit du 20 au 21 Avril	à la nuit du 5 au 6 Octobre.
1930	— de la nuit du 12 au 13 Avril	à la nuit du 4 au 5 Octobre.
1931	— de la nuit du 18 au 19 Avril	à la nuit du 3 au 4 Octobre.
1932	— de la nuit du 16 au 17 Avril	à la nuit du 1 ^{er} au 2 Octobre.
1933	— de la nuit du 25 au 26 Mars	à la nuit du 7 au 8 Octobre.
1934	— de la nuit du 7 au 8 Avril	à la nuit du 6 au 7 Octobre.
1935	— de la nuit du 30 au 31 Mars	à la nuit du 5 au 6 Octobre.

Depuis quelques années, la France et la Belgique ont synchronisé les périodes d'utilisation de l'heure d'été.

EN BELGIQUE

1916	— du 30 Avril	à 23 heures au 1 ^{er} Octobre	à 1 heure.
1917	— du 16 Avril	à 2 heures au 17 Septembre	à 3 heures.
1918	— du 15 Avril	à 2 heures au 16 Septembre	à 3 heures.
1919	— du 1 ^{er} Mars	à 23 heures au 4 Octobre	à 24 heures.
1920	— du 14 Février	à 23 heures au 23 Octobre	à 24 heures.
1921	— du 14 Mars	à 23 heures au 25 Octobre	à 24 heures.
1922	— du 25 Mars	à 23 heures au 7 Octobre	à 24 heures.
1923	— du 21 Avril	à 23 heures au 6 Octobre	à 24 heures.
1924	— du 29 Mars	à 23 heures au 4 Octobre	à 24 heures.
1925	— du 4 Avril	à 23 heures au 3 Octobre	à 24 heures.
1926	— du 17 Avril	à 23 heures au 2 Octobre	à 24 heures.
1927	— du 9 Avril	à 23 heures au 1 ^{er} Octobre	à 3 heures.
1928	— du 14 Avril	à 23 heures au 7 Octobre	à 3 heures.
1929	— du 21 Avril	à 2 heures au 6 Octobre	à 3 heures.
1930	— du 13 Avril	à 2 heures au 5 Octobre	à 3 heures.
1931	— du 19 Avril	à 2 heures au 4 Octobre	à 3 heures.
1932	— du 17 Avril	à 2 heures au 2 Octobre	à 3 heures.
1933	— du 26 Mars	à 2 heures au 8 Octobre	à 3 heures.
1934	— du 8 Avril	à 2 heures au 7 Octobre	à 3 heures.
1935	— du 31 Mars	à 2 heures au 6 Octobre	à 2 heures.

Voici les « probabilités » pour les années prochaines (à vérifier, bien entendu) :

1936	— du 19 Avril	à 2 heures au 4 Octobre	à 2 heures.
1937	— du 18 Avril	à 2 heures au 3 Octobre	à 2 heures.
1938	— du 10 Avril	à 2 heures au 2 Octobre	à 2 heures.
1939	— du 16 Avril	à 2 heures au 8 Octobre	à 2 heures.

EN HOLLANDE

- 1916 — du 1^{er} Mai au 2 Octobre.
 1917 — du 16 Avril au 17 Septembre.
 1918 — du 1^{er} Avril au 30 Septembre.
 1919 — du 7 Avril au 29 Septembre.
 1920 — du 5 Avril au 27 Septembre.
 1921 — du 4 Avril au 26 Septembre.
 1922 — du 26 Mars au 8 Octobre.
 1923 — du 1^{er} Juin au 7 Octobre.
 1924 — du 30 Mars au 5 Octobre.
 1925 — du 5 Juin (2 h. du matin) au 4 Octobre (2 h. du matin).
 1926 — du 15 Mai (2 h. du matin) au 3 Octobre (2 h. du matin).
 1927 — du 15 Mai au 2 Octobre.
 1928 — du 15 Mai au 7 Octobre.
 1929 — du 15 Mai au 6 Octobre.
 1930 — du 15 Mai au 5 Octobre.
 1931 — du 15 Mai au 4 Octobre.
 1932 — du 22 Mai (2 h. du matin) au 2 Octobre.
 1933 — du 15 Mai au 8 Octobre.
 1934 — du 15 Mai au 8 Octobre.
 1935 — du 15 Mai au 8 Octobre.

La mise en vigueur de l'heure d'été en Hollande a toujours eu lieu entre 1 et 3 heures du matin. On trouvera dans *l'heure universelle et les fuseaux horaires* d'autres précisions sur l'heure en Hollande.

EN ANGLETERRE

- 1921 — du 3 Avril au 3 Octobre.
 1922 — du 26 Mars au 8 Octobre.
 1923 — du 22 Avril au 16 Septembre.
 1924 — du 13 Avril au 21 Septembre.
 1925 — du 19 Avril au 4 Octobre.
 1926 — du 18 Avril au 3 Octobre.
 1927 — du 10 Avril au 2 Octobre.
 1928 — du 22 Avril au 7 Octobre.
 1929 — du 21 Avril au 6 Octobre.
 1930 — du 13 Avril au 5 Octobre.
 1931 — du 19 Avril au 4 Octobre.
 1932 — du 17 Avril au 2 Octobre.
 1933 — du 9 Avril au 8 Octobre.
 1934 — du 22 Avril au 7 Octobre.
 1935 — du 14 Avril au 6 Octobre.

Ces prévisions sur l'heure d'été devraient être incluses dans le chapitre sur les heures universelles. Nous les en avons détachées pour des raisons de commodité.

TABEAU
DES PRINCIPALES VILLES DE FRANCE

DÉPARTEMENTS	PRÉFECTURES	LATITUDE	LONGITUDE MOYENNE	
		EN DEGRÉS	EN DEGRÉS	EN TEMPS
Ain	Bourg	46°12'	5°14'E	0h20'55"+
Aisne	Laon	49°34'	3°38'E	0 14'30"+
Allier	Moulins	46°34'	3°20'E	0 13'20"+
Basses-Alpes	Digne	44° 6'	6°14'E	0 24'57"+
Hautes-Alpes	Gap	44°33'	6°05'E	0 24'19"+
Alpes-Maritimes	Nice	43°43'	7°17'E	0 29'07"+
Ardèche	Privas	44°44'	4°36'E	0 18'23"+
Ardennes	Mézières	49°46'	4°43'E	0 18'52"+
Ariège	Foix	42°58'	1°36'E	0 6'25"+
Aube	Troyes	48°18'	4°05'E	0 16'20"+
Aude	Carcassonne	43°13'	2°21'E	0 9'24"+
Aveyron	Rodez	44°21'	2°35'E	0 10'18"+
Bouches-du-Rhône	Marseille	43°18'	5°24'E	0 21'35"+
Calvados	Caen	49°11'	0°21'O	0 1'25"—
Cantal	Aurillac	44°56'	2°27'E	0 9'46"+
Charente	Angoulême	45°39'	0°09'E	0 0'37"+
Charente-Inférieure	La Rochelle	46° 9'	1°09'O	0 4'36"—
Cher	Bourges	47° 5'	2°24'E	0 9'36"+
Corrèze	Tulle	45°16'	1°46'E	0 7'05"+
Corse	Ajaccio	41°55'	8°44'E	0 34'57"+
Côte-d'Or	Dijon	47°19'	5°02'E	0 20'20"+
Côtes-du-Nord	Saint-Brieuc	48°31'	2°45'O	0 11'21"—
Creuse	Guéret	46°10'	1°52'E	0 7'21"+
Dordogne	Périgueux	45°11'	0°43'E	0 2'53"+
Doubs	Besançon	47°14'	6°02'E	0 23'57"+
Drôme	Valence	44°56'	4°54'E	0 19'34"+

A l'Est indiqué par + on ajoute la différence d'heure avec Greenwich, on la soustrait au contraire à l'Ouest indiqué par —

DÉPARTEMENTS	SOUS-PRÉFECTURES	LATITUDE EN DEGRÉS	LONGITUDE MOYENNE	
			EN DEGRÉS	EN TEMPS
Eure	Evreux	49° 1'	1°09'E	0h 4'36"+
Eure-et-Loir	Chartres	48°27'	1°29'E	0 5'57"+
Finistère	Quimper	48°	4°06'O	0 16'25"-
Gard	Nîmes	43°50'	4°21'E	0 17'24"+
Haute-Garonne	Toulouse	43°37'	1°27'E	0 5'46"+
Gers	Auch	43°39'	0°35'E	0 2'21"+
Gironde	Bordeaux	44°50'	0°34'O	0 2'50"-
Hérault	Montpellier	43°37'	3°53'E	0 15'31"+
Ille-et-Vilaine	Rennes	48° 7'	1°40'O	0 6'59"-
Indre	Châteauroux	46°49'	1°42'E	0 6'47"+
Indre-et-Loire	Tours	47°24'	0°42'E	0 2'47"+
Isère	Grenoble	45°11'	5°44'E	0 22'55"+
Jura	Lons-le-Saulnier	46°40'	5°33'E	0 22'14"+
Landes	Mont-de-Marsan	43°54'	0°30'O	0 2' —
Loir-et-Cher	Blois	47°35'	1°20'E	0 5'21"+
Loire	Saint-Etienne	45°26'	4°24'E	0 17'34"+
Haute-Loire	Le Puy	45° 3'	3°53'E	0 15'33"+
Loire-Inférieure	Nantes	47°13'	1°30'O	0 6'12"-
Loiret	Orléans	47°54'	1°55'E	0 7'39"+
Lot	Cahors	44°27'	1°27'E	0 7'25"+
Lot-et-Garonne	Agen	44°12'	0°37'E	0 2'28"+
Lozère	Mende	44°31'	3°30'E	0 14'00"+
Maine-et-Loire	Angers	47°28'	0°33'O	0 2'13"-
Manche	Saint-Lô	49° 7'	1°06'O	0 4'23"-
Marne	Châlons-sur-Marne	48°57'	4°22'E	0 17'26"+
Haute-Marne	Chaumont	48° 7'	5°09'E	0 20'34"+
Mayenne	Laval	48° 4'	0°46'O	0 3'06"-
Meurthe-et-Moselle	Nancy	48°41'	6°11'E	0 24'45"+
Meuse	Bar-le-Duc	48°46'	5°10'E	0 20'38"+
Morbihan	Vannes	47°40'	2°45'O	0 11'02"-
Moselle	Metz	49° 7'	6°11'E	0 24'42"+
Nièvre	Nevers	46°59'	3°09'E	0 12'38"+
Nord	Lille	50°39'	3°04'E	0 12'15"+
	Dunkerque	51° 2'	2°23'E	0 9'31"+
Oise	Douai	50°22'	3°05'E	0 12'20"+
	Beauvais	49°26'	2°05'E	0 8'20"+
Orne	Alençon	48°26'	0°05'E	0 0'22"+
Pas-de-Calais	Arras	50°17'	2°47'E	0 17'07"+

A l'Est indiqué par + on ajoute la différence d'heure avec Greenwich, on la soustrait au contraire à l'Ouest indiqué par —

DÉPARTEMENTS	PRÉFECTURES	LATITUDE	LONGITUDE MOYENNE	
		EN DEGRÉS	EN TEMPS	EN DEGRÉS
Puy-de-Dôme	Clermont-Ferrand	45°46'	3°05'E	0h12'21"+
Basses-Pyrénées	Pau	43°18'	0°23'O	0 1'30"—
Hautes-Pyrénées	Tarbes	43°14'	0°05'E	0 0'20"+
Pyrénées-Orientales	Perpignan	42°42'	2°54'E	0 11'35"+
Bas-Rhin	Strasbourg	48°34'	7°46'E	0 31'05"+
Haut-Rhin	Colmar	48° 4'	7°22'E	0 29'26"+
Rhône	Lyon	45°46'	4°49'E	0 19'16"+
Haute-Saône	Vesoul	47°37'	6°09'E	0 24'37"+
Saône-et-Loire	Mâcon	46°18'	4°50'E	0 19'21"+
Sarthe	Le Mans	48°01'	0°12'E	0 0'48"+
Savoie	Chambéry	45°34'	5°55'E	0 23'41"+
Seine	Paris	48°50'	2°20'E	0 9'21"+
Seine-et-Marne	Melun	48°33'	2°39'E	0 10'38"+
Seine-et-Oise	Versailles	48°48'	2°08'E	0 8'30"+
Seine-Inférieure	Rouen	49°26'	1°06'E	0 4'33"+
Deux-Sèvres	Niort	46°19'	0°28'O	0 1'52"—
Somme	Amiens	49°53'	2°18'E	0 9'13"+
Tarn	Albi	43°55'	2°09'E	0 8'34"+
Tarn-et-Garonne	Montauban	44° 1'	1°21'E	0 5'25"+
Var	Draguignan	43°32'	6°28'E	0 25'52"+
Vaucluse	Avignon	43°57'	4°49'E	0 19'14"+
Vendée	La Roche-sur-Yon	46°40'	1°26'O	0 5'42"—
Vienne	Poitiers	46°35'	0°20'E	0 1'22"+
Haute-Vienne	Limoges	45°50'	1°15'E	0 5'02"+
Vosges	Epinal	48°10'	6°27'E	0 25'47"+
Yonne	Auxerre	47°48'	3°34'E	0 14'18"+

A l'Est indiqué par + on ajoute la différence d'heure avec Greenwich, on la soustrait au contraire à l'Ouest indiqué par —

Paul Choissard disait que la latitude du chef-lieu suffisait pour une cité d'un département. Comme l'heure donnée est toujours incertaine la recherche de l'exactitude absolue n'est qu'un lourde. C'est parfois regrettable.

TABLEAU

DES PRINCIPALES VILLES DE L'EMPIRE FRANÇAIS

VILLES	LATITUDE	LONGITUDE	
		DEGRÉS	TEMPS
ALGÉRIE — TUNISIE — MAROC			
Protectorats et Pays sous mandat.			
Villes principales.			
Abomey (Dahomey)	7°15'N.	2°00'E.	0 h. 08' +
Agadir (Maroc)	30°28'N.	10°37'O.	0 h. 42' —
Alger (Algérie)	36°48'N.	3°00'E.	0 h. 12' +
Bamako (Soudan Français)	12°32'N.	7°54'O.	0 h. 31' —
Bangui (Afr. Equat. Française)	4°25'N.	18°35'E.	1 h. 14' +
Basse-Terre (Guadeloupe)	16°00'N.	61°44'O.	4 h. 07' —
Batna (Algérie)	35°33'N.	6°11'E.	0 h. 25' +
Bel-Air (Ile de la Réunion)	20°53'S.	55°39'E.	3 h. 42' +
Beyrouth (Républ. Libanaise)	33°54'22"N.	35°15'E.	2 h. 21'52" +
Bien-Hoa (Cochinchine)	10°55'N.	106°50'E.	7 h. 07' +
Biskra (Algérie)	34°51'N.	5°44'E.	0 h. 23' +
Bizerte (Tunisie)	37°16'N.	9°52'E.	0 h. 39' +
Blida (Algérie)	36°28'N.	2°49'E.	0 h. 11' +
Bône (Algérie)	36°54'N.	7°45'E.	0 h. 31' +
Bougie (Algérie)	36°45'N.	5°05'E.	0 h. 20' +
Boufarik (Algérie)	36°35'N.	2°55'E.	0 h. 11' +
Bourail (N ^o Calédonie)	21°34'S.	165°29'E.	11 h. 02' +
Bou-Saada (Algérie)	35°12'N.	4°07'E.	0 h. 16' +
Bouzareah (Algérie)	36°48'N.	3°02'E.	0 h. 12' +
Brazzaville (Afr. Equat. Française)	4°15'S.	15°20'E.	1 h. 01' +
Carthage (Tunisie)	36°51'N.	10°19'E.	0 h. 41' +
Casablanca (Maroc)	33°34'N.	7°36'O.	0 h. 30' —
Cayenne (Guyane Française)	4°56'N.	52°21'O.	3 h. 30' —
Chandernagor (Hindoustan)	22°51'N.	88°22'E.	5 h. 55' +

VILLES	LATITUDE	LONGITUDE	
		DEGRÉS	TEMPS
Chellala (Algérie)	35°14'N.	2°22'E.	0 h. 10' +
Cherchell (Algérie)	36°36'N.	2°12'E.	0 h. 09' +
Cholon (Cochinchine)	10°45'N.	106°40'E.	7 h. 07' +
Colomb-Béchar (Algérie)	31°37'N.	2°12'O.	0 h. 09' —
Constantine (Algérie)	36°22'N.	6°37'E.	0 h. 27' +
Dakar (Sénégal)	14°41'N.	17°25'O.	1 h. 11' —
Djibouti (Côte Franç. des Somalis)	11°30'N.	43°10'E.	2 h. 53' +
Douala (Cameroun)	4°00'N.	9°45'E.	0 h. 39' +
El Golea (Algérie)	30°35'N.	2°50'E.	0 h. 12' +
Fcz (Maroc)	34°06'N.	5°01'O.	0 h. 20' —
Figuig (Algérie)	32°02'N.	1°15'O.	0 h. 05' —
Fort-Dauphin (Madagascar)	25°02'S.	46°59'E.	3 h. 08' +
Fort-de-France (Martinique)	14°36'N.	61°04'O.	4 h. 04' —
Fort-Lamy (Afr. Equat. Franç.)	12°12'N.	15°05'E.	1 h. 01' +
Gabès (Tunisie)	35°53'N.	10°06'E.	0 h. 40' +
Ghardaïa (Algérie)	32°29'N.	3°40'E.	0 h. 15' +
Goulette (La) (Tunisie)	36°48'N.	10°17'E.	0 h. 41' +
Grand-Bassam (Côte d'Ivoire)	5°54'N.	10°04'O.	0 h. 40' —
Gros-Morne (Guadeloupe)	16°19'N.	61°48'O.	4 h. 07' —
Guelma (Algérie)	36°25'N.	7°32'E.	0 h. 30' +
Hammamet (Tunisie)	36°24'N.	10°36'E.	0 h. 42' +
Hanoi (Tonkin)	21°02'N.	105°50'E.	7 h. 04' +
Hao (Iles Touamotou)	8°06'S.	140°59'O.	9 h. 23' —
Huê (Annam)	16°31'N.	107°39'E.	7 h. 11' +
Kairouan (Tunisie)	35°40'N.	10°05'E.	0 h. 40' +
Kampot (Cambodge)	10°36'N.	104°10'E.	6 h. 57' +
Kayes (Soudan Français)	14°25'N.	11°20'O.	0 h. 46' —
Konakry (Guinée Française)	9°30'N.	13°43'O.	0 h. 55' —
Kong (Côte d'Ivoire)	8°55'N.	4°28'O.	0 h. 19' —
Kotonou (Dahomey)	6°21'N.	2°26'E.	0 h. 10' +
Laghouat (Algérie)	33°48'N.	2°53'E.	0 h. 11' +

VILLES	LATITUDE	LONGITUDE	
		DEGRÉS	TEMPS
Larache (Maroc)	35°12'N.	6°09'O.	0 h. 24' —
Libreville (Afr. Equat. Franç.)	0°23'N.	9°27'E.	0 h. 38' +
Louis (Saint) (Sénégal)	16°02'N.	16°30'O.	1 h. 06' —
Maison Carrée (Algérie)	36°43'N.	3°08'E.	0 h. 12' +
Majunga (Madagascar)	15°44'S	46°19'E.	3 h. 06' +
Marrakech (Maroc)	31°38'N.	7°57'O.	0 h. 32' —
Mascara (Algérie)	35°24'N.	0°08'E.	0 h. 00'32" +
Mazagan (Maroc)	33°16'N.	8°30'O.	0 h. 34' —
Meknès (Maroc)	33°55'N.	5°30'O.	0 h. 22' —
Melilla (Maroc)	35°18'N.	2°56'O.	0 h. 12' —
Mers-El-Kébir (Algérie)	35°44'N.	0°42'O.	0 h. 03' —
Miliana (Algérie)	36°18'N.	2°14'E.	0 h. 09' +
Mogador (Maroc)	31°31'N.	9°45'O.	0 h. 39' —
Mostaganem (Algérie)	35°56'N.	0°05'E.	0 h. 00'20" +
Nemours (Algérie)	35°06'N.	1°50'O.	0 h. 07' —
Nouméa (Nouvelle-Calédonie)	22°16'S.	166°27'E.	11 h. 06' +
Obock (Côte Franç. des Somalis)	11°57'N.	43°17'E.	2 h. 53' +
Oran (Algérie)	35°43'N.	0°37'O.	0 h. 03' —
Orléanville (Algérie)	36°10'N.	1°20'E.	0 h. 05' +
Ouargla (Algérie)	31°58'N.	5°20'E.	0 h. 22' +
Papeete (Tahiti)	17°32'S.	149°34'O.	9 h. 58' —
Petite-Terre (Ile) (Guadeloupe)	16°10'N.	61°07'O.	4 h. 04' —
Philippeville (Algérie)	36°52'N.	6°54'E.	0 h. 27' +
Pierre (Saint) (Martinique)	14°45'N.	61°11'O.	4 h. 05' —
Pierre (Saint) (Ile de la Réunion)	21°20'S.	55°29'E.	3 h. 42' +
Pointe à Pitre (La) (Guadeloupe)	16°13'N.	61°32'O.	4 h. 07' —
Pondichéry (Hindoustan)	11°56'N.	79°50'E.	5 h. 19' +
Porto-Novo (Dahomey)	6°30'N.	2°40'E.	0 h. 11' +
Rabat (Maroc)	34°02'N.	7°08'O.	0 h. 28' —
Remire (Iles) (Guyane Française)	5°00'N.	52°15'O.	3 h. 29' —
Rufisque (Sénégal)	14°45'N.	17°17'O.	1 h. 09' —

VILLES	LATITUDE	LONGITUDE	
		DEGRÉS	TEMPS
Saffi (Maroc)	32°18'N.	9°12'O.	0 h. 37' —
Salé (Maroc)	34°04'N.	6°48'O.	0 h. 27' —
Saïgon (Cochinchine)	10°47'N.	106°42'E.	7 h. 07' +
Saint-Louis du Sénégal (Voir à Louis)			
Salut (Iles du) (Guyane Française)	5°17'N.	52°36'O.	3 h. 31' —
Sétif (Algérie)	36°11'N.	5°24'E.	0 h. 22' +
Sfax (Tunisie)	34°44'N.	10°45'E.	0 h. 43' +
Sidi-bel-Abbès (Algérie)	35°12'N.	0°38'O.	0 h. 03' —
Sousse (Tunisie)	35°50'N.	10°36'E.	0 h. 42' +
Tamatave (Madagascar)	18°10'S.	49°26'E.	3 h. 18' +
Tananarive (Madagascar)	18°55'S.	47°33'E.	3 h. 10' +
Tanger (Maroc)	35°47'N.	5°49'O.	0 h. 23' —
Tebessa (Algérie)	35°30'N.	8°05'E.	0 h. 32' +
Tiaret (Algérie)	35°22'N.	1°19'E.	0 h. 05' +
Tizi-Ouzou (Algérie)	36°41'N.	4°03'E.	0 h. 16' +
Tlemcen (Algérie)	34°54'N.	1°18'O.	0 h. 05' —
Tombouctou	16°49'N.	2°52'O.	0 h. 12' —
Soudan Français			
Touggourt (Algérie)	33°07'N.	6°06'E.	0 h. 24' +
Tourane (Annam)	16°07'N.	108°13'E.	7 h. 13' +
Tozeur (Tunisie)	33°56'N.	8°08'E.	0 h. 32' +
Trinité (La) (Martinique)	14°46'N.	60°53'O.	4 h. 04' —
Tunis (Tunisie)	36°49'N.	10°08'E.	0 h. 40' +
Vinh-Long (Cochinchine)	10°16'N.	105°55'E.	7 h. 04' +

TABLEAU
DES PRINCIPALES VILLES DU MONDE

VILLES	LATITUDE	LONGITUDE	
		DEGRÉS	TEMPS
AFRIQUE DU SUD			
Bloemfontein	29°10' S.	26°20'	1 h. 35' 20"E.
Cap de Bonne-Espérance	33°56' 02"S.	18°15' 13"	1 h. 13' 54"E.
Durban	29°50' 07"S.	31°00' 25"	2 h. 04' 01"E.
Joannesbourg	26°10' 52"S.	28°00' 04"	1 h. 52' 17"E.
Prétoria	25°48' S.	28°48'	1 h. 55' 12"E.
ALBANIE			
Scutari	42°05' N.	19°30'	1 h. 18' E.
ALLEMAGNE			
Bamberg	49°53' 06"N.	10°45'	0 h. 43' 33"E.
Berlin	52°31' 30"N.	13°15'	0 h. 53' 27"E.
Bonn	50°43' 45"N.	7°	0 h. 28' 23"E.
Brême	53°04' 08"N.	8°48' 03"	0 h. 55' 13"E.
Breslau	51°06' 41"N.	17°	1 h. 08' 21"E.
Dresde	51°01' 49"N.	13°30'	0 h. 54' 55"E.
Düsseldorf	51°12' 25"N.	6°45'	0 h. 27' 02"E.
Francfort sur le Mein	50°07' N.	8°30'	0 h. 34' 36"E.
Gotha	50°56' 37"N.	10°30'	0 h. 42' 50"E.
Göttingen	51°31' 48"N.	9°45'	0 h. 39' 46"E.
Hambourg	53°32' 51"N.	9°45'	0 h. 39' 53"E.
Heidelberg	49°23' 55"N.	8°30'	0 h. 34' 25"E.
Jéna	50°55' 34"N.	11°30'	0 h. 46' 20"E.
Kiel	54°20' 27"N.	10°	0 h. 40' 35"E.
Kœnigsberg	54°42' 50"N.	20°15'	1 h. 21' 58"E.
Leipzig	51°20' 05"N.	12°15'	0 h. 49' 33"E.
Mayence	49°59' 07"N.	8°16' 03"	0 h. 33' 5"E.
Munich	48°08' 45"N.	11°30'	0 h. 46' 26"E.
Munster	51°57' 45"N.	7°30'	0 h. 30' 29"E.
Potsdam	52°22' 56"N.	13°	0 h. 52' 15"E.
Ulm	48°23' 08"N.	9°59' 04"	0 h. 39' 58"E.
Weimar	50°59' 02"N.	11°19' 09"	0 h. 45' 20"E.
Wilhelmshaven	53°31' 52"N.	8°	0 h. 32' 35"E.

A l'Est on ajoute la différence d'heure avec Greenwich; on la retranche à l'Ouest pour obtenir l'heure solaire.

VILLES	LATITUDE	LONGITUDE	
		DEGRÉS	TEMPS
ANGLETERRE			
Bristol	51°27'04".N.	2°36'	0 h. 10'24".O.
Cambridge	52°12'49".N.	0°00'05"	0 h. 00'22".E.
Durham	54°46'06".N.	1°30'	0 h. 06'19".O.
Greenwich	51°28'38".N.	0°	0 h.
Liverpool	53°24'04".N.	3°00'05"	0 h. 12'17".O.
Londres	51°32' N.	0°09'	0 h. 00'36".O.
Oxford	51°45'35".N.	1°15'	0 h. 05'03".O.
Plymouth	50°22'03".N.	4°08'	0 h. 16'32".O.
Portsmouth	50°40'01".N.	1°06'02"	0 h. 04'25".O.
South Kensington	51°29'50".N.	0°10'	0 h. 00'42".O.
(Pour les villes d'Ecosse chercher à ECOSSE.)			
ARGENTINE (RÉPUBLIQUE)			
Buenos-Aires	34°37' S.	58°22'	4 h. 14' O.
Cordoba	31°25'15".S.	64°	4 h. 16'47".O.
La Plata	34°54'30".S.	57°45'	3 h. 51'43".O.
AUSTRALIE			
Brisbane	27°28' S.	153°02'	10 h. 12'08".E.
Melbourne	37°50' S.	144°59'	9 h. 39'56".E.
Perth	31°54' S.	115°54'	7 h. 43'36".E.
Sydney	33°52' S.	151°12'	10 h. 04'48".E.
AUTRICHE			
Graz	47°04'37".N.	15°15'	1 h. 01'47".E.
Innsbruck	47°16'07".N.	11°15'	0 h. 45'31".E.
Salzbourg	47°47' N.	17°13'	0 h. 52'12".E.
Vienne	48°13'55".N.	16°15'	1 h. 05'21".E.
BELGIQUE			
Anvers	51°12'.N.	4°25'	0 h. 18' E.
Bruges	51°13'.N.	3°14'	0 h. 12'56".E.
Bruxelles	50°51'.N.	4°22'	0 h. 17'30".E.
Charleroi	50°26'.N.	4°26'	0 h. 18'21".E.
Gand	51°03'.N.	3°44'	0 h. 15' E.
Liège	50°38'.N.	5°33'	0 h. 22'30".E.
Malines	51°02'.N.	4°29'	0 h. 17'56".E.
Malmédy	50°26'.N.	6°02'	0 h. 24'02".E.
Namur	50°27'.N.	4°51'	0 h. 19'50".E.
Ostende	51°14'.N.	2°55'	0 h. 11'50".E.

VILLES	LATITUDE	LONGITUDE	
		DEGRÉS	TEMPS
BOLIVIE			
Sucre	18°53' S.	65°21'	4 h. 20'24"O.
BRÉSIL			
Rio de Janeiro	22°53'43"S.	43°	2 h. 52'53"O.
BULGARIE			
Sofia	42°42' N.	23°19'	1 h. 33'19"E.
CANADA			
Montréal	45°30'20"N.	73°30'	4 h. 54'18"O.
Ottawa	45°23'38"N.	75°30'	5 h. 02'51"O.
Québec	46°47'59"N.	71°	4 h. 44'52"O.
CEYLAN			
Colombo	6°54'18"N.		5 h. 19'29"E.
CHILI			
Chuquicamata	22°16'36"S.	71°15'	4 h. 45'27"O.
Santiago	33°33'44"S.	70°30'	4 h. 42'45"O.
CHINE			
Hong-Kong	22°18'13"N.	114°	7 h. 36'41"E.
Pékin	39°54'23"N.	116°18'	7 h. 45'41"E.
COLOMBIE			
Bogota	04°36' N.	74°14'	4 h. 56'56"O.
COSTA-RICA			
San-José	9°57' N.	84°10'	5 h. 36'40"O.
CUBA			
La Havane	23°09' N.	82°21'	5 h. 29'24"
DANEMARK			
Copenhague	55°41'12"N.	12°30'	0 h. 50'18"E.
DANTZIG			
Dantzig	54°23'42"N.	18°30'	1 h. 14'27"E.
ÉCOSSE			
Edimbourg	55°55'30"N.	3°11'	0 h. 12'44"O.
Glasgow	55°52'42"N.	4°17'30"	0 h. 17'10"O.

VILLES	LATITUDE	LONGITUDE	
		DEGRÉS	TEMPS
ÉGYPTE			
Le Caire	30°05' N.	31°17' "	2 h. 21'E.
ÉQUATEUR			
Quito	0°14' S.	78°32'	5 h. 14'08'O.
ESPAGNE			
Barcelone	41°24'59"N.	2°07'30"	0 h. 08'30"E.
Cadix	36°27'41"N.	6°00'12"	0 h. 24'49'O.
Grenade	37°11'13"N.	3°30'06"	0 h. 14'22'O.
Madrid	40°24'30"N.	3°30'11"	0 h. 14'44'O.
San Fernando	36°27'42"N.	6°00'12"	0 h. 24'49'O.
Séville	37°22' N.	6°01'02"	0 h. 24'05'O.
Tortosa	40°49'14"N.	0°15'14"	0 h. 01'58"E.
Valencia	39°27' N.	0°19'02"	0 h. 01'17"E.
ESTHONIE			
Reval	59°26' N.	24°45'	1 h. 39' E.
ÉTATS-UNIS D'AMÉRIQUE			
Baltimore	39°17'48"N.	76°30'	5 h. 26' O.
Boston	42°20'58"N.	71°00'05"	4 h. 44'19'O.
New York (Albany)	42°39'12"8N.	73°45'	4 h. 55'07'O.
Philadelphie	39°58'02"N.	75°15'	5 h. 01'06'O.
Rochester	43°10'10"N.	77°30'07"	5 h. 10'28'O.
San-Francisco	37°47'28"N.	122°15'	8 h. 09'42'O.
Washington	38°54'26"N.	77°00'45"	5 h. 08'18'O.
ÉTHIOPIE			
Addis-Ababa	9° N.	38°44'	2 h. 35'
FINLANDE			
Helsingfors	60°09'42"N.	24°45'	1 h. 39'49"E.
GRÈCE			
Athènes	37°58'15"N.	23°30'	1 h. 34'52"E.
Corfou	39°30' N.	21°	1 h. 24'22"E.
Salonique	40°37'05"N.	22°58'	1 h. 31'52"E.
GUATEMALA			
Guatemala	14°42' N.	90°24'	6 h. 01'36'O.

VILLES	LATITUDE	LONGITUDE	
		DEGRÉS	TEMPS
GUYANE HOLLANDAISE			
Paramaribo	5°52' N.	55°10'	3 h. 40'40"O.
HOLLANDE			
Amsterdam	52°23' N.	4°53'	0 h. 19'32"E.
Groningue	53°13'13" N.	6°30'	0 h. 26'15"E.
La Haye	52°05' N.	4°19'	0 h. 17'16"E.
Leyde	52°09'19" N.	4°28'	0 h. 17'56"E.
Utrecht	52°05'09" N.	5°	0 h. 20'31"E.
HONGRIE			
Budapest	47°29'34" N.	19°	1 h. 16'15"E.
INDES			
Bombay	18°53'36" N.	72°45'	4 h. 51'15"E.
Calcutta	22°33' N.	88°21'	5 h. 53'24"E.
Hyderabad	17°25'54" N.	78°15'	5 h. 13'48"E.
Madras	13°04'08" N.	80°00'17"	5 h. 20'59"E.
INDES NÉERLANDAISES			
Batavia	6°08' S.	106°48'	10 h. 27'12"E.
IRLANDE			
Dublin	52°23'13" N.	6°15'	0 h. 25'21"O.
ISLANDE			
Reykjavik	64°09' N.	21°56'	1 h. 27'44"O.
ITALIE			
Bologne	44°29'52" N.	11°15'	0 h. 45'24"E.
Florence	43°46'49" N.	11°15'	0 h. 45'02"E.
Gènes	44°25'08" N.	8°45'	0 h. 35'41"E.
Messine	38°11'06" N.	15°34'03"	1 h. 02'17"E.
Milan	45°27'59" N.	9°	0 h. 36'45"E.
Naples	40°51'46" N.	14°15'	0 h. 57'02"E.
Padoue	45°24'01" N.	11°45'	0 h. 47'29"E.
Palerme	38°06'44" N.	13°15'	0 h. 53'25"E.
Rome	41°54'12" N.	12°15'	0 h. 49'48"E.
Turin	45°02'16" N.	7°45'	0 h. 31'05"E.
Trieste	45°38'35" N.	13°45'	0 h. 55'04"E.
Venise	45°25'48" N.	12°15'	0 h. 49'18"E.

VILLES	LATITUDE	LONGITUDE	
		DEGRÉS	TEMPS
JAPON			
Kyoto	35°01'37"N.	135°45'	9 h. 03'07"E.
Mizusawa	39°08'03"N.	141°	9 h. 24'31"E.
Tokio	35°40'21"N.	139°30'	9 h. 18'10"E.
LETTONIE			
Riga	56°57' N.	24°08'	1 h. 36'32"E.
LITHUANIE			
Kowno ou Kaunas	54°57' N.	23°50"	1 h. 35'20"E.
LUXEMBOURG (Grand Duché du)			
Luxembourg	49°38' N.	6°10'	0 h. 24'50"E.
MEXIQUE			
Mexico	19°26' N.	99°08'	0 h. 36'30"O.
NORVÈGE			
Bergen	60°23'09"N.	5°18'02"	0 h. 21'13"E.
Christiana ou Oslo	59°54'43"N.	10°30'	0 h. 42'53"E.
NOUVELLE-ZÉLANDE			
Wellington	41°17'04"S.	173°39'04"E.	
PANAMA			
Panama	8°57' N.	79°32'	5 h. 18'08"O.
PARAGUAY			
Assomption	25°17' S.	57°40'	3 h. 50'40"O.
PÉROU			
Lima	12°03' S.	77°03'	5 h. 08'12"O.
PERSE			
Téhéran	35°41' N.	51°25'	3 h. 49' E.
POLOGNE			
Cracovic	50°03'52"N.	19°45'	1 h. 19'50"E.
Posen	52°23'47"N.	16°45'	1 h. 07'30"E.
Varsovie	52°13'04"N.	21°	1 h. 24'07"E.
Vilna	54°41' N.	25°15'	1 h. 41'01"E.

VILLES	LATITUDE	LONGITUDE	
		DEGRÉS	TEMPS
PORTUGAL			
Coimbra	40°12'24"N.	8°15'	0 h. 33'43"O.
Lisbonne	38°42'30"N.	9°11'	0 h. 36'44"O.
ROUMANIE			
Bucarest	44°24'34"N.	26°06'	1 h. 44'27"E.
Galatz	45°26'02"N.	28°03'05"	1 h. 52'14"E.
Jassy	47°10'04"N.	27°36'	1 h. 50'24"E.
RUSSIE			
Arkhangel	64°32'01"N.	40°31'02"	2 h. 42'05"E.
Astrakhan	46°21' N.	48°02'04"	3 h. 12'10"E.
Kasan	55°50'20"N.	48°35'	3 h. 15'15"E.
Kharkov	50°00'09"N.	36°13'	2 h. 24'55"E.
Kiev	50°27'10"N.	30°30'	2 h. 02' "E.
Leningrade	59°56'32"N.	30°15'	2 h. 01'10"E.
Moscou	55°45'46"N.	37°45'	2 h. 31'51"E.
Nicolaïef	46°58'19"N.	31°45'	2 h. 07'53"E.
Odessa	46°28'36"N.	30°45'	2 h. 03'02"E.
Tashkent (Turkestan)	41°19'36"N.	69°15'	4 h. 37'10"E.
Tiflis	41°52' N.	44°46'	2 h. 59'15"E.
SAN SALVADOR			
San Salvador	13°27' N.	89°30'	5 h. 58' O.
SIAM			
Bangkok	13°44' N.	100°31'	6 h. 43'15"E.
SIBÉRIE			
Irkoustk	52°17' N.	104°16'	6 h. 57'04"E.
SUÈDE			
Lund	55°41'51"N.	13°11'	0 h. 52'44"E.
Stockholm	59°20'32"N.	18°03'	1 h. 12'13"E.
Upsal	59°51'29"N.	17°30'	1 h. 10'30"E.
SUISSE			
Bâle	47°33'35"N.	7°30'	0 h. 30'19"E.
Berne	46°57' N.	7°26'	0 h. 29'50"E.
Genève	46°11'59"N.	6°09'	0 h. 24'36"E.
Neuchâtel	46°59'49"N.	6°45'	0 h. 27'49"E.
Zurich	47°22'37"N.	8°30'	0 h. 34'12"E.

VILLES	LATITUDE	LONGITUDE	
		DEGRÉS	TEMPS
TCHÉCOSLOVAQUIE			
Prague	50°05'15"N.	14°15'	0 h. 57'40"E.
Stara-Dala	47°52'27"N.	18°11'	1 h. 12'45"E.
TURQUIE			
Ankara ou Angora	39°57' N.	32°52'	2 h. 11' E.
Constantinople (Istamboul)	41° N.	28°38'	1 h. 55' E.
URUGUAY			
Montévidéo	34°55' S.	56°12'	3 h. 45' O.
VÉNÉZUÉLA			
Caracas	10°30'24"N.	66°45'	4 h. 27'39"O.
YOUGOSLAVIE			
Belgrade	44°48'N.	20°29'	1 h. 22' E.
Nisch	43°18'05' N.	21°51'03"	1 h. 27'25"E.
Ragusc	42°38'05'N.	18°07'	1 h. 10'33"E.
Temesvar	45°45'06'N.	20°08'05"	1 h. 20'34"E.

TABLE
pour convertir les degrés en minutes et en heures

Degrés	Heure Min.	Degrés	Heure Min.	Degrés	Heure Min.
1	0 4	31	2 4	70	4 40
2	0 8	32	2 8	80	5 20
3	0 12	33	2 12	90	6
4	0 16	34	2 16	100	6 40
5	0 20	35	2 20	110	7 20
6	0 24	36	2 24	120	8
7	0 28	37	2 28	130	8 40
8	0 32	38	2 32	140	9 20
9	0 36	39	2 36	150	10
10	0 40	40	2 40	160	10 40
11	0 44	41	2 44	170	11 20
12	0 48	42	2 48	180	12
13	0 52	43	2 52	190	12 40
14	0 56	44	2 56	200	13 20
15	1 0	45	3 0	210	14
16	1 4	46	3 4	220	14 40
17	1 8	47	3 8	230	15 20
18	1 12	48	3 12	240	16
19	1 16	49	3 16	250	16 40
20	1 20	50	3 20	260	17 20
21	1 24	51	3 24	270	18
22	1 28	52	3 28	280	18 40
23	1 32	53	3 32	290	19 20
24	1 36	54	3 36	300	20
25	1 40	55	3 40	310	20 40
26	1 44	56	3 44	320	21 20
27	1 48	57	3 48	330	22
28	1 52	58	3 52	340	22 40
29	1 56	59	3 56	350	23 20
30	2 0	60	4 0	360	24

Avec ce tableau, connaissant l'écart en degrés d'une ville et de Greenwich rien de plus facile que de trouver la différence d'heure qui est, par exemple, pour 20 degrés, d'une heure 20 minutes.

AVIS POUR L'UTILISATION DE LA TABLE DES ÉTOILES FIXES

Ce catalogue d'étoiles fixes est extrêmement réduit, mais suffisant au début. Depuis 1913 les étoiles fixes ont marché, mais l'exactitude rigoureuse n'est pas indispensable pour en tenir compte.

Ayant cliché ce tableau dans le *Traité d'Astrologie pratique* de Julevno, nous nous sommes aperçu, en le vérifiant à la mise en pages, qu'il contenait des erreurs importantes. Notez bien sur votre exemplaire :

ALGOL EST A 25°12 DANS LE SIGNE DU TAUREAU, NON À 15°28.

FOMALHAUT EST A 2°50 DANS LES POISSONS, NON À 13°21.

GENOU GAUCHE D'OPHICHIUS EST A 16°49 DANS LE SAGITTAIRE, NON À 26°16.

Nous avons utilisé pour réviser la position des fixes les *Ephémérides Perpétuelles* de E. Caslant, qui les a ÉTABLIES POUR 1930. Le Colonel Caslant a mis au point cette partie de son ouvrage avec un astronome connu, et l'on peut se fier à leurs calculs.

Propus est à 29°58 dans le signe des Gémeaux, non pas dans le signe du Cancer. Algenib est dans le signe du Bélier à 8°11 et non à 7°30. Aldébaran à 8°48 dans le signe des Gémeaux, non à 8°50. Regulus du Lion est dans ce signe à 28°52, non à 29°40. L'Épi de la Vierge se trouve à 22°52 dans le signe de la Balance, non à 22°24, et Antarès, dans le signe du Sagittaire, est à 8°47, non à 8°10.

Signalons aussi que ce n'est pas la Corne supérieure du Taureau qui répand son « obscure clarté » à 1°49 dans le signe du Verseau, mais la Corne supérieure de la Chèvre.

Nous avons négligé les redressements de quelques minutes, sans utilité pour les thèmes qui nous intéresseraient.

L'astrologie est basée sur les positions des astres : aussi mieux vaut que celles-ci soient exactement rapportées !

TABLE DES ÉTOILES FIXES OU BÉBÉNI POUR L'AN 1913

Nature	Noms des Étoiles	Longitude approximative	Grandeur	Influence
Saturne	Querc de la Balance	175	3	Maldique
Saturne	Aiguille de Pégase	730	3	Violente et incohérente
Jup. Ven.	Membre de Pégase et de Andromède (Almach)	1311	3	Ressorts et richesses
Saturne	Ventre de la Balance (Mirach) Crâneur d'Andromède	2053	2	Maldique et incohérente
Venus		3216	2	Unan et fortune au mariage
Sat. Mars	Corse du lièvre	14	2	Maldique
Mercure	Triangle de l'Indienne (Mekar), Nichère de la Balance	516	1	Egypt., intelligences
Mars	Tête de Mars (Algi)	1312	2	Maldie, dirigée, pénit par unanité
Sat. Jup.	Tête de Mars (Algi)	1378	2	Tête Jugement
Lune, Merc.	Les Pléiades	395	2	Accidents de la vie, à la face, dépression
Mars	Les Hyades	470	2	Unan, fortune, prison, petite vieillesse
Mars	Gil de Taureau (Aldebaran)	85	1	Richesse, beaux, publications militaires
Mars, Jup.	Pied d'Orion (Rigel)	1551	1	Honnors, renom, épineux
Mars, Jup.	Épaule d'Orion (Saiph)	1951	1	Personne croque ou militaire
Mars, Merc.	La Boucane de l'Orion (Capella)	2045	1	Honnors, répétitions, fortune, asso
Mars	Corse d'Orion de Taureau	2187	1	Ressort, obtiens
Jup. Sat.	Étole d'Orion	2750	2	Incohérence
Mars	Corse Sat. de Taureau	2755	2	Tête maldique
Jup. Jup.	Bombardier d'Orion	3210	2	Honnors publics, incohérence
Mars, Merc.	Épaule droite (Betelgeuse)	3715	3	Richesses, honneurs militaires
Mars	l'Orion	3715	3	Émission dans la vie
Jup. Mars	Cloue de pied de Gémeaux	751	3	Activité, répétitions, Secors
Ven. Merc.	La Grande Cheve (Sines)	135	1	Glorie, renom, richesse
Mars, Ven.	Castor	194	1	Violente et mauvaise
Mars, Ven.	Pollux	279	1	Richesses, colérent, fortune
Vén. Mars	La Petit Cheve (Procyon)	1555	1	Ressorts et dérivés
Mars, Lune	Premier de la Corche	615	2	Maldique, mauvaise la vie
Sat. Mars	L'Ano Beoul	725	1	On donne d'une nature lente indigeste
Sat. Mars	La Cheve droite	875	1	est un violent et de grave accident
Sat. Ven.	Gjéméné de la pel. d'Orion	1750	1	par le feu des terres, incohérence
Sat. Ven.	L'Hyper (Alhena)	2815	1	Troubles dans les honneurs, incohérence
Mars	Néptun	3510	1	Glorie, richesses, honneurs
Sat. Ven.	Le des de Lune	912	2	Fortunes-Splend, orgueil, ostentation
Sat. Jup.	Croquet (d'Arge)	1520	1	Vegete, dérivés, renom, que
Uranus	Docteur	2010	1	Fortune de amour, riche
Sat. Ven.	La Compe	2235	1	Richesses, renom, dérivés

Pour Morin de Villefranche les orbis des étoiles fixes sont : 6° pour la 1^{re} grandeur; 5° pour la 2^e; 4° pour la 3^e; 3° pour la 4^e; 2° pour la 5^e et 1° pour la 6^e.

R. lune	Noms des Étoiles	Longitude approximative	Grandeur	Influence
Lune Ven.	La chevelure de Bébéni	2718	1	Glorie, chasses et fortune
Mars, Merc.	Lucida (de la Balance)	2758	2	Mauvaise influence
Mars	Vindictarius	471	1	Éprouve et fortune
Mars	Silarius	1911	1	Incohérence, échecs, malchance
Mars, Ven.	L'Épi (Arctus)	2724	1	Ruineux, répétitions, succès
Jup. Mars	Aureum	219	1	Glorie, fortune et honneurs
Sat. Venus	La Balance (Arcturus)	1611	2	Incohérence, danger de prison
Mars, Merc.	Le grand pied de Bébéni	1611	2	Destinée, malchance, fortune
Jup. Mars	La Balance Brada	1815	2	Destinée, malchance, fortune
Sat. Mars	Maldie de la cheve d'Orion	1815	2	Duergues, renom et incohérence
Sat. Mars	Front de Scorpion	75	2	Tête maldique et pernicieuse
Mars, Merc.	Corse de Scorpion (Antarès)	910	2	Activité, renom par danger, violence
Mars, Merc.	Tête d'Incohérence	171	1	Fortune, renom, violence
Sat. Ven.	Le cul de Scorpion	2018	1	Énergie et succès
Sat. Ven.	Tête d'Opusculus	2172	1	Enclins et incohérence
Mars	Dard de Scorpion	2735	1	Maldique, destinée de fortune
Sat. Ven.	Gros d'Opusculus	2816	1	Duergues pour la vie et la misère
Mars, Jup.	Arc de Scorpion	311	2	Incohérence incohérence
Vén. Merc.	Queue de Cygne (Deneb)	311	2	Succès et malchance à
Vén. Merc.	La Lyre ou Ventour (Vega)	671	1	Étranges et fortune
Vén. Mars	Corse super du Taureau	419	2	Richesses et renom
id	Corse inférieure	371	2	Maldie, danger par répétition
id	Doche de Capricorne	619	2	Chances, fortune, bonheur durable
id	Deu de Capricorne	920	2	Graie et succès
Sat. Mars	La Dauphin	1370	1	Maldie, incohérence, renom
Sat. Mars	Épaule gauche de Venues	2711	2	Malchance, danger par répétition
id	Épaule droite	1718	2	Chances, fortune, succès
Vén. Merc.	Front d'Orion	427	1	Malchance
Mars, Jup.	Fomalhaut	1721	1	Incohérence prononcée et fortune
Saturne	Aile de Pégase (Médusa)	2721	1	Danger de blessure par coupe et armée, incohérence, répétitions
	Subit de Pégase	2710	2	Danger de mort par suite de malchance

Table servant à déterminer la longitude des étoiles fixes pour le passé et l'avenir

Années	Degrés	Minutes	Secondes	Années	Degrés	Minutes	Secondes
1	0	0	40	10	0	31	20
2	1	0	40	11	0	41	40
3	2	0	40	12	0	50	0
4	3	0	40	13	0	58	0
5	4	0	40	14	0	50	0
6	5	0	40	15	0	55	0
7	6	0	40	16	0	50	0
8	7	0	40	17	0	50	0
9	8	0	40	18	0	50	0
10	9	0	40	19	0	50	0
20	0	14	18	30	0	50	0
30	0	23	0	40	0	50	0

TABLE DES MAISONS
POUR LES LATITUDES DE
22°, 35°, 40°, 45°, 49°, 52°, 56°

Ces tables, extraites de l'*Almanach* de F. Ch. Barlet (année 1910)
furent établies d'après celles de l'Anglais Dalton
et publiées dans *Astrologie Judiciaire* d'Eudes Picard
(Paul Leymarie Editeur)

Temps sideral	22° Pour : Sénégal (St-Louis), Tananarive, Ile Bourbon, Hanoi, Noumea, Rio de-Ja- neiro, Assomption Cuba, Haiti, Mexico.											35° Pour : Maroc, Oran, Alger, Tunis, Alexandrie, Athènes, Le Cap, Sidney, Melbourne, Damas, Jérusalem, Montev- ideo, Buenos-Ayres, La Plata, Valparaiso, Sao-Francisco.											40° Pour : Madrid, Barcelone, Lisbonne, Rome, Naples, Constantinople New-York, Philadelphie, Washington.											Pour : Ton seille, Bordeaux ce), Milan, Tu		
	X	XI	XII	I	II	III	X	XI	XII	I	II	III	X	XI	XII	I	II	III	X	XI	XII															
	Y	Y	H	S	Q	Q	Y	Y	H	S	Q	mp	Y	Y	H	S	Q	mp	Y	Y	H															
0 0 0	0	4 0	7 9	9 8	3 2	29 4	0	5 4	12 5	15 34	6 7	0 6	0	6 3	14 9	18 28	8 3	1 1	0	7 2	17 7															
0 7 20	2	6 0	9 7	10 46	4 8	1 3	2	7 6	44 4	17 8	8 3	2 4	2	8 4	16 8	19 59	9 9	2 9	2	9 3	19 0															
0 14 41	4	8 0	11 5	12 24	6 5	3 1	4	9 6	16 2	18 41	9 9	4 2	4	10 5	18 6	21 29	11 3	4 6	4	11 4	21 4															
0 22 2	6	10 0	13 3	14 2	8 2	5 0	6	11 7	18 0	20 14	11 5	6 0	6	12 5	20 4	22 58	12 9	6 4	6	13 6	23 2															
0 29 23	8	11 9	15 1	15 40	9 9	6 8	8	13 7	19 8	21 46	13 1	7 7	8	14 6	22 1	24 28	14 5	8 1	8	15 6	24 9															
0 36 45	10	13 9	16 9	17 18	11 6	8 7	10	15 7	21 5	23 13	14 7	9 5	10	16 6	23 9	25 57	16 0	9 9	10	17 7	26 7															
0 44 8	12	15 8	18 0	18 55	13 3	10 6	12	17 6	23 3	24 50	16 3	11 3	12	18 6	25 6	27 26	17 6	11 7	12	19 7	28 4															
0 51 32	14	17 7	20 4	20 33	15 0	12 4	14	19 0	25 0	26 22	17 9	13 1	14	20 6	27 4	29 55	19 2	13 4	14	21 7	30 1															
0 58 57	16	19 7	22 1	22 10	16 7	14 3	16	21 6	26 8	27 54	19 5	14 9	16	22 6	29 1	31 24	20 7	15 2	16	23 8	1 8															
1 6 23	18	21 6	23 8	23 49	18 4	16 2	18	23 6	28 5	29 26	21 2	16 8	18	24 6	30 8	32 3	21 7	17 0	18	25 7	3 5															
1 13 51	20	23 5	25 6	25 27	20 1	18 1	20	25 5	0 2	0 38	22 8	18 6	20	26 5	2 5	3 22	23 9	18 8	20	27 7	5 1															
1 21 21	22	25 4	27 3	27 5	21 9	20 1	22	27 5	1 9	2 30	24 4	20 5	22	28 5	4 2	4 51	25 5	20 6	22	29 6	6 8															
1 28 52	24	27 3	29 0	28 45	23 7	22 0	24	29 4	3 6	4 3	26 1	22 3	24	0 4	5 8	6 20	27 3	22 5	24	1 6	3 5															
1 36 25	26	29 1	0 8	0 24	25 4	24 0	26	1 3	5 3	5 36	27 8	24 1	26	2 4	7 5	7 49	28 8	24 3	26	3 7	10 1															
1 44 0	28	31 0	2 5	2 4	27 2	25 9	28	3 3	7 0	7 9	29 5	26 1	28	4 1	9 2	9 19	30 4	26 2	28	5 5	11 7															
1 51 38	30	2 9	4 2	3 44	29 0	27 9	30	5 1	8 7	8 42	1 1	29 0	30	0 2	10 9	10 49	2 0	28 0	30	7 5	13 4															
1 59 18	2	4 8	6 6	5 25	0 9	29 8	2	7 0	10 4	10 16	2 8	29 8	2	8 1	12 5	12 20	3 7	29 8	2	9 4	15 0															
2 7 0	4	6 7	7 7	7 7	2 7	1 8	4	8 9	12 2	11 51	4 6	1 7	4	10 0	14 2	13 51	5 4	1 7	4	11 4	16 6															
2 14 44	6	8 6	9 5	8 49	4 5	3 8	6	10 8	13 9	13 25	6 3	3 6	6	11 9	15 9	15 22	7 0	3 6	6	13 3	18 2															
2 22 31	8	10 4	11 2	10 33	6 4	5 8	8	12 7	15 6	15 1	8 0	5 6	8	13 8	17 6	16 54	8 7	5 5	8	15 2	19 9															
2 30 21	10	12 3	13 0	12 17	8 3	7 8	10	14 6	17 3	16 37	9 8	7 5	10	15 7	19 3	18 26	10 4	7 3	10	17 1	21 6															
2 38 14	12	14 1	14 8	14 1	10 2	9 8	12	16 5	19 0	18 13	11 5	9 4	12	17 17	20 9	19 59	12 2	9 2	12	19 0	23 2															
2 46 9	14	16 0	16 5	15 47	12 1	11 8	14	18 3	20 7	19 50	13 3	11 3	14	19 5	22 7	21 33	13 9	11 1	14	20 8	24 9															
2 54 7	16	17 9	18 3	17 33	14 0	13 8	16	20 2	22 5	21 28	15 1	13 3	16	21 3	24 4	23 7	15 6	13 0	16	22 7	26 1															
3 2 8	18	19 7	20 1	19 20	15 9	15 9	18	22 1	24 2	23 7	16 9	15 2	18	23 2	26 1	24 41	17 3	14 9	18	24 6	28 2															
3 10 12	20	21 6	21 0	21 9	17 8	17 9	20	23 9	25 9	24 46	18 7	17 2	20	25 1	27 7	26 16	19 1	16 9	20	26 1	30 8															
3 18 19	22	23 5	23 7	22 58	19 8	20 0	22	25 8	27 7	26 20	20 5	10 2	22	26 9	29 0	27 52	20 8	18 8	22	28 1	1 6															
3 26 20	24	25 4	26 4	24 48	21 8	22 0	24	27 8	29 5	28 7	22 4	21 2	24	28 8	1 2	30 20	22 6	20 8	24	30 1	3 2															
3 34 42	26	27 3	27 5	26 33	23 7	24 1	26	29 6	1 9	30 46	24 9	23 9	26	0 7	2 0	31 11	24 4	22 8	26	31 4	4 8															

45°
Iouse, Lyon, Mar-
le sud de la Fran-
rain, Odessa.

49°
Pour: Paris, Strasbourg, le
Nord de la France, Bruxelles,
Vienna, Quebec.

52°
Pour: Londres, Dublin,
Amsterdam, Varsovie.

56°
Pour: Edimbourg, Chris-
tiana, Moscou, Si-Peters-
bourg.

I			II			III			X			XI			XII			I			II			III			X			XI			XII			I			II			III			Temps sideral
6	7	8	9	0	1	2	3	4	5	6	7	8	9	0	1	2	3	4	5	6	7	8	9	0	1	2	3	4	5	6	7	8	9	0	1	2	3	4	5	6	7	8	9	0	
21	42	10	0	1	7	0	8	1	20	4	24	36	11	6	2	2	0	8	9	22	9	26	59	12	8	2	6	0	10	1	27	0	0	32	14	8	3	3	0	0	0				
23	9	11	5	3	4	2	10	2	22	3	25	59	13	0	3	9	2	11	1	24	6	28	20	14	2	4	3	2	12	4	28	6	1	47	16	2	4	9	0	7	20				
24	3	13	0	5	1	4	12	3	24	0	27	22	14	5	5	6	4	13	2	26	3	29	39	15	7	5	9	4	14	6	0	4	3	2	17	5	6	5	0	14	41				
26	2	14	5	6	9	6	14	5	25	8	28	45	15	9	7	3	6	15	4	28	1	0	58	17	1	7	6	6	16	9	2	0	4	16	18	9	8	1	0	22	2				
27	27	16	0	8	5	8	16	6	27	5	0	7	17	4	9	0	8	17	5	29	8	2	18	18	6	9	3	8	19	1	3	7	5	30	20	2	9	7	0	29	23				
28	53	17	5	10	3	10	18	7	20	2	1	29	18	8	10	7	10	19	6	1	5	3	36	20	0	11	0	10	21	3	5	2	6	44	21	6	11	4	0	36	45				
0	18	19	1	12	1	12	20	5	0	3	2	11	20	0	12	3	12	21	8	3	2	4	55	21	4	12	6	12	23	5	6	9	2	57	23	0	13	0	0	44	8				
1	43	20	6	13	8	14	22	5	2	0	3	31	21	5	14	0	14	23	9	4	9	6	13	22	9	14	3	14	25	8	5	9	11	24	4	14	7	0	51	32					
3	8	22	1	15	5	16	24	6	3	6	4	56	23	0	15	6	16	26	0	6	5	7	32	24	3	16	0	16	27	7	10	25	25	8	16	3	0	58	57						
4	33	23	0	17	3	18	26	9	5	9	6	55	24	3	17	5	18	28	0	8	1	3	50	25	7	17	7	18	29	8	11	5	11	39	27	2	17	9	1	6	23				
5	55	25	2	19	1	20	28	8	7	6	8	16	26	3	19	3	20	30	0	9	6	10	8	27	2	19	4	20	30	8	13	0	12	53	28	6	19	7	1	13	51				
7	24	26	7	20	8	22	0	8	9	2	9	33	27	8	21	0	22	2	0	11	2	11	27	28	7	21	1	22	3	9	14	6	14	6	30	21	4	1	21	21					
8	40	28	3	22	6	24	2	8	10	8	11	0	29	3	22	8	24	4	0	12	8	12	46	0	2	22	0	24	5	9	16	1	15	21	1	4	23	1	1	28	52				
10	15	29	6	24	4	26	4	9	12	4	12	22	0	9	24	5	26	6	0	14	4	14	5	1	6	24	6	26	8	0	17	5	16	35	2	3	24	7	1	36	25				
11	41	1	4	26	2	28	6	7	14	0	13	44	2	3	26	3	28	7	9	16	0	15	25	3	0	26	4	28	9	9	19	1	17	50	4	2	26	5	1	44	0				
13	7	3	0	28	0	0	8	8	15	6	15	7	3	8	28	0	0	9	9	17	5	16	44	4	5	28	1	0	11	9	20	6	19	5	5	6	28	2	1	51	38				
14	33	4	6	29	8	2	10	6	17	2	16	30	5	4	29	6	2	11	8	19	2	18	4	6	0	29	8	2	13	9	22	1	20	20	7	0	29	8	1	59	18				
16	0	6	2	1	7	4	12	6	18	8	17	53	7	0	1	6	4	13	8	20	7	19	24	7	6	1	6	4	15	8	23	0	21	36	8	5	1	6	2	7	0				
17	28	7	8	3	5	6	14	5	20	4	19	16	8	5	3	4	6	15	7	22	3	20	44	9	1	3	4	6	17	1	25	0	22	52	9	9	3	3	2	14	44				
18	55	9	5	5	3	8	16	4	22	0	20	41	11	2	5	2	8	17	6	23	8	22	5	10	6	5	2	8	19	3	26	5	24	8	11	4	5	1	2	22	31				
20	24	11	1	7	2	10	18	3	23	6	22	5	10	7	7	1	10	19	5	25	4	23	27	12	2	7	0	10	21	5	28	0	25	25	12	9	6	8	2	30	21				
21	52	12	7	9	0	12	20	3	25	2	23	30	13	3	8	9	12	21	4	26	9	24	50	13	7	8	12	23	4	29	5	26	43	14	4	8	5	2	28	14					
23	22	14	4	10	9	14	22	1	26	7	24	56	14	9	10	7	14	23	3	28	5	26	12	15	3	10	6	14	25	3	1	0	28	1	15	0	10	4	2	46	9				
24	51	16	1	12	8	16	24	0	28	4	26	22	16	5	12	6	16	25	1	0	27	35	16	9	12	5	16	27	1	2	8	29	19	17	4	12	1	2	54	7					
26	23	17	7	14	7	18	25	4	0	2	27	49	18	1	14	5	18	27	0	1	6	28	56	18	5	14	2	18	29	0	4	0	0	38	19	0	13	9	3	2	8				
27	53	19	6	16	6	20	27	7	1	8	29	15	19	8	16	8	20	2	8	3	1	0	22	20	1	16	1	20	0	8	5	5	1	67	20	5	15	7	3	10	12				
29	24	31	2	18	4	22	20	6	3	3	0	43	21	5	18	2	22	0	7	4	7	1	46	21	8	17	9	22	2	6	7	0	3	17	22	1	17	5	3	18	19				
0	10	22	0	20	4	24	1	5	4	9	2	41	23	2	20	1	24	2	7	6	4	3	11	23	4	19	8	24	4	5	8	6	4	38	23	7	19	3	3	26	29				
2	20	24	6	22	3	26	3	3	0	6	3	40	24	4	22	0	26	4	4	8	0	4	37	25	0	21	7	26	0	3	10	1	5	40	25	9	21	9	3	24	42				

Temps sidéral	22° Pour : Sénégal (St-Louis, Tananarive, Ile Bourbon, Hanoi, Nouméa, Rio-de Ja- neiro, Assomption, Cuba, Haiti, Mexico.									35° Pour : Maroc, Oran, Alger, Tunis, Alexandrie, Athènes, Le Cap Sidney, Melbourne, Damas, Jérusalem, Montevideo, Buenos-Avres, La Plata, Valparaiso, San-Francisco.									40° Pour : Madrid, Barcelone, Lisbonne, Rome, Naples, Constantinople, New-York, Philadelphie, Washington.									Pour : Tou seille, Bordeaux (c), Milan, Tou											
	X	XI	XII	I	II	III	X	XI	XII	I	II	III	X	XI	XII	I	II	III	X	XI	XII																		
	♄	♅	♆	♇	♈	♉	♄	♅	♆	♇	♈	♉	♄	♅	♆	♇	♈	♉	♄	♅	♆																		
3 12 57	28	29	29	4	28	31	25	7	26	2	28	1	5	3	0	1	30	26	1	25	2	28	2	6	4	7	2	44	26	2	24	7	28	4	2	6	9		
3 51 16	H	I	I	2	0	23	27	8	28	3	H	3	4	4	8	3	13	27	9	27	2	H	4	5	6	4	4	22	28	0	26	8	H	5	8	8	3		
3 59 37	2	3	0	3	1	2	17	29	8	0	2	5	3	6	6	4	56	29	8	29	3	2	6	4	8	2	6	2	29	8	23	8	2	7	7	10	0		
4 8 1	4	4	9	5	0	4	11	18	2	5	4	7	2	8	4	6	41	1	7	1	3	4	8	3	10	0	7	41	1	7	0	8	4	9	6	11	7		
4 16 27	6	0	8	7	0	6	7	3	9	4	6	6	9	1	10	3	8	25	3	7	3	4	6	10	2	11	8	9	22	3	5	2	8	6	11	5	13	4	
4 24 55	8	8	8	8	9	8	3	6	0	6	7	8	11	0	12	2	10	11	5	6	5	4	8	12	1	13	6	11	3	5	4	4	7	3	13	4	15	9	
4 33 26	10	10	7	10	9	10	0	8	1	8	8	10	13	0	14	0	11	57	7	5	7	4	10	14	0	15	3	12	44	7	3	6	7	10	15	3	16	2	
4 41 59	12	12	7	12	8	11	58	10	2	10	9	12	14	9	15	9	13	43	9	4	9	4	12	15	9	17	1	14	6	9	1	8	7	12	17	2	18	7	
4 50 34	11	14	6	14	8	13	57	12	4	12	9	14	16	8	17	7	15	30	11	4	11	4	11	17	9	10	0	16	9	11	10	7	14	19	1	20	4		
4 59 11	16	16	6	16	8	15	56	14	5	15	0	16	18	8	19	6	17	18	13	4	13	4	16	19	8	20	8	17	52	10	0	12	7	16	21	1	22	2	
5 7 40	18	18	6	18	8	17	55	16	6	17	1	18	20	7	21	5	19	6	15	3	15	4	18	21	7	22	6	19	35	14	9	14	7	18	23	0	24	0	
5 16 29	20	20	6	20	8	19	55	18	7	19	1	20	22	7	23	4	20	55	17	3	17	4	20	23	7	24	5	21	19	16	8	16	7	20	24	9	25	7	
5 25 10	22	22	6	22	8	21	55	20	8	21	2	22	24	6	25	3	22	43	19	3	19	5	22	25	6	26	3	23	9	18	7	18	6	22	26	8	27	5	
5 33 51	24	24	6	24	8	23	56	22	8	23	2	24	26	6	27	2	24	32	21	2	21	5	24	27	6	28	9	24	47	20	6	20	6	24	28	6	29	4	
5 42 34	26	26	6	26	8	25	57	24	8	25	3	26	28	6	29	1	26	21	23	1	23	5	26	29	5	0	1	26	31	22	4	22	6	26	0	6	1	2	
5 51 17	28	28	6	28	9	27	58	26	9	27	3	28	0	6	1	0	26	11	25	1	25	4	28	1	5	1	9	28	15	24	6	24	6	28	2	5	2	9	
6 0 0	♄	0	6	1	0	0	0	29	0	29	4	♄	2	5	3	0	0	0	27	0	27	9	♄	3	5	3	8	0	0	0	26	2	26	5	♄	4	5	4	7
6 8 43	2	2	7	3	1	2	2	30	1	30	4	♄	2	4	4	9	1	49	29	0	29	4	2	5	4	5	8	1	45	28	1	28	5	2	6	4	6	6	
6 17 26	4	4	7	5	2	4	3	3	2	3	4	4	6	5	6	9	3	39	30	0	30	4	4	7	4	7	6	3	29	9	9	0	5	4	8	4	8	5	
6 26 9	6	6	8	7	2	6	4	5	2	5	4	6	8	5	8	8	5	28	2	8	3	4	6	9	4	9	4	5	13	1	8	2	4	6	10	4	10	2	
6 34 50	8	8	8	9	2	8	5	7	2	7	4	8	10	5	10	7	7	17	4	9	5	4	8	11	4	11	3	6	5	3	7	4	4	6	10	2	12	0	
6 43 31	10	10	9	11	3	10	5	9	2	9	4	10	12	6	12	7	9	5	6	7	3	10	13	3	13	2	8	41	5	5	6	3	10	14	2	13	8		
6 52 11	12	12	9	13	4	12	5	11	2	11	4	12	14	6	14	7	10	54	8	5	9	3	12	15	3	15	1	10	25	7	4	8	3	12	16	1	15	6	
7 0 49	14	15	0	15	5	14	4	13	2	13	4	14	16	6	16	6	12	42	10	4	11	2	14	17	3	17	0	12	8	9	2	10	2	14	18	1	17	4	
7 0 26	16	17	1	17	6	16	3	15	2	15	4	16	18	6	18	6	14	30	12	3	13	2	16	19	3	19	0	13	51	11	0	12	1	16	20	1	19	4	
7 18 1	18	19	1	19	8	18	2	17	2	17	3	18	20	6	20	6	16	17	14	1	15	1	18	21	3	20	9	15	31	12	9	14	1	18	22	1	21	2	
7 26 31	20	21	2	21	9	20	0	19	1	19	3	20	22	6	22	5	18	3	16	0	17	0	20	23	3	22	7	16	14	16	4	17	0	20	24	0	22	9	
7 35 5	22	23	3	24	0	21	57	21	1	21	2	22	24	6	24	4	19	49	17	8	19	0	22	25	3	24	0	18	57	16	4	17	9	22	26	0	24	8	
7 43 33	24	25	4	26	1	23	53	23	0	23	2	24	26	6	26	4	21	35	19	7	20	9	24	27	2	26	5	20	38	18	2	19	8	24	27	9	26	6	

45° louse, Lyon, Mar- le sud de la Fran- rio, Odessa.			49° Pour : Paris, Strasbourg, le Nord de la France, Bruxelles, Vienna, Québec.						52° Pour : Londres, Dublin, Amsterdam, Varsovie.						56° Pour : Edimbourg, Christ- iania, Moscou, St-Peters- bourg.						Temps sideral																				
I	II	III	X	XI	XII	I	II	III	X	XI	XII	I	II	III	X	XI	XII	I	II	III		Temps sideral																			
1	2	3	4	5	6	7	8	9	10	11	12	13	14	15	16	17	18	19	20	21	22	23	24																		
4	19	26	4	24	2	38	5	2	8	1	5	10	26	5	23	9	28	6	3	9	6	6	3	26	6	23	6	28	8	2	11	6	20	26	8	23	0	3	42	57	
5	36	28	1	26	3	11	7	1	9	9	6	39	28	2	25	9	11	8	1	1	1	7	30	28	3	5	5	11	16	0	13	1	8	42	28	4	24	9	13	51	16
7	11	29	9	25	2	2	9	0	11	5	8	10	20	9	27	8	2	10	0	12	7	8	57	29	0	27	3	2	11	9	14	7	10	5	Δ	26	7	3	59	37	
8	46	1	6	0	1	4	10	8	13	2	9	41	1	6	29	9	4	11	9	14	4	10	25	1	6	29	2	4	13	7	16	3	11	28	1	5	28	5	4	8	1
10	21	3	4	2	1	6	12	7	14	8	11	12	3	3	15	5	6	13	8	16	0	11	53	3	2	1	1	6	15	5	17	9	12	51	3	1	0	3	4	16	27
11	58	5	2	4	0	8	14	6	16	5	12	44	5	0	3	4	8	15	6	17	7	13	22	4	9	2	8	8	17	3	19	0	14	15	4	6	1	9	4	24	55
13	34	7	1	6	0	10	16	5	18	2	14	17	6	9	5	4	10	17	5	19	4	14	51	0	7	4	9	10	19	3	21	0	15	40	6	4	4	1	4	33	26
15	11	8	8	7	9	12	18	3	19	9	15	50	8	6	7	3	12	19	3	21	0	16	21	8	3	6	7	12	0	0	22	6	17	4	8	0	5	0	1	41	30
16	49	10	6	9	9	14	20	2	21	6	17	24	10	2	9	2	14	21	1	22	6	17	51	10	8	6	14	22	8	24	18	30	9	6	7	8	4	3	0	34	
18	27	12	6	11	9	16	22	1	23	3	18	57	12	1	11	2	16	23	0	24	3	19	21	11	8	10	15	16	24	6	25	8	19	55	1	0	6	4	59	11	
20	5	14	4	13	9	18	24	0	25	1	20	31	13	8	13	1	18	24	9	26	0	20	32	13	4	12	5	18	26	4	27	5	21	21	12	9	11	4	5	7	49
21	44	16	2	15	8	20	25	9	26	8	22	5	15	7	15	0	20	26	8	27	7	22	23	15	2	14	20	28	3	29	1	22	47	14	5	13	3	5	16	29	
23	23	18	0	17	5	22	27	7	28	5	23	40	17	3	16	9	22	28	6	29	4	23	54	16	9	16	3	22	3	0	1	0	23	13	16	2	15	2	5	25	10
25	2	19	8	19	6	24	29	6	0	3	25	15	19	2	18	9	24	0	5	1	1	25	25	18	6	18	2	24	1	9	2	3	25	40	17	8	17	0	5	33	51
26	41	21	5	21	6	20	1	2	1	26	30	20	9	20	8	26	2	4	2	8	26	56	20	3	20	1	26	1	8	3	9	27	6	19	5	18	9	5	42	34	
28	20	23	4	23	6	28	3	4	3	8	28	25	22	7	22	8	28	4	3	4	5	28	28	22	1	21	9	28	5	6	5	6	28	33	21	1	20	7	5	51	17
0	0	25	3	25	5	5	3	5	6	0	0	24	4	24	7	5	6	2	6	2	0	0	23	8	23	8	5	7	4	7	2	0	0	22	8	22	6	6	0	0	
1	40	27	1	27	5	2	7	2	7	3	1	35	26	2	26	6	2	8	1	7	9	1	32	25	5	25	7	2	9	3	8	9	1	27	24	4	24	4	6	8	43
3	19	28	8	29	4	4	9	2	9	1	3	10	27	9	23	5	4	9	9	7	7	3	4	27	2	27	6	4	11	1	10	5	2	54	26	1	26	2	6	17	26
4	58	0	6	1	4	6	11	1	10	8	4	45	19	7	0	4	6	11	8	11	4	4	35	28	9	29	5	6	13	0	12	2	4	20	27	7	28	1	6	26	9
6	37	2	5	3	2	8	13	1	12	7	6	20	1	5	2	3	8	13	7	13	1	6	6	0	6	1	4	8	14	8	13	8	5	47	29	7	29	9	6	34	50
8	16	4	5	1	8	10	15	0	14	3	7	55	3	2	4	1	10	15	6	14	8	7	37	2	3	3	2	10	16	7	15	5	7	13	0	9	1	7	6	43	31
9	55	6	0	7	0	12	16	9	16	2	9	29	4	9	6	0	12	17	5	16	6	9	8	4	0	5	1	13	18	6	17	1	8	39	2	5	3	6	6	52	11
11	33	7	8	8	9	14	18	8	17	9	11	3	6	7	7	9	14	19	5	18	2	10	39	5	7	0	14	20	4	18	8	10	5	4	2	5	4	7	0	49	
13	11	9	6	10	9	16	20	8	19	8	12	36	8	4	9	8	16	21	4	20	0	12	9	7	4	8	9	16	22	2	20	4	11	30	5	8	7	2	7	9	26
14	49	11	3	12	8	18	22	7	21	4	14	10	1	11	7	18	23	3	21	7	13	39	9	0	10	7	18	24	1	22	0	12	56	7	4	9	0	7	18	1	
16	26	13	1	14	7	20	24	6	23	1	15	43	11	8	13	5	20	25	1	23	3	15	9	10	6	12	5	20	2	9	23	6	14	20	9	0	10	9	7	26	34
18	2	14	8	16	9	22	26	5	24	9	17	16	13	5	15	4	22	27	0	25	0	16	38	12	3	14	4	22	27	8	25	3	15	45	10	6	12	7	35	5	
19	39	16	6	18	5	24	28	5	26	7	18	43	15	2	17	3	24	28	9	26	8	18	7	14	0	16	2	24	29	1	26	9	17	0	12	1	14	5	7	43	33

Temps sideral h m s	22° Pour: Sénégal (St-Louis), Tananarive, Ile Bourbon, Hanoi, Noumea, Rio-de-Ja- neiro, Assomption, Cuba, Haiti, Mexico.						35° Pour: Maroc, Oran, Alger, Tunis, Alexandria, Athènes, Le Cap, Sidney, Melbourne, Damas, Jerusalem, Montevi- deo, Buenos-Ayres, La Plata, Valparaiso, San-Francisco						40° Pour: Madrid, Barcelone, Lisbonne, Rome, Naples, Constantinople, New-York, Philadelphie, Washington.						Pour: Tou scille, Bordeaux, ce), Milan Tu																				
	X	XI	XII	I	II	III	X	XI	XII	I	II	III	X	XI	XII	I	II	III	X	XI	XI																		
	☉	☽	♁	♂	♆	♃	☉	☽	♁	♂	♆	♃	☉	☽	♁	♂	♆	♃	☉	☽	♁																		
7 51 59	26	27	5	23	2	35	49	25	0	35	1	26	28	7	25	3	23	19	21	6	22	8	26	29	0	22	3	22	19	20	0	21	7	26	29	9	28	4	
8 0 23	28	29	6	0	2	27	43	20	9	27	0	28	0	5	0	2	25	29	24	0	25	1	28	1	2	2	0	2	23	58	21	8	23	6	28	1	8	0	1
8 8 44	☽	1	7	2	2	29	37	23	8	28	9	☽	2	8	2	1	26	47	25	2	26	6	☽	3	2	2	0	25	38	23	6	25	5	☽	3	7	1	9	
8 17 3	2	3	8	4	3	1	29	0	6	2	7	4	8	3	9	28	30	27	0	28	9	2	5	3	8	8	27	16	25	3	27	4	2	5	7	3	6		
8 25 14	4	5	9	6	3	3	21	9	5	2	7	4	6	8	5	8	0	12	28	8	0	4	7	2	5	6	28	54	27	1	29	3	4	7	7	5	4		
8 33 31	6	8	0	8	2	5	12	4	4	4	6	6	8	8	7	6	1	53	0	5	2	3	6	9	2	7	4	0	31	28	8	1	9	0	9	6	7	1	
8 41 41	8	10	0	10	2	7	2	6	3	6	5	8	10	8	9	5	3	34	2	3	4	2	8	11	2	9	2	2	8	0	5	3	1	8	11	6	8	8	
8 49 48	10	12	1	12	2	8	31	8	1	8	4	10	12	8	11	3	5	14	4	1	6	1	10	13	1	10	9	3	44	2	3	4	9	10	13	4	10	5	
8 57 52	12	14	1	14	1	10	40	9	9	10	3	12	14	8	13	1	6	53	5	8	7	9	12	15	1	12	7	5	19	4	0	6	8	12	15	3	12	3	
9 5 53	14	16	2	16	0	12	27	11	7	12	1	14	16	7	14	9	8	32	7	5	9	8	14	17	0	14	4	6	53	5	6	8	7	14	17	2	13	9	
9 13 51	16	18	2	17	9	14	13	13	5	14	0	16	18	7	16	7	10	10	9	3	11	7	16	18	9	16	1	8	27	7	3	10	5	16	19	1	15	6	
9 21 46	18	20	2	19	8	15	59	15	2	15	9	18	20	6	18	5	11	47	11	0	13	5	18	20	8	17	8	10	1	9	1	12	4	18	21	0	17	3	
9 29 39	20	22	2	21	7	17	43	17	0	17	7	20	22	5	20	2	13	23	12	7	15	4	20	22	6	19	6	11	34	10	7	14	3	20	22	8	18	9	
9 37 29	22	24	2	23	6	19	27	18	8	19	6	22	24	4	22	0	14	59	14	4	17	3	22	24	5	21	3	13	6	12	4	16	2	22	24	7	20	5	
9 45 16	24	26	2	25	5	21	11	20	5	21	4	24	26	4	23	7	16	35	16	1	19	2	24	26	4	23	0	14	38	14	1	18	1	24	26	5	22	2	
9 53 0	26	28	2	27	3	22	53	22	3	23	3	26	28	3	25	4	18	9	17	8	21	1	28	3	24	6	16	9	15	8	20	0	26	28	3	23	8		
10 0 42	28	0	2	29	1	24	35	24	0	25	2	28	0	2	27	2	10	44	19	6	23	0	28	0	2	26	3	17	40	17	5	19	0	28	0	2	25	4	
10 8 22	☽	2	1	1	0	26	16	25	8	27	1	☽	2	0	28	0	21	18	21	3	24	9	☽	2	0	28	0	19	11	19	1	23	8	☽	2	0	27	0	
10 16 0	2	4	1	2	8	27	56	27	5	29	0	2	3	9	0	5	22	51	23	0	26	7	2	3	8	29	6	20	41	20	8	25	7	2	3	8	28	6	
10 23 35	4	6	0	4	6	29	36	29	2	0	9	4	5	8	2	4	24	24	24	7	28	7	4	5	7	1	3	22	11	22	5	27	6	4	5	6	0	2	
10 31 8	6	8	0	6	3	1	15	1	0	2	7	6	7	7	3	9	25	57	26	4	0	6	6	7	5	2	9	23	40	24	2	29	6	7	4	1	7		
10 38 39	8	9	9	8	1	2	55	2	7	4	6	8	9	5	5	6	27	30	28	1	2	5	8	9	4	4	5	25	9	23	8	1	5	8	9	2	3	3	
10 46 9	10	11	9	9	9	4	33	4	4	6	5	10	11	4	7	2	29	2	20	8	4	5	10	11	2	6	1	26	38	27	5	3	5	10	10	9	4	8	
10 53 37	12	13	8	11	6	6	11	6	2	8	4	12	13	2	8	8	0	34	1	5	6	4	12	13	0	7	7	28	7	20	2	5	4	12	12	7	6	4	
11 1 3	14	15	7	13	3	7	50	7	9	10	3	14	15	1	10	5	2	6	3	2	8	4	14	14	8	9	3	20	36	0	9	7	4	14	14	5	7	0	
11 8 28	16	17	6	15	0	9	27	9	6	12	3	16	16	9	12	1	3	38	5	0	10	4	16	16	6	10	8	1	5	2	6	9	4	16	16	2	9	4	
11 15 52	18	19	4	16	7	11	5	11	4	14	2	18	7	13	7	5	10	6	7	12	4	18	18	3	12	4	2	34	4	4	11	4	18	17	9	10	9		
11 23 15	20	21	3	18	4	12	42	13	1	16	1	20	20	5	5	3	6	42	8	5	14	3	20	0	1	14	0	4	3	6	1	13	4	20	19	7			

45° lousc, Lyon, Mar- tle sud de la Fran- rin, Odessa			49° Pour: Paris, Strasbourg, le Nord de la France, Bruxelles, Vienne, Québec.			52° Pour: Londres, Dublin, Amsterdam, Varsovie.			58° Pour: Edimbourg, Chris- tiania, Moscou, St-Peters- bourg.			Tempa sideral h = . m = . s = .												
I △	II m	III →	X S	XI m	XII m	I △	II m	III →	X S	XI m	XII m		I △	II m	III →									
21 14	18 3	20 4	26	0 4	28 4	20 19	16 8	19 2	26	0 8	28 4	19 35	15 6	18 1	26	1 5	28 5	18 42	13 7	16 3	8 0	23		
22 49	20 0	22 3	28	2 2	0 1	21 50	18 5	21 0	28	2 7	0 1	21 3	17 3	20 0	28	3 3	△	19 55	15 3	18 1	8	0	23	
24 24	21 7	24 2	Q	4 1	1 8	23 21	20 1	22 9	Q	4 5	1 7	22 30	18 9	21 9	Q	5 1	1 6	21 18	16 9	20 0	8	8	44	
25 58	23 5	26 1	2	6 1	3 5	24 50	21 9	24 8	2	6 4	3 4	23 57	20 4	23 7	2	7 0	3 2	22 40	18 9	21 8	8	17	3	
27 31	25 2	27 9	4	8 0	5 2	26 20	23 4	26 7	4	8 3	5 0	25 33	22 0	25 6	4	8 8	4 8	24 1	19 9	23 7	8	25	18	
29 4	26 8	29 8	6	9 9	6 8	27 49	25 1	28 5	6	10 2	6 6	26 49	23 6	27 3	6	10 7	6 3	25 22	21 4	25 5	8	33	31	
0 36	28 5	1 7	8	11 8	8 5	29 17	26 7	0 4	8	12 1	8 2	28 14	25 3	29 3	8	12 5	7 9	26 43	23 0	27 4	8	41	41	
2 7	0 2	3 6	10	13 7	10 2	0 45	23 4	2 3	10	13 9	9 9	29 38	26 9	1 2	40	14 3	9 5	28 3	24 5	29 2	8	49	48	
3 38	1 8	5 5	12	15 5	11 9	2 11	→	4 2	1:	15 7	11 5	1 2	8 4	3 0	1	16 1	11 0	29 23	26 0	1 0	8	57	52	
5 9	3 5	7 3	14	17 4	13 3	3 14	1 1	5 6	14	17 5	13 1	2 25	→	4 9	14	17 9	12 0	0 41	27 4	2 9	9	5	53	
6 38	5 1	9 2	16	19 3	14 9	4 39	2 7	7 5	16	19 4	14 7	3 48	1 5	6 7	16	19 6	14 0	1 59	29 0	4 7	9	13	51	
8 8	6 8	11 0	18	21 1	16 7	6 30	4 8	9 7	18	21 2	16 3	5 10	3 1	8 6	18	21 5	15 6	3 17	→ 5	6 6	9	21	46	
9 36	8 4	12 9	20	22 9	18 3	7 55	6 4	11 7	20	23 0	17 8	6 33	4 6	10 5	20	23 2	17 1	4 35	2 0	8 5	9	29	39	
11 5	10 1	14 8	22	24 8	19 8	9 19	8 0	13 6	22	24 8	19 4	7 55	6 2	12 4	22	24 0	18 6	5 52	3 5	10 5	9	37	29	
12 32	11 8	16 7	24	26 6	21 5	10 44	9 6	15 5	24	26 6	20 9	9 16	7 7	14 3	24	26 7	20 1	7 8	5 0	12 3	9	45	16	
14 0	13 4	18 0	26	28 4	23 0	12 7	11 2	17 4	26	28 4	22 4	10 36	9 3	16 2	26	28 4	21 5	8 24	6 4	14 2	9	53	0	
15 27	15 0	20 6	28	0 2	24 6	13 30	12 8	19 4	28	0 2	24 0	11 56	10 8	18 2	24	0 2	23 0	9 40	7 9	16 1	10	0	42	
16 53	16 6	22 5	m	2 0	26 2	14 52	14 4	21 2	m	1 9	25 5	13 16	12 5	20 1	m	1 8	24 4	10 55	9 4	18 1	10	8	22	
18 19	15 3	24 5	2	3 7	27 7	16 16	16 0	23 3	2	3 6	27 0	14 35	14 0	22 1	2	3 5	25 8	12 10	10 9	20 1	10	16	0	
19 45	19 0	26 3	4	5 5	29 1	17 38	17 6	25 1	4	5 4	28 4	15 55	15 6	24 0	4	5 3	27 2	13 25	12 5	2 0	10	23	35	
21 11	21 5	28 4	0	7 2	0 7	19 0	19 2	27 2	6	7 1	29 8	17 14	17 2	26 0	6	6 9	28 6	14 39	13 9	24 1	10	31	8	
22 36	23 2	0 4	8	9 0	2 2	20 22	20 8	29 2	8	8 9	1 3	18 33	18 8	23 0	8	8 6	m	15 54	15 4	26 1	10	38	39	
24 2	24 9	2 3	10	10 7	3 7	21 44	22 4	1 2	10	10 6	2 8	10 52	10 4	=	10	10 3	1 4	17 7	17 0	28 2	10	46	9	
25 27	26 5	4 3	12	12 5	5 2	23 5	24 1	3 1	12	12 3	4 3	21 10	21 9	2 0	12	12 1	2 8	18 21	18 5	0 2	10	53	37	
26 52	28 2	6 2	14	14 2	6 7	24 27	25 7	5 1	14	14 0	5 7	22 28	23 5	4 0	14	13 7	4 2	19 35	20 0	2 3	11	1	3	
28 17	29 9	8 3	16	15 9	8 2	25 48	27 4	7 2	16	15 7	7 1	23 47	25 1	6 1	16	15 3	5 6	20 49	21 5	4 4	11	8	28	
29 42	1 6	10 3	18	17 6	9 7	27 10	29 1	9 2	18	17 4	8 6	25 5	20 8	8 2	18	17 0	7 0	22 3	23 1	6 5	11	15	52	
→ 1	7	3 3	12 3	20	19 3	11 2	28 31	0 8	11 3	20	19 0	10 0	26 24	28 5	10 4	20	18 6	8 4	23 16	24 8	8 7	11	23	15

Temps sidéral	22° Pour : Sénégal (St-Louis), Tannanarie, Ile Bourbon, Hanot, Nouméa, Rio-de-Janeiro, Assomption, Cuba, Haiti, Mexico.						35° Pour : Maroc, Oran, Alger, Tunis, Alexandrie, Athènes, Le Cap, Sidney, Melbourne, Damas, Jerusalem, Montevideo, Buenos-Ayres, La Plata, Valparaiso, San-Francisco.						40° Pour : Madrid, Barcelone, Lisbonne, Rome, Naples, Constantinople, New-York, Philadelphie, Washington.						Pour : Tou vaille, Bordeaux ce), Milao, Tu																				
	X	XI	XII	I	II	III	X	XI	XII	I	II	III	X	XI	XII	I	II	III	X	XI	XII																		
h	m	s	°	'	"	°	'	"	°	'	"	°	'	"	°	'	"	°	'	"																			
11 30 37	22	23	20	1	14	20	14	9	18	1	22	22	3	16	9	8	14	10	2	16	3	22	21	9	15	5	32	7	9	15	4	22	21	4	14	0			
11 37 58	24	25	0	21	8	15	53	16	7	20	0	24	21	0	18	5	9	46	12	0	18	3	24	23	6	17	1	7	2	9	6	17	5	24	23	1	15	5	
11 45 19	26	26	9	23	5	17	36	18	5	22	0	26	25	8	20	1	11	19	13	8	20	4	26	25	4	18	7	8	31	11	4	19	5	26	24	9	17	0	
11 52 40	28	28	7	25	2	19	14	20	3	24	0	28	27	6	21	7	12	53	15	6	22	4	28	27	1	20	1	10	1	13	2	21	6	28	26	6	18	5	
12 0 0	Δ	0	6	26	8	20	52	22	1	26	0	Δ	29	4	23	3	14	26	17	5	24	6	Δ	28	9	21	7	11	32	15	1	23	7	Δ	28	3	19	2	
12 7 20	2	2	4	28	5	22	31	23	9	28	0	2	2	9	15	59	19	3	26	5	2	2	2	2	2	2	2	2	2	2	2	2	2	2	2	2	2	2	2
12 14 41	4	4	2	0	2	21	10	25	7			4	4	2	9	26	5	17	34	21	2	28	6	4	2	3	24	8	14	35	18	8	28	0	4	1	6	22	9
12 22 2	6	6	0	1	8	25	49	27	6	2	1	6	4	6	28	0	19	9	23	0	8	6	4	6	2	26	4	16	7	22	6	2	6	3	3	24	5		
12 29 23	8	7	8	3	5	27	29	29	4	4	1	5	6	4	29	6	20	45	24	9	2	9	8	5	7	27	9	17	44	22	6	2	3	8	5	0	26	0	
12 36 45	10	9	6	5	1	29	10	1	3	6	2	10	8	1	1	2	22	22	26	9	5	10	10	7	5	29	5	19	15	24	6	6	5	10	6	7	27	5	
12 44 8	12	11	4	6	8	0	52	3	2	8	12	12	9	9	2	8	24	0	28	8	7	2	12	9	2	1	20	50	26	6	7	12	8	4	29	0			
12 51 32	14	13	1	8	4	2	34	5	2	10	13	14	11	6	4	4	25	39	0	8	9	4	14	10	9	2	6	22	26	28	6	9	0	14	10	1	0	5	
12 58 57	16	14	9	10	1	4	18	7	1	12	4	16	13	3	6	0	27	19	2	9	11	0	16	12	6	4	2	24	4	0	6	11	2	16	11	8	2	1	
13 6 23	18	16	7	11	0	5	10	8	1	13	5	18	15	1	7	6	29	0	4	9	13	8	18	14	3	5	8	25	42	2	7	13	5	18	13	4	3	6	
13 13 51	20	18	5	13	5	7	47	11	1	16	7	20	16	8	9	3	0	43	7	0	16	0	20	18	7	7	4	27	23	4	9	15	7	20	15	2	5	2	
13 21 21	22	20	3	15	1	9	34	13	2	18	8	22	18	6	10	9	2	27	9	1	18	3	22	17	8	8	9	29	4	7	0	15	0	22	10	8	6	7	
13 28 52	24	22	1	16	8	11	29	15	2	21	0	24	20	3	12	6	4	13	11	3	20	6	24	19	5	10	6	0	48	9	2	20	4	24	18	5	8	3	
13 36 25	26	23	9	18	5	13	11	17	3	23	2	28	22	1	11	2	6	0	13	5	22	8	26	21	4	12	2	23	11	5	22	7	26	20	2	9	8		
13 44 0	28	25	6	20	3	15	2	19	4	25	4	28	23	8	15	9	7	49	15	7	25	9	28	22	9	13	8	4	20	13	8	25	0	28	21	9	11	4	
13 51 38	Δ	27	4	22	0	16	54	21	6	27	6	Δ	25	5	17	5	9	41	18	0	27	5	Δ	24	7	15	5	6	10	16	1	27	4	Δ	23	7	13	1	
13 59 18	2	29	2	23	7	18	48	23	8	29	8	2	27	3	19	2	11	34	20	3	29	8	2	26	4	17	1	8	1	18	5	29	8	2	25	3	14	7	
14 7 0	4	1	0	25	4	20	44	25	9	2	0	4	29	0	20	9	13	30	22	7	2	1	4	28	1	18	8	9	55	21	0	2	2	4	27	1	16	3	
14 14 44	6	2	8	27	2	22	42	28	2	4	3	6	0	8	22	7	15	28	25	0	4	5	6	29	9	20	5	11	52	23	4	4	6	1	28	8	18	0	
14 22 31	8	4	6	29	0	24	41	0	5	6	5	8	2	9	24	4	17	28	27	5	6	8	8	1	0	22	3	13	51	26	0	7	0	8	0	5	19	7	
14 30 21	10	6	4	0	8	26	43	2	8	8	10	4	4	26	2	19	31	2	5	9	2	10	3	4	24	0	15	53	28	6	9	4	10	2	2	2	1	1	
14 38 14	12	8	2	2	6	28	46	5	1	11	0	12	6	1	28	0	21	37	2	5	11	6	12	5	1	25	8	17	59	1	2	11	8	12	4	0	23	1	
14 46 9	14	10	1	4	4	0	52	7	4	13	14	7	9	29	8	23	46	5	1	14	0	14	0	9	27	6	20	8	3	9	14	3	14	5	8	24	9		
14 54 7	16	11	0	6	3	3	1	9	8	15	6	16	9	7	1	6	25	53	7	7	16	3	16	8	7	29	4	22	20	6	8	16	7	16	7	5	26	7	
15 2 8	18	13	7	8	1	5	11	12	3	17	9	18	11	5	3	5	28	14	10	4	18	7	18	10	5	1	2	24	36	9	4	19	1	18	9	3	28	5	
15 10 12	20	15	5	10	0	6	17	13	5	19	0	20	13	4	5	4	0	33	13	1	21	0	20	12	3	3	1	26	56	12	2	21	6	20	11	1	0	3	

45° opsc, Lyon, Mar- le sud de la Fran- in, Odessa.			49° Pour: Paris, Strasbourg, le Nord de la France, Bruxelles, Vienna, Québec.						52° Pour: Londres, Dublin, Amsterdam, Varsovie.						56° Pour: Edimbourg, Chris- tiansia, Moscou, St-Peters- bourg.						Temps sideral
I	II	III	X	XI	XII	I	II	III	X	XI	XII	I	II	III	X	XI	XII	I	II	III	
2 33	5 1	14 4	22	21 0	19 6	22 53	2 5	13 4	22	20 7	11 4	27 42	0 2	12 5	22	30 3	9 8	24 30	26 3	10 9	11 30 37
3 58	6 8	16 4	24	22 7	14 1	1 15	4 2	15 5	24	22 4	12 9	29 2	1 9	14 6	24	21 9	11 1	25 44	28 0	13 1	11 37 58
5 75	8 6	18 6	26	24 4	15 5	2 38	6 0	17 7	26	24 1	14 3	0 21	3 7	16 8	26	23 5	12 5	26 58	29 6	15 3	11 45 19
6 51	10 4	20 7	28	26 1	17 0	4 1	7 7	19 8	28	25 7	15 8	1 40	5 4	18 9	28	25 2	13 8	28 13	1 4	17 6	11 52 40
7 34	11 4	21 6	28	27 8	18 4	5 24	0 6	21 6	28	27 4	17 2	3 1	7 1	21 1	28	26 7	15 2	29 23	3 0	19 9	12 0 0
9 45	14 1	24 9	2	29 5	19 9	6 48	11 4	24 2	2	28 9	18 6	4 21	8 9	23 4	2	28 3	16 6	0 42	4 9	22 2	12 7 20
11 13	16 0	27 2	4	1 1	21 3	8 12	13 2	26 4	4	0 7	20 0	5 41	10 8	25 6	4	29 9	17 9	1 58	6 6	24 5	12 14 41
12 42	17 8	29 4	6	2 8	22 9	9 37	15 1	28 6	6	2 2	21 4	7 3	12 7	28 0	6	1 5	19 3	3 14	8 4	26 8	12 22 2
14 12	19 8	1 6	8	4 5	24 3	11 3	17 0	0 9	8	3 9	22 8	8 26	14 6	2 8	8	3 1	20 6	4 31	10 3	29 3	12 29 23
15 42	21 8	3 9	10	6 1	25 8	12 30	19 1	3 2	10	5 6	24 3	9 49	16 6	2 6	10	4 7	22 0	5 48	12 2	1 7	12 36 45
17 14	23 8	6 1	12	7 8	27 2	13 57	21 0	5 5	12	7 2	25 7	11 13	18 6	4 9	12	6 3	23 4	7 6	14 1	4 0	12 44 8
18 46	25 8	8 4	14	9 4	28 7	15 25	23 1	7 9	14	8 8	27 2	12 38	20 6	7 3	14	7 9	24 8	8 25	16 3	6 3	12 51 32
20 20	27 8	10 7	16	11 1	0 2	16 35	25 1	10 2	16	10 5	28 6	14 4	22 7	9 8	16	9 5	26 2	9 45	18 3	9 0	12 58 57
21 56	29 9	13 0	18	12 7	1 7	18 27	27 4	12 6	18	12 9	29 2	15 32	24 9	12 2	18	11 1	27 5	11 6	20 4	11 6	13 6 23
23 32	31 2	15 4	20	14 4	3 2	20 0	29 6	15 0	20	13 7	1 5	17 0	27 1	14 7	20	12 7	29 0	12 28	22 7	14 1	13 13 51
25 10	4 4	17 7	22	16 1	4 7	21 34	1 8	17 4	22	15 4	3 0	18 30	29 3	17 1	22	14 3	0 4	13 52	25 0	16 7	13 21 21
26 50	6 5	20 1	24	17 7	6 3	23 10	4 0	19 9	24	17 0	4 5	20 2	1 6	19 6	24	15 9	1 8	15 17	27 4	19 2	13 28 52
28 32	8 9	22 5	26	19 4	7 6	24 48	6 4	22 3	26	18 7	6 0	21 36	4 1	22 1	26	17 5	3 3	16 43	29 9	21 8	13 36 25
0 16	11 4	24 9	28	21 9	9 3	26 27	8 9	24 7	28	20 3	7 5	23 12	6 6	24 6	28	19 1	4 7	18 12	2 4	24 4	13 44 0
2 2	13 7	27 3	30	22 8	10 9	28 9	11 4	27 3	30	21 9	9 0	24 49	9 2	27 0	30	20 8	6 1	19 42	5 0	27 1	13 51 38
3 50	16 2	29 8	2	24 5	12 5	29 53	13 9	29 8	2	23 6	10 6	26 29	11 7	29 8	2	22 3	7 6	21 14	7 5	29 8	13 59 16
5 42	18 8	3 2	4	26 1	14 1	1 11	16 6	2 3	4	25 3	12 2	28 12	14 4	2 3	4	24 0	9 1	22 45	10 6	2 4	14 7 0
7 35	21 4	4 7	6	27 9	15 7	3 30	19 2	4 8	6	26 9	13 7	29 57	17 2	4 9	6	25 6	10 7	24 25	13 4	5 1	14 14 14
9 32	24 0	7 2	8	29 6	17 3	5 23	22 0	7 4	8	28 6	15 3	1 46	20 1	7 5	8	27 7	12 2	26 5	16 5	7 8	14 22 31
11 31	26 7	9 7	10	1 3	19 0	7 19	24 5	9 10	0 3	17 0	3 37	22 9	10 1	10	28 9	13 8	27 48	19 5	10 5	14 30 21	
13 35	29 6	12 1	12	3 0	20 7	9 19	27 8	12 5	12	2 1	18 7	5 32	26 0	12 7	12	0 6	15 3	29 34	22 6	13 3	14 38 14
15 42	31 4	14 6	14	4 7	22 5	11 27	0 7	15 0	14	3 8	20 4	7 32	29 0	15 4	14	2 3	17 0	1 24	25 9	15 9	14 46 9
17 53	5 2	17 1	16	6 5	24 2	13 30	3 7	17 6	16	5 5	22 0	9 35	2 2	18 0	16	4 0	18 6	3 18	29 3	18 6	14 54 7
20 8	8 1	19 6	18	8 2	26 0	15 42	6 7	20 2	18	7 3	23 8	11 43	5 4	20 7	18	5 6	20 2	5 16	2 8	21 3	15 2 8
22 27	11 1	22 2	20	10 0	27 8	17 59	9 9	22 7	20	9 0	25 6	13 56	8 7	23 3	20	7 4	21 9	7 20	6 4	24 0	15 10 12

Temps sidéral	22° Pour : Sénégal (St-Louis), Touanarive, Ile Bourbon, Hanoi, Nouméa, Rio-de-Janeiro, Assomption, Cuba, Haiti, Mexico.									35° Pour : Maroc, Oran, Alger, Tunis, Alexandrie, Athènes, Le Cap, Sidney, Melbourne, Damas, Jérusalem, Montevideo, Buenos-Ayres, La Plata, Valparaiso, San-Francisco.									40° Pour : Madrid, Barcelone, Lisbonne, Rome, Naples, Constantinople, New-York, Philadelphie Washington.									Pour : Tou selle, Bordeaux ce), Milan, Tu									
	X m.	XI →	XII %	I =	II ≠	III Y	X m.	XI →	XII %	I =	II ≠	III Y	X m.	XI →	XII %	I =	II ≠	III Y	X m.	XI →	XII %	X	XI	XII													
b = . 15 18 19	22	17	4	12	0	9 40	17	2	22	5	22	15	2	7 3	2 55	15	8	23	5	22	14	1	5 0	20	20	15	1	24	0	22	12	9	2	2			
15 26 29	24	19	3	13	9	11 59	19	7	24	7	24	17	8	9 2	5 21	18	6	25	9	24	16	0	6 9	1 49	18	0	26	5	24	14	7	4	4				
15 34 42	26	21	1	15	9	14 19	22	2	27	0	26	18	9	11 2	7 52	21	4	28	3	26	17	8	8 9	4 22	20	9	28	9	26	16	5	6	1				
15 42 57	28	23	0	17	9	16 42	24	8	29	3	28	20	8	13 2	10 26	24	2	30	0	28	19	7	10 9	7 0	23	9	1 3	28	18	4	8	1					
15 51 16	→	24	9	19	9	19 8	27	3	1	6	→	22	6	15	2	13	4	27	0	3	0	→	21	5	12	9	9	43	26	8	7	7	→	20	3	10	1
15 59 37	9	26	8	22	0	21 36	29	9	3	9	9	24	5	17	3	35	46	29	9	5	4	2	23	4	15	0	12	31	29	0	6	1	2	22	1	12	1
16 8 0	4	28	8	24	0	24 7	2	5	6	2	4	26	4	19	4	18	32	2	7	7	4	25	3	17	1	15	24	2	9	8	5	4	24	0	14	2	
16 16 27	6	0	7	26	2	26 41	5	0	8	5	6	28	4	21	6	21	3	5	6	10	1	6	27	3	19	2	18	22	5	9	10	6	25	9	16	4	
16 24 55	8	2	6	28	3	29 18	7	6	10	7	8	3	0	23	8	24	18	8	5	12	8	29	2	21	4	21	25	8	10	13	3	8	27	8	18	6	
16 33 26	10	4	6	30	5	1 57	10	13	0	10	10	2	3	26	0	27	17	11	4	14	8	1	1	23	7	21	38	12	15	6	10	29	8	20	8		
16 41 59	12	6	6	2	7	4 38	12	9	15	2	12	4	8	28	3	0	20	14	3	17	1	12	3	1	26	0	27	50	15	0	18	0	12	1	7	23	1
16 50 34	14	5	0	4	9	7 21	15	5	17	5	14	6	2	0	6	3	27	17	2	19	4	14	5	1	28	3	1 9	15	0	20	3	14	3	7	25	5	
16 59 11	16	10	6	7	2	10 6	18	1	19	7	16	8	2	2	9	6	37	20	0	21	7	16	7	1	0	7	4	34	21	0	22	6	16	5	7	22	9
17 7 40	18	12	6	9	5	12 53	20	7	21	9	18	10	3	5	3	9	51	22	9	23	9	18	9	2	3	1	8	3	21	0	24	9	15	7	8	0	3
17 16 29	20	14	6	11	8	15 42	23	3	24	1	20	12	3	7	7	13	7	25	7	26	2	20	11	2	5	6	11	35	27	0	27	2	20	9	8	2	9
17 25 10	22	16	7	14	2	18 32	25	9	26	3	22	14	4	10	2	16	27	28	5	28	4	22	13	2	8	1	15	11	2	29	5	22	11	9	5	4	
17 33 51	24	18	8	16	6	21 3	28	5	28	5	24	16	5	12	7	19	48	1	3	5	7	24	15	3	7	18	51	2	8	1	7	24	14	0	8	0	
17 42 34	26	20	8	19	0	24 15	30	0	7	26	18	6	15	3	23	11	4	0	2	8	26	17	4	13	7	22	33	5	7	3	9	26	16	1	10	8	
17 51 17	28	22	9	21	5	27 7	3	6	2	28	20	7	17	9	26	35	6	7	5	0	28	10	6	16	0	26	16	8	5	6	1	28	18	2	13	5	
18 0 0	30	25	0	23	9	27 6	1	5	0	30	22	8	20	6	27	9	4	7	8	3	30	21	7	18	7	27	11	3	8	3	30	4	16	3			
18 8 43	32	27	2	26	4	2 53	8	5	7	1	2	25	0	23	3	3	25	12	1	0	3	2	23	9	21	5	3	44	14	0	10	4	2	22	6	19	2
18 17 26	34	29	3	29	0	5 45	11	0	9	2	4	27	2	26	0	6	49	14	7	11	4	4	26	1	24	3	7	27	16	7	12	6	4	24	8	22	1
18 26 9	6	1	5	1	5	8 37	13	4	11	2	6	29	3	28	7	10	12	17	3	13	5	6	28	3	27	2	11	9	19	3	14	7	6	27	0	25	1
18 34 50	8	3	7	4	1	11 28	15	8	13	3	8	1	6	1	5	13	33	19	8	15	6	8	0	7	3	14	49	21	9	16	7	8	29	3	28	4	
18 43 31	10	5	9	6	7	14 18	18	2	15	4	10	3	8	4	3	16	53	22	3	17	7	10	2	8	3	0	18	25	31	4	18	8	10	1	6	1	3
18 52 11	12	8	1	9	3	17 7	20	5	17	4	12	6	1	7	1	20	9	24	7	19	7	12	5	1	6	0	21	57	26	9	20	9	12	3	9	4	5
19 0 49	14	10	3	11	9	19 54	22	8	19	4	14	8	3	10	0	23	23	27	1	21	8	14	7	4	0	0	25	26	29	3	22	9	14	6	2	7	6
19 0 26	16	12	5	14	5	22 39	25	1	21	4	16	10	6	12	8	26	33	29	4	23	8	16	9	7	12	0	28	51	0	7	24	9	16	8	5	10	8
19 18 1	18	14	8	17	1	25 23	27	3	23	4	18	12	9	15	7	29	40	1	7	25	8	18	12	0	15	0	2	10	4	0	26	9	18	10	9	14	0
19 26 31	20	17	0	19	7	28 3	29	5	25	4	20	15	2	18	6	2	43	4	0	27	7	20	14	4	18	0	5	25	6	3	28	9	20	13	17	3	

45° Louise, Lyod, Mar- Graud de la Fran- rie, Odessa.			49° Pour : Paris, Strasbourg, le Nord de la France, Bruxelles, Vienne, Québec.									52° Pour : Londres, Dnhlin, Amsterdam, Varsovie.									56° Pour : Edimbourg, Chris- tiansia, Moscou, St-Peters- bourg.									Temps sidéral																																																																																																											
I X	II H	III Y	X M	XI →	XII →	I X	II H	III Y	X M	XI →	XII →	I X	II H	III Y	X M	XI →	XII →	I X	II H	III Y	X M	XI →	XII →	I X	II H	III Y																																																																																																															
24 52	14 0	24 7	22	11 7	29 6	20 21	13 1	25 2	22	10 7	27 4	16 15	12 1	25 8	22	9 1	23 6	9 29	10 1	26 7	15 18	19	27 21	17 1	27 2	24	13 5	1 5	22 50	16 3	27 7	24	12 5	29 2	18 40	15 5	28 4	24	10 8	25 3	11 45	13 9	29 4	15 26	29	29 56	20 2	29 6	26	15 3	3 4	25 24	19 6	0 3	26	14 3	1 1	21 11	19 1	0 1	26	12 6	27 2	14 7	17 9	2 1	15 34	42	2 37	23 4	2 1	28	17 2	5 4	28 5	23 0	2 9	28	16 1	3 1	23 50	22 7	3 6	28	14 4	29 0	16 38	12 1	9	4 7	15 42	57																																													
5 23	26 0	4 6	→	19 0	7 4	0 53	26 4	5 4	→	17 9	5 0	196	37	26 2	6 1	→	16 2	1 0	19 17	25 8	7 4	13 51	16	8 17	29 8	7 0	2	20 9	9 4	3 49	29 8	7 8	2	19 8	7 0	29 33	29 8	8 7	2 18	0 3	22 6	29 8	9 9	15 59	37	11 17	3 1	9 4	4	22 4	10 7	5 34	3 3	10 6	4	21 7	9 1	2 38	3 5	11 2	4 19	8	5 0	25 6	3 8	12 5	16 8	0	14 23	6 3	11 9	6	24 3	12 9	8 48	6 8	13 1	6	23 5	11 2	5 53	7 1	13 7	6 21	7 0	28 19	7 9	15 2	16 16	27	17 36	9 6	14 3	8	20 6	15 8	13 27	10 1	15 3	8	25 4	13 4	9 18	10 7	16 2	8 23	6 9	1 45	11 8	17 7	16 24	55	20 57	12 7	16 7	10	28 5	18 1	16 58	13 5	17 7	10	27 4	15 6	12 57	14 4	18 6	10 25	5	11 3	5 27	15 8	20 2	16 33	28		
24 25	16 0	19 1	12	0 5	20 4	20 38	17 0	20 2	12	29 3	17 9	16 47	18 0	21 1	12	27 4	13 6	9 27	19 8	22 7	16 41	59	28 0	19 2	21 5	14	2 4	22 2	25 20	3 22	6 14	1 3	20 2	20 50	21 5	23 6	16 29	3	15 9	13 45	23 7	25 2	16 50	34	1 47	22 4	23 8	16	4 4	25 2	28 26	23 7	22 0	16	3 3	22 6	25 5	25 0	26 0	14 9	3	18 2	18 23	27 6	27 8	16 59	11	5 31	25 5	26 1	18	6 5	27 6	2 37	27 0	27 3	18	5 5	25 1	29 34	28 5	28 3	18	3 3	20 8	23 22	1 3	0 2	17 7	49	9 26	28 7	28 4	20	8 5	0 1	6 55	0 3	29 6	20	7 4	27 7	4 15	1 9	0 8	20	5 3	23 3	28 44	5 0	2 5	17 16	29	13 26	1 9	0 7	22	10 6	2 7	11 22	3 6	2 0	22	9 4	0 3	9 9	5 3	3 1	22	7 4	26 0	4 27	8 5	4 9	17 25	10	
17 30	4 9	3 0	24	12 7	5 4	15 55	0 7	4 3	24	11 5	3 0	14 12	8 6	5 4	24	9 5	28 8	10 30	12 1	7 2	17 33	51	21 38	7 9	5 2	26	14 8	8 2	20 33	9 9	6 4	26	13 6	5 9	19 23	11 9	7 6	26	11 6	1 7	16 49	15 5	9 6	17 42	34	25 48	10 8	7 4	28	16 9	11 1	25 16	13 0	8 6	28	15 8	8 8	24 40	15 1	9 8	28	13 7	4 7	23 21	18 9	11 8	17 51	17	Y	13 7	9 6	X	19 1	14 0	16 10	9 0	X	17 0	11 9	Y	18 1	12 1	12 1	X	15 9	7 9	Y	22 6	14 1	18 0	0	14 12	15 5	11 8	X	14 1	17 0	4 44	18 9	13 1	2	20 2	14 9	5 20	21 2	14 4	2	18 2	11 1	6 39	25 3	16 3	18 8	43	8 22	19 2	13 9	4	23 6	20 1	9 27	21 8	15 2	4	22 4	18 1	10 37	24 1	16 4	4	20 4	14 5	13 11	28 3	18 4	18 17	26
12 30	22 0	16 0	6 25	7 23	3 14	5 24	6 17	3 3	6 24	6 21	4 15	48 27	0 18	5 0	22 8	17 9	19 30	1 2	20 5	18 26	9	16 34	24 6	18 1	8 28	0 27 7	17 1	25 2	18 4	8 26	9	24 7	20 51	29 7	20 6	8 25	1 21	5 25	33 4	0 22	6 16	34	50	20 34	27 1	20 2	10 1 3	0 9	21 7	27 8	20 2	10 29	2	28 1	25 45	2 3	22 6	10 27	5 25	0 1	16 6	7 24	7 18	43	31	24 29	29 7	22 2	12 2 7	3 0	27 23	3 4	23 5	12 1 7	1 5	0 26	4 9	24 7	12 29	8 28	7 6	38 9	2 26	7 18	52	11	28 18	2 1	24 3	14 5 0	6 3	1 32	4 8	25 6	14 4 0	5 0	4 55	7 4	26 7	14 2 2	2 4	11 38	11 8	28 7	19 0	49	2 0	4 5	28 3	16 7 4	9 7	5 32	7 3	27 8	16 6 4	8 5	9 10	9 8	28 7	16 4 8	6 3	16 15	14 1	0 7	19 9	26											
5 35	6 9	28 3	18 9	8 13	0 9	22 9 6	29 5	18 8 9	12 0	13 13	12 1	0 7	18 7	7 10	20 33	16 4	2 6	19 18	1	9 3	9 2	0 2	20 12 3	16 5	13 2	11 9 5	20 11	4	15 6	17 3	14 4	0 2	20 9	8 14	2 24	33 18	7 4	5 19	26 34																																																																																																		

Temps sédéral	22° Pour : Sténel (St-Louis), Tananarive, Ile Bourbon, Hanoï, Nouméa, Rio-de-Janeiro, Assomption Cuba, Haïti, Mexico.									35° Pour : Maroc, Oran, Alger, Tunis, Alexandria, Athènes, Le Cap, Sidney, Melbourne, Damas, Jérusalem, Montevideo, Buenos-Ayres, La Plata, Valparaiso, San-Francisco.									40° Pour : Madrid, Barcelone, Lisbonne, Rome, Naples, Constantinople, New-York, Philadelphie, Washington									Pour : Tou seille, Bordeaux ce), Milan, To											
	X	XI	XII	I	II	III	X	XI	XII	I	II	III	X	XI	XII	I	II	III	X	XI	XII																		
	°	'	''	°	'	''	°	'	''	°	'	''	°	'	''	°	'	''	°	'	''																		
19 35 5	22	19	3	22	4	0	42	1	7	27	4	22	17	5	21	5	5	42	6	2	29	7	32	16	7	21	1	8	34	8	1	0	8	22	15	0	20	4	
19 43 33	24	21	5	25	0	3	19	3	8	29	3	24	19	0	21	4	3	37	8	4	16	24	10	1	24	1	24	1	11	38	10	8	2	7	24	18	0	23	7
19 51 59	26	23	8	27	5	5	53	6	0	1	2	26	22	3	27	3	11	28	10	6	3	6	26	21	5	27	5	14	36	12	9	4	7	20	20	6	26	9	
20 0 23	28	26	1	0	1	8	24	8	0	3	2	28	24	6	0	1	14	14	12	7	5	5	28	23	9	0	1	17	29	15	0	6	6	28	23	0	0	2	
20 8 44	2	28	4	2	7	10	52	10	1	5	1	27	0	3	0	10	56	14	8	7	4	11	26	3	3	2	20	17	17	1	1	8	5	11	25	4	1	3	4
20 17 3	2	0	7	5	2	13	18	12	1	7	0	2	29	4	5	8	10	34	16	8	9	2	2	28	7	6	1	23	0	19	1	10	3	2	27	9	6	6	6
20 25 18	4	3	0	7	3	15	41	14	1	8	9	4	1	7	8	6	22	8	18	8	11	1	4	1	1	9	1	25	38	21	1	12	2	4	0	4	9	8	
20 33 31	6	5	3	10	3	18	1	16	1	10	7	6	4	1	11	4	24	39	20	8	13	0	6	3	5	12	0	28	11	23	1	14	0	6	2	8	12	9	
20 41 41	8	7	5	12	8	20	20	18	0	12	6	5	6	5	14	2	20	5	22	7	14	8	8	6	10	4	9	0	40	25	0	15	9	8	5	3	16	0	
20 49 48	10	9	8	15	3	22	36	20	0	14	5	10	8	9	16	9	29	7	24	6	16	8	10	8	4	17	1	3	4	28	0	17	10	7	8	18	9		
20 57 52	12	12	1	17	7	24	49	21	9	16	3	12	11	3	19	6	1	46	26	5	18	5	12	10	20	6	5	24	28	8	19	1	12	10	4	21	9		
21 5 53	14	14	4	20	2	26	59	23	7	18	1	14	13	7	22	3	4	2	28	4	20	3	14	13	2	22	7	8	29	1	1	21	5	14	12	9	24	8	
21 13 51	16	16	7	22	6	29	8	25	6	19	9	16	16	0	24	9	6	14	0	2	22	1	16	15	6	26	1	10	41	2	9	23	3	16	15	4	27	6	
21 21 46	18	19	0	24	9	3	14	27	4	21	8	18	18	5	27	5	8	23	2	0	23	9	18	18	2	29	1	12	50	4	7	25	1	18	17	9	0	4	
21 29 39	20	21	2	27	2	3	17	29	2	23	6	20	20	8	2	10	29	3	8	25	6	20	20	6	1	4	14	7	6	0	26	6	20	20	3	3	3	3	
21 37 29	22	23	5	29	5	5	19	0	25	4	22	23	2	2	5	12	32	5	6	27	4	22	23	0	4	0	16	9	7	7	23	4	23	22	8	6	0	0	
21 45 16	24	25	7	1	8	7	18	2	8	27	2	24	25	5	5	0	14	32	7	3	29	2	24	25	4	6	6	18	8	9	5	0	1	24	25	3	8	6	
21 53 0	26	28	0	4	1	9	16	4	6	29	0	26	27	9	7	3	16	30	9	1	0	26	27	8	9	0	20	5	11	2	1	9	26	27	8	11	2		
22 0 42	28	0	2	6	2	11	12	6	3	0	8	28	0	2	9	7	13	26	10	8	2	7	28	0	2	11	5	21	59	12	9	3	6	28	0	2	13	8	
22 8 22	30	2	4	8	4	13	6	8	0	2	6	30	2	2	5	12	0	20	19	12	5	4	5	11	2	6	13	9	23	50	14	5	5	3	1	2	7	16	3
22 16 0	2	4	6	10	6	14	58	9	7	4	4	2	4	8	14	3	22	11	14	1	6	2	2	5	0	16	2	25	40	16	2	7	1	2	5	1	18	6	
22 23 35	4	6	8	12	7	16	49	11	5	6	1	4	7	2	16	5	24	0	15	8	7	9	4	7	3	18	5	27	27	17	8	8	8	4	7	5	21	1	
22 31 8	6	9	0	11	8	18	38	13	2	7	9	6	9	4	18	7	25	47	17	4	9	7	6	0	6	20	8	29	12	19	4	10	5	6	9	0	23	4	
22 38 39	8	11	2	16	8	22	14	9	7	8	11	7	20	9	27	33	19	1	11	4	8	12	0	23	0	0	56	21	1	12	2	8	12	3	25	6	0	0	
22 46 9	10	13	3	18	9	22	13	16	5	11	5	10	14	0	23	0	29	17	20	7	13	2	10	14	3	25	1	2	37	6	14	0	14	6	0	27	6	0	
22 53 37	12	15	4	20	9	23	69	18	2	13	3	12	16	2	25	1	0	22	4	14	9	12	16	5	27	3	4	18	24	15	7	12	17	0	1	0	1	0	
23 1 3	14	17	6	22	9	25	42	19	9	15	1	14	18	4	27	1	2	41	24	0	16	7	14	18	8	29	4	5	56	25	8	17	4	14	19	3	2	2	
23 8 28	16	19	7	24	8	27	26	21	6	16	9	16	20	6	20	2	4	21	25	6	18	4	16	21	0	1	4	7	34	27	4	19	1	16	21	5	4	2	
23 15 52	18	21	8	26	8	29	8	23	2	18	6	18	22	8	1	2	6	0	27	2	20	1	18	23	3	4	9	10	29	0	20	8	18	23	9	6	2	0	
23 23 15	20	23	8	28	7	0	50	24	9	20	4	20	25	0	3	1	7	38	23	8	0	19	20	25	5	5	4	10	45	0	5	22	5	20	26	1	8	2	
23 30 37	22	25	9	0	6	2	31	26	5	22	2	22	27	1	5	1	9	15	0	4	23	6	22	27	7	7	4	12	19	2	1	24	3	22	28	4	10	2	
23 37 58	24	27	9	2	4	1	11	28	2	24	0	24	29	2	7	0	10	51	2	0	25	4	24	29	8	9	3	13	53	3	6	26	0	24	0	6	12	2	
23 45 19	26	2	4	3	5	50	29	8	25	8	25	1	4	8	8	12	26	3	5	27	1	26	2	0	11	9	15	25	5	2	27	7	26	2	8	14	0	0	
23 52 40	28	2	0	6	1	7	29	1	5	27	6	28	3	5	10	7	14	1	5	1	28	9	28	4	1	13	0	16	57	6	7	29	4	28	5	1	15	9	

ACHEVÉ D'IMPRIMER SUR LES PRESSES DE
L'IMPRIMERIE MODERNE, 177, ROUTE DE
CHATILLON, A MONTROUGE (SEINE) LE
DIX-SEPT JUILLET MIL NEUF CENT TRENTE-
CINQ.

Tous les lecteurs de cet ouvrage

auront le plus vif intérêt à suivre

Le Grand Nostradamus

La plus belle revue d'astrologie scientifique
du monde

MAURICE PRIVAT, directeur

56, Faubourg Saint-Honoré - PARIS-VII^e

Le N° 6 fr.

Abonnement: 55 fr. par an pour la France
65 fr. » pour l'Étranger

Le Grand Nostradamus

vous communiquera les positions des
astres aux dates qui vous seront
utiles ou **vous montera**
des cartes pour l'in-
terprétation.